



ΕΠΙΤΥΓΧΑΝΟΝΤΑΣ
ΣΤΑ ΕΛΛΗΝΙΚΑ

Μαρία Ιακώβου • Δημήτρης Τολιάς

Ε Λ Λ Η Ν Ο Α Μ Ε Ρ Ι Κ Α Ν Ι Κ Η Ε Ν Ω Σ Η

Επιτυγχάνοντας στα Ελληνικά

Ευχαριστίες

Θα θέλαμε να ευχαριστήσουμε όλους όσοι συνέβαλαν στην ολοκλήρωση του βιβλίου αυτού.

Ένα πρώτο μεγάλο ευχαριστώ πηγαίνει στον φίλο και συνάδελφο Δημήτρη Σιούντρη για την τεχνική βοήθεια που προσέφερε κατά τη διάρκεια της συγγραφής του βιβλίου.

Επίσης θα θέλαμε να ευχαριστήσουμε τη Διευθύντρια Εκπαίδευσης της ΕΑΕ Christine Niakaris που από την πρώτη στιγμή στήριξε την προσπάθειά μας και μας παρότρυνε να συνεχίσουμε.

Τέλος να ευχαριστήσουμε την συνάδελφο Ρένα Ευσταθίου που μας βοήθησε στην ηχογράφηση των ακουστικών κειμένων του βιβλίου.

© 2000 Ελληνοαμερικανική Ένωση
Μασσαλίας 22, 106 80 Αθήνα
Τηλ. 01 – 3680000
e-mail: hau@hau.gr
ISBN

Μέρος πρώτο

• Εισαγωγή

• Προετοιμασία για την Παραγωγή Γραπτού Λόγου
Τρία δείγματα εκθέσεων με σχόλια για το επίπεδο Β'

• Προφορικός Λόγος και Προετοιμασία

Μέρος δεύτερο

• Δέκα πλήρη διαγωνίσματα για τα επίπεδα Α' και Β'

ΕΠΙΠΕΔΟ ΠΡΩΤΟ

- ① Διαγώνισμα πρώτο
- ② Διαγώνισμα δεύτερο
- ③ Διαγώνισμα τρίτο
- ④ Διαγώνισμα τέταρτο
- ⑤ Διαγώνισμα πέμπτο

ΕΠΙΠΕΔΟ ΔΕΥΤΕΡΟ

- ① Διαγώνισμα πρώτο
- ② Διαγώνισμα δεύτερο
- ③ Διαγώνισμα τρίτο
- ④ Διαγώνισμα τέταρτο
- ⑤ Διαγώνισμα πέμπτο

Μέρος τρίτο

• Κλειδιά για τις λύσεις των ασκήσεων

• Λύσεις των διαγωνισμάτων

• Κείμενα Ακουστικής Κατανόησης

ΕΙΣΑΓΩΓΗ

Το βιβλίο αυτό αποτελεί συνέχεια της προσπάθειας που ξεκίνησε με τη συγγραφή του *Εξετάζοντας* και φιλοδοξεί να προσφέρει ολοκληρωμένη εικόνα της μορφής, του ύφους και των απαιτήσεων των εξετάσεων Ελληνομάθειας που διενεργεί το Κέντρο Ελληνικής Γλώσσας υπό την αιγίδα του Υπουργείου Παιδείας.

Το βιβλίο αποτελείται από 10 πλήρη διαγωνίσματα, πέντε για το επίπεδο Α' και πέντε για το επίπεδο Β'. Συνοδεύεται από κασέτες με τα πλήρη κείμενα ακουστικής κατανόησης, λύσεις όλων των ασκήσεων καθώς και από ειδικά παραρτήματα για την προετοιμασία της έκθεσης και της προφορικής εξέτασης. Επίσης στο βιβλίο υπάρχει συγκεντρωμένο το βασικό λεξιλόγιο που απαιτείται για ικανοποιητική επίδοση στα δέκα διαγωνίσματα. Τέλος, ακολουθώντας το πρότυπο των αυθεντικών διαγωνισμάτων στο βιβλίο γίνεται εκτεταμένη χρήση φωτογραφιών και εικόνων οι οποίες συνοδεύουν τις ασκήσεις και υποβοηθούν τον υποψήφιο στην εξεταστική δοκιμασία.

Οι προφορικές εξετάσεις

Οι υποψήφιοι εξετάζονται σε ζεύγη ή και σε μικρές ομάδες των τριών ατόμων. Η προφορική εξέταση διαρκεί περίπου 10-15 λεπτά και οι υποψήφιοι εξετάζονται ανά δύο ή και τρία άτομα κάθε φορά. Κατά τη διάρκεια της εξέτασης στην αίθουσα βρίσκονται ο εξεταστής/ συνομιλητής και ένας βαθμολογητής. Μετά την ολοκλήρωση της κάθε συνέντευξης ο εξεταστής και ο βαθμολογητής συνεργάζονται για τη σωστότερη αξιολόγηση και κατ' επέκταση βαθμολόγηση των υποψηφίων. Κατά τη διάρκεια της εξέτασης οι υποψήφιοι καλούνται να συστηθούν και να μιλήσουν σύντομα για τον εαυτό τους. Κατόπιν ο εξεταστής δείχνει μία ή περισσότερες φωτογραφίες στην ομάδα και ζητά από αυτούς να περιγράψουν ορισμένα στοιχεία και χαρακτηριστικά της. Συνήθως η εικόνα δίνει το έναυσμα για τη συζήτηση μεταξύ των υποψηφίων υπό την καθοδήγηση του εξεταστή. Στο δεύτερο μέρος, με αφορμή διάφορες επικοινωνιακές καταστάσεις, ο εξεταστής ζητάει από τους υποψηφίους να αναπαραγάγουν μέρος της γλωσσικής επικοινωνίας που απαιτείται για την διεκπεραίωσή τους (πχ. *όταν κλείνετε τηλεφωνικά ένα δωμάτιο σε ξενοδοχείο, ποιες πληροφορίες ζητάτε να σας δώσουν; ή ποιο είδος διασκέδασης σας αρέσει και γιατί; ή όταν θέλετε να κάνετε ένα ταξίδι ή εκδρομή και πηγαίνετε σε ένα πρακτορείο ταξιδίων τι ζητάτε από τους υπαλλήλους που σας εξυπηρετούν;*). Στο τρίτο μέρος παρουσιάζονται τα παιχνίδια ρόλων όπου οι υποψήφιοι καλούνται να επικοινωνήσουν με τους συνυποψηφίους τους είτε σε θέματα που σχετίζονται με αυτά του δεύτερου μέρους είτε σε κάποια άλλα που επιλέγει ο εξεταστής (πχ. *Είστε στο εστιατόριο και θέλετε να παραγγείλετε το φαγητό σας. Είστε δύσκολος πελάτης.-- Είστε σερβιτόρος σε ένα εστιατόριο. Έρχεται ένας πελάτης και θέλει να παραγγείλει. Είναι πολύ δύσκολος.*)

Στα επίπεδα Α' και Β' ο υποψήφιος πρέπει να έχει την ικανότητα να καταλαβαίνει και να εκφράζεται στην Ελληνική γλώσσα προφορικά και γραπτά, χρησιμοποιώντας βασικές γλωσσικές δεξιότητες σε καθημερινές καταστάσεις – συνθήκες που απαιτούν απλή και άμεση ανταλλαγή πληροφοριών, αλλά επίσης και σε ποικιλία γλωσσικών καταστάσεων και συνθηκών οι οποίες απαιτούν ανταλλαγή και προσωπικών απόψεων.

Ο γραπτός λόγος

Για την παραγωγή γραπτού λόγου απαιτείται ο υποψήφιος να έχει την ικανότητα να γράφει απλά, σύντομα κείμενα που σχετίζονται με καθημερινές καταστάσεις και να δίνει βασικές πληροφορίες, αλλά και προσωπικές απόψεις για μια ποικιλία θεμάτων. Ο υποψήφιος καλείται να γράψει δύο εκθέσεις στις οποίες παρουσιάζει τις απόψεις του με τρόπο συνοπτικό και ολοκληρωμένο.

Στάδια προετοιμασίας

Η εξάσκηση στην παραγωγή γραπτού λόγου μπορεί και πρέπει να ξεκινάει αρκετά νωρίς κατά τη διαδικασία εκμάθησης μιας ξένης γλώσσας. Αυτό δεν σημαίνει φυσικά ότι ο καθηγητής πρέπει να έχει υπερβολικές απαιτήσεις αναφορικά με την ταχύτητα των αποτελεσμάτων και την αποτελεσματικότητα της προσπάθειας. Όμως αποτελεί προσπάθεια που επιβάλλεται να καταβληθεί από όλους, σπουδαστές και καθηγητές ώστε η διαδρομή στην νέα γλώσσα να είναι συντονισμένη, αποδοτική και με ελεγχόμενο αυξανόμενο βαθμό δυσκολίας. Άλλωστε οι συγκεκριμένες εξεταστικές δοκιμασίες προβλέπουν την παραγωγή σύντομων σημειωμάτων και επιστολών προς φίλους και γνωστούς σε θέματα καθημερινής πραγματικότητας. Δεν ζητείται από τους υποψηφίους να αναπτύξουν σε βάθος διάφορα θέματα παρά μόνο να εκφραστούν ολοκληρωμένα, σύντομα και απλά.

ΔΕΙΓΜΑΤΑ ΓΡΑΠΤΟΥ ΛΟΓΟΥ

ΕΠΙΠΕΔΟ Β'

Θέμα: Ένας φίλος/ μία φίλη σας από την Ελλάδα θα πάει για έναν χρόνο να δουλέψει σε κάποια εταιρεία στη χώρα σας. Σας ζητάει να του/ της γράψετε ένα γράμμα με πληροφορίες για τη ζωή εκεί: πόσο εύκολο ή δύσκολο είναι να μένει στη χώρα σας, πόσο ακριβή ή φτηνή είναι η ζωή εκεί, τι καιρό κάνει συνήθως, πώς είναι οι άνθρωποι, πώς διασκεδάζουν, τι τρώνε. Του/ της γράψετε ακόμα τι σας αρέσει ή τι δε σας αρέσει από τη ζωή της χώρας σας και τι είναι ίδιο ή διαφορετικό από τη ζωή στην Ελλάδα. Τέλος, του/ της λέτε πώς θα τον/ την βοηθήσετε εσείς για όποιο πρόβλημα αντιμετωπίσει τις πρώτες μέρες στη χώρα σας (καινούργιο σπίτι, φίλοι, γλώσσα...)
(120-140 λέξεις)

Λέξεις -κλειδιά

- γράμμα σε έναν φίλο
- ζωή στη χώρα σας: εύκολη/ δύσκολη, ακριβή/ φτηνή, καιρός, φαγητό, άνθρωποι, διασκέδαση
- ίδια ή διαφορετική με τη ζωή στην Ελλάδα
- βοήθεια στην καινούργια χώρα: σπίτι, φίλοι, γλώσσα

ΔΕΙΓΜΑ 1

Αγαπημένε/ η μου Φώτη,

Μόλις διάβασα το γράμμα σου και νομίζω ότι είναι καταπληκτικό αυτό που μου λες. Είσαι πολύ τυχερός, επειδή η ζωή στην Ισπανία μοιάζεται με τη ζωή στην Ελλάδα και εσεί κιόλας μιλάς λίγα ισπανικά. Τέλος πάντων, θα σου δώσω μερικές πληροφορίες να μην έχεις κανένα πρόβλημα όταν φτάνεις στη χώρα μου. Δεν ξέρω ακριβώς πόσο θα είναι ο μισθός σου λέω ότι τα πράγματα δεν είναι πιο ακριβά στην Ισπανία. Αν μείνεις στην Βαρκελώνη, μάλλον το ενοίκιο δεν θα είναι φτηνό, όμως.

Ο καιρός εδώ και στην Ισπανία είναι περίπου το ίδιο. Το χειμώνα η θερμοκρασία δεν είναι πιο υψηλή εκεί, αλλά συνήθως έχουμε λιακάδα και οι βροχές δεν είναι σημαντικές. Οι Ισπανοί αγαπάνε να βγαίνουν για να διασκεδάζουν...Θυμάσαι όταν ήρθες στη Σαραγόσα; Σου άρεσε πολύ αυτό που κάναμε το Σαββατοκύριακο και τώρα θα το κάνεις καθέ εβδομάδα στην Βαρκελώνη.

Τελικά, για τις πρώτες μέρες, αν δεν βρεις κάτι για εσένα μπορείς να μείνεις στο σπίτι του αδελφού μου. Τον γνωρίζεις κιόλας και θα σε βοηθήσει για να ψάξεις ένα διαμέρισμα. Μπορείς επίσης να πας στην Σχολή ξενών γλωσσών, στο κέντρο της πόλης και μετά από λίγους μήνες θα μιλάς καλά ισπανικά.

Φώτη, αν έχεις κανένα ερώτημα, γράψε μου ένα γράμμα.

Φιλιάκια

Inigo

Πετυχημένη η προσπάθεια του υποψηφίου τόσο στο περιεχόμενο όσο και στη μορφή του κειμένου του. Τα όποια λάθη ή αβλεψίες δεν κρίνονται τόσο σημαντικά, ώστε να εμποδίσουν την κατανόηση και την επιτυχή του αξιολόγηση.

ΔΕΙΓΜΑ 2

Αγαπημένε/ η μου _____

Η ζωή στο Παρίσι είναι αρκετά εύκολη. Τα ενοίκια είναι ψιλά, αλλά όχι τρελένα. Έχεις το μετρό, δεν είναι ακριβό και δουλεύει καλά, όταν δεν υπάρχει μια απεργία. Ο καιρός στην χίμονα δεν είναι ωραίος. Εχουμε συννεφιά και η θερμοκρασία δεν ανέβαινει πάνω από δεκά βαθμούς.

Οι άνθρωποι μιάζουν στους Έλληνες της Αθήνας: τρέχουν, δεν θέλουν να περιμένουν, είναι τρελένα στο δρόμο. Το Παρίσι είναι μία εξαιρετική πόλη για το κινηματογράφο. Βρίσκεις όλα φιλμ του κόσμου, και σε μια εβδομάδα έχει έκαστο διαφορετικές ταινίες στο Παρίσι. Το φαγινό, φυσικά, είναι μια χαρά. Αλλά πρέπει να πληρωνήσεις πολλά λεφτά για να φάεις καλό γαλλικό φαγινό.

Πάντα έχεις ένα εκατομμυριό πράγματα να κάνεις στο Παρίσι: αυτό μου αρέσει πάρα πολύ. Το νέφος δεν μου αρέσει: είναι λίγω το ίδιο από στην Αθήνα. Αλλά η ζωή στην Αθήνα είναι πιο υσηχή από στο Παρίσι. Μπορώ να σε βοηθήσω με την νωμαρχία, όταν θα έρθεις στην γαλλία, γιατί έχει πόλα προβλήματα με τα χαρτιά.

Φιλάκια

Mathieu

Παρά την όποια επάρκεια του περιεχομένου, η συγκεκριμένη προσπάθεια υστερεί σε επίπεδο μορφής. Το κείμενο στερείται των προδιαγραφών ενός φιλικού γράμματος ως προς την εισαγωγική του περίοδο (παράλειψη επιλογής του πιθανού αποδέκτη). Τα ορθογραφικά λάθη δεν κρίνονται τόσο σημαντικά τουλάχιστον για το συγκεκριμένο επίπεδο. Δεν ισχύει, ωστόσο, το ίδιο για τα συντακτικά ή λεξιλογικά λάθη που δυσχεραίνουν σε πολλές περιπτώσεις την επιτυχή μεταβίβαση του μηνύματος. Γενικά, θεωρείται μια μέτρια προσπάθεια.

ΔΕΙΓΜΑ 3

Αγαπημένε/ η μου _____

Για σου! Είμαι Καρολίνα από την Ισπανία και θέλω να της δώσω πολλές πληροφορίες από την Ισπανίας. Η ζωή εκεί είναι παραπολύ έφκολα και δεν είναι ακριβή. Ένας σπιτι στην Μαδρίτη δεν είναι ακριβή, και πρέπει να πλήρονω περιπού 100.000 χιλιαδες για μίνα.

Θυνήθως, ο καιρός είναι οπτιμος. Δεν βρέχει τίποτα. Δεν υπάρχουν συννεφιά και το ήλιος είναι πάντα εκεί.

Οι Ισπανοί είναι ο λαός μεσογειός και είναι συμπαθητικοί, ανοιχτοί, ξενόφιλοι και ομιλιτική, όπως ο λαός στην Ελλάδα. Οι Ισπανοί τους αρέσει παραπολύ θα παω εκω για τρώω στις εστιατόρια και μετά θα φεύγουν στην ένα μπαρ για ένα ποτό.

Στην Ισπανία εγώ μου αρέσει ο χορός. Αυτό πιο σημαντικός είναι FLAMENCO, τη είναι πολύ παθητική και διαφορετικό και υπέροχη. Εγώ τρελένομαι το ισπανικό φαγινό, γιατί τρώνουμε ψαριά και φρούτα και πολλές σαλάτας με τiri, με πολλά πράγματα, διλαδί, το ισπανικό φαγινό για μένα είναι εκσερετικό.

Καλό ταξίδι και θα δούμε στην Ισπανία πολύ νορίς!

Όπως και στο προηγούμενο δείγμα, δεν τηρούνται οι προδιαγραφές ενός φιλικού γράμματος τόσο ως προς την αρχή όσο και ως προς το τέλος του. Προβλήματα όμως παρατηρούνται γενικότερα στον γραπτό λόγο του υποψηφίου με συχνούς αναγραμματισμούς λέξεων, σύγχυση των δύο αλφαβήτων (ελληνικού και λατινικού). Η ίδια σύγχυση παρατηρείται και σε επίπεδο λεξιλογίου με την επινόηση λέξεων που τυπικά δεν υπάρχουν σε μια προσπάθεια να καλυφθούν λεξιλογικά κενά. Ταυτόχρονα αποδεικνύεται ότι δεν έχουν ακόμα κατακτηθεί δομικά σχήματα της Ελληνικής που διδάσκονται στα πρώιμα στάδια εκμάθησης της γλώσσας (ονοματικές και ρηματικές καταλήξεις, χρήση προθέσεων, εύχρηστες ρηματικές φράσεις). Γενικά, ένα κείμενο με αυτές τις αδυναμίες δεν μπορεί να ανταποκριθεί με επιτυχία στις απαιτήσεις της εξέτασης.

ΔΕΙΓΜΑ ΕΞΕΤΑΣΗΣ ΣΤΗΝ ΠΑΡΑΓΩΓΗ ΠΡΟΦΟΡΙΚΟΥ ΛΟΓΟΥ

Το συγκεκριμένο μέρος του βιβλίου στοχεύει στο να δώσει στον υποψήφιο πλήρη εικόνα της διαδικασίας εξέτασης στην παραγωγή προφορικού λόγου. Όπως ήδη αναφέρθηκε στην εισαγωγή η εξεταστική διαδικασία χωρίζεται σε τρία μέρη.

❶ Το πρώτο μέρος περιλαμβάνει ερωτήσεις που εστιάζονται σε προσωπικά στοιχεία του εξεταζόμενου. Στόχος του σταδίου αυτού είναι η γνωριμία μεταξύ υποψηφίων και μεταξύ υποψηφίων και εξεταστή. Παράλληλα επιδιώκεται η εμπέδωση θετικού και ευχάριστου κλίματος ώστε να αποφορτιστεί η ατμόσφαιρα και ο υποψήφιος να νιώσει άνετα στη χρήση της γλώσσας.

Παραδείγματα πιθανών ερωτήσεων από την πλευρά του εξεταστή παρατίθενται πιο κάτω:

- Πχ
- ▶ *Πώς σας λένε;*
 - ▶ *Τι δουλειά κάνετε;*
 - ▶ *Από που είστε;*
 - ▶ *Πόσο καιρό μαθαίνετε ελληνικά;*

☞ Πρέπει να σημειωθεί ότι ο εξεταστής επιδιώκει οι ερωτήσεις να απευθύνονται προς όλους τους εξεταζόμενους, με τη μορφή συζήτησης, ώστε οι απαντήσεις τους να δίνουν έναυσμα για επόμενες ερωτήσεις δημιουργώντας πραγματικό ενδιαφέρον στους συμμετέχοντες.

❷ Στο δεύτερο μέρος ο εξεταστής δίνει την ευκαιρία στους υποψηφίους να μιλήσουν λίγο παραπάνω για ένα-δύο θέματα που είτε έχουν προκύψει κατά το πρώτο στάδιο είτε επιλέγονται εκείνη τη στιγμή από τον ίδιο. Ουσιαστική επιδίωξη του εξεταστή είναι να ανακαλύψει το βαθμό κατανόησης του υποψηφίου στα όσα του ζητούνται καθώς και την ύπαρξη απαραίτητης γλώσσας για να «συνοδευτούν» τα όσα λέγονται. Πέρα από το πλαίσιο των εξετάσεων, κατά την προετοιμασία υποψηφίων στην τάξη, ο καθηγητής μπορεί να χρησιμοποιήσει και εικόνες για να συνοδεύσει τα θέματα που πρόκειται να παρουσιαστούν και να διευκολύνει έτσι και οπτικά το ξεκίνημα της συζήτησης.

Παραδείγματα πιθανών καταστάσεων από τον εξεταστή παρουσιάζονται αμέσως πιο κάτω: (για το κομμάτι αυτό μπορούν να επιλεγούν φωτογραφίες που επιτρέπουν κάποια σύνδεση με το θέμα που πραγματεύονται)

- Πχ
- ▶ *Όταν θέλετε να μάθετε τα δρομολόγια μιας αεροπορικής εταιρείας τι πληροφορίες ζητάτε από τον/την υπάλληλο που σας εξυπηρετεί;*
 - ▶ *Προτιμάτε διακοπές σε ήσυχα μέρη χωρίς κόσμο ή σε πολυσύχναστες περιοχές;*
 - ▶ *Όταν θέλετε να κλείσετε ένα τηλεφωνικό ραντεβού με τον γιατρό σας τι λέτε;*
 - ▶ *Τι είδους μουσικής ακούτε; Πότε σας αρέσει να ακούτε την αγαπημένη σας μουσική;*
 - ▶ *Ποια είναι τα θετικά και ποια τα αρνητικά στη δουλειά σας;*

☞/7 Επισημαίνεται ότι το πέρασμα από το ένα στάδιο στο άλλο δεν είναι αυτοσκοπός για τον εξεταστή. Επιδίωξη είναι να ανακαλύψει κατά πόσο ο υποψήφιος μπορεί να εκφραστεί στην νέα γλώσσα και να αντεπεξέλθει επικοινωνιακά σε κάποια δεδομένα. Αυτό σημαίνει πως η μετάβαση δεν γίνεται άμεσα αντιληπτή αφού στόχος είναι η δημιουργία κλίματος με συνέχεια και ρεαλιστικότητα κατά την εξεταστική δοκιμασία.

③ Το τρίτο στάδιο της εξεταστικής δοκιμασίας αφορά στα παιχνίδια ρόλων τα οποία και έρχονται ως φυσική συνέπεια και συνέχεια των δύο προηγούμενων σταδίων. Εδώ γίνεται πιο ξεκάθαρο το πλαίσιο και η κατεύθυνση που επιδιώκεται να έχει η ‘συνέντευξη’. Το παιχνίδι πλέον περνά στα χέρια των υποψηφίων οι οποίοι και καλούνται να υλοποιήσουν την πρόταση του εξεταστή. Ο ρόλος του τελευταίου είναι ο συντονισμός της συζήτησης και η διευκόλυνση της επικοινωνίας μεταξύ των συμμετεχόντων χωρίς αυτό να σημαίνει ότι αποκλείεται και η δική του ενεργός συμμετοχή, αλλά πάντα υπό έλεγχο, ώστε να μην ‘καταναλώνει’ πολύτιμο χρόνο από τους εξεταζόμενους.

Παραδείγματα των ρόλων που καλούνται οι υποψήφιοι να ‘παίξουν’ παρουσιάζονται πιο κάτω: (ο κάθε υποψήφιος παίρνει τον αντίστοιχο ρόλο)

- Πχ.
- ▶ Προσκαλείτε κάποιον φίλο σας στο εξοχικό σας για το Σαββατοκύριακο, τον ενημερώνετε πώς θα έρθει, και τι σχέδια έχετε για το διήμερο.
 - ▶ Σε ένα τουριστικό γραφείο η υπάλληλος σας δίνει κάποια διαφημιστικά για κάποια ταξίδια στο εξωτερικό. Εσείς όμως επιθυμείτε περισσότερες πληροφορίες.
 - ▶ Έχουν χαθεί οι αποσκευές σας στο αεροδρόμιο. Μόλις το αντιλαμβάνεστε πηγαίνετε στο ειδικό γραφείο απωλεσθέντων και ενημερώνετε τον υπάλληλο.
 - ▶ Αγοράσατε μια καινούργια τηλεόραση αλλά παρουσιάζει κάποιο πρόβλημα. Πηγαίνετε στο μαγαζί που την πήρατε και ζητάτε να σας δώσουν μια άλλη. Ο υπάλληλος δεν φαίνεται πολύ πρόθυμος να σας βοηθήσει.











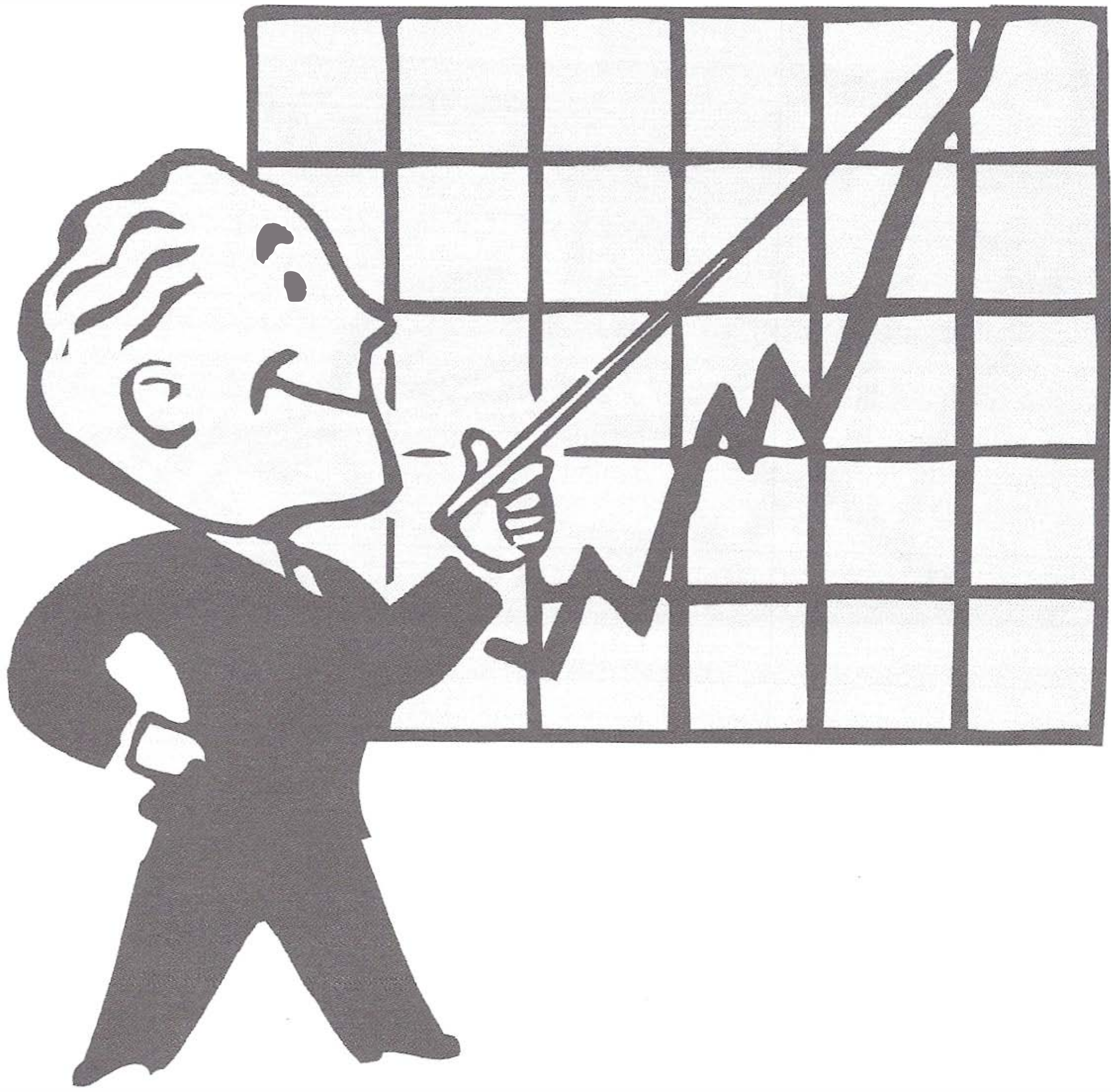

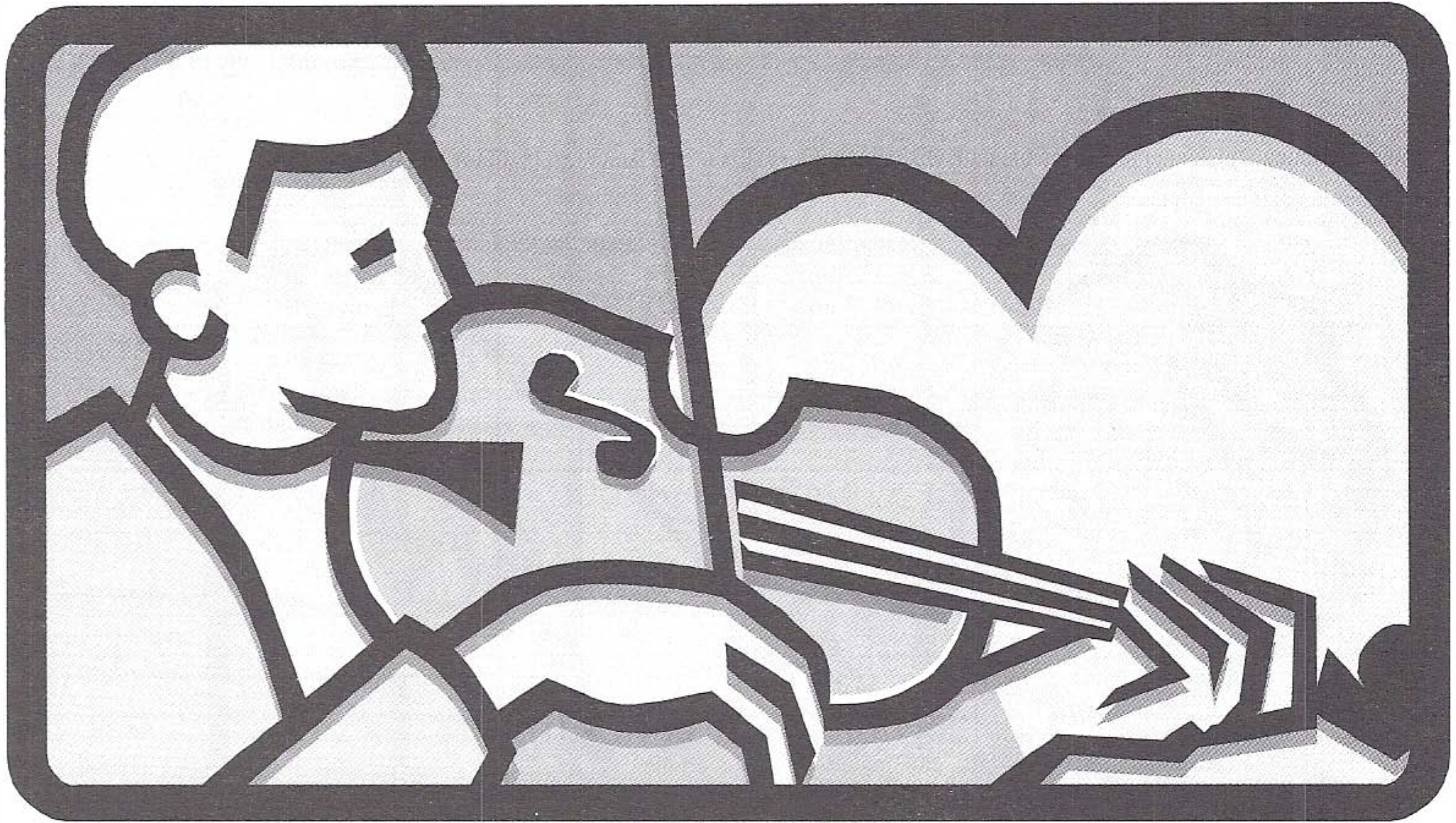

επίπεδο A'

ΔΙΑΓΩΝΙΣΜΑ ΠΡΩΤΟ

ΚΑΤΑΝΟΗΣΗ ΠΡΟΦΟΡΙΚΟΥ ΛΟΓΟΥ

Πρώτο μέρος

Θα ακούσετε στην κασέτα δύο (2) φορές μηνύματα από αυτόματους τηλεφωνητές σε θερινούς κινηματογράφους της Αθήνας για τις ώρες προβολής των ταινιών τους. Καθώς ακούτε την κασέτα σημειώστε στον πίνακα, όπως στο παράδειγμα, τις ώρες και τις μέρες προβολής της ταινίας "ΤΙΤΑΝΙΚΟΣ".

ΠΡΟΣΕΞΤΕ οι σωστές απαντήσεις είναι ΟΚΤΩ (8), χωρίς το παράδειγμα.

	ΑΘΗΝΑΙΑ	ΣΙΝΕ ΠΑΡΙ	ΧΛΟΗ	ΣΙΝΕ ΨΥΡΡΗ	ΜΕΛΙΝΑ	ΦΙΛΟΘΕΗ
Δευτέρα						
Τρίτη		20.30, 23.15				
Τετάρτη						
Πέμπτη						
Παρασκευή						
Σάββατο						
Κυριακή						

Δεύτερο μέρος

●α ακούσετε στην κασέτα μετεωρολογικές προβλέψεις για τον καιρό πόλεων της Ευρώπης που είναι σημειωμένες στον πίνακα που ακολουθεί. Σημειώστε δίπλα στο όνομα της κάθε πόλης τον αριθμό της εικόνας με την καιρική πρόβλεψη που της αντιστοιχεί.

ΠΡΟΣΕΞΤΕ, οι σωστές απαντήσεις είναι ΟΚΤΩ (8), χωρίς το παράδειγμα.

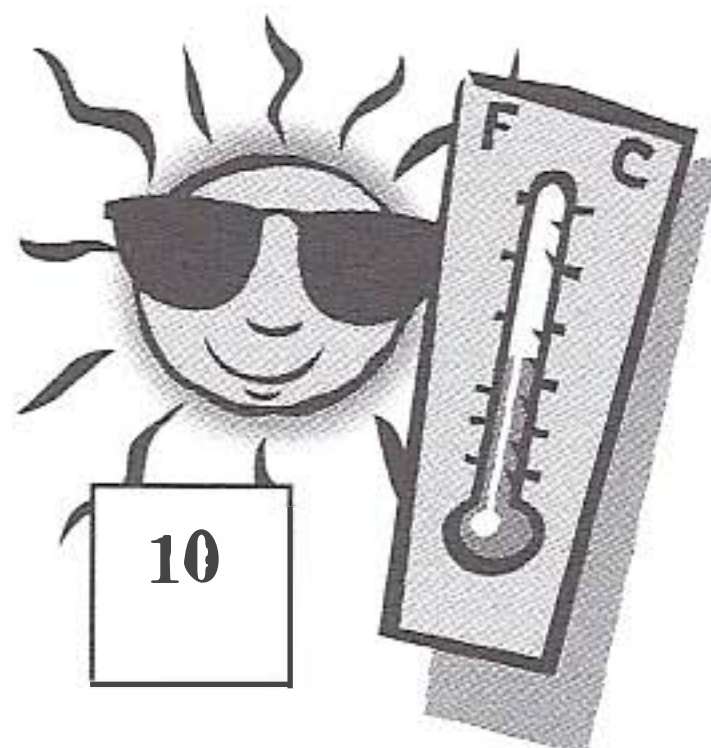
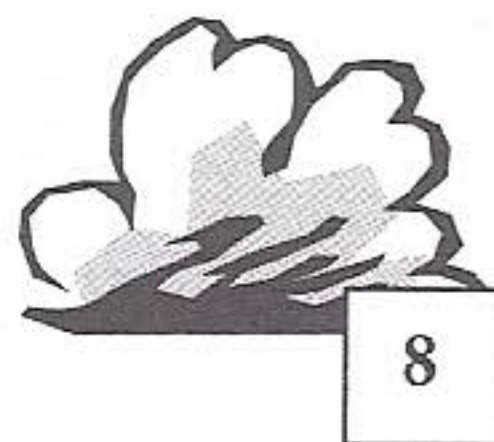
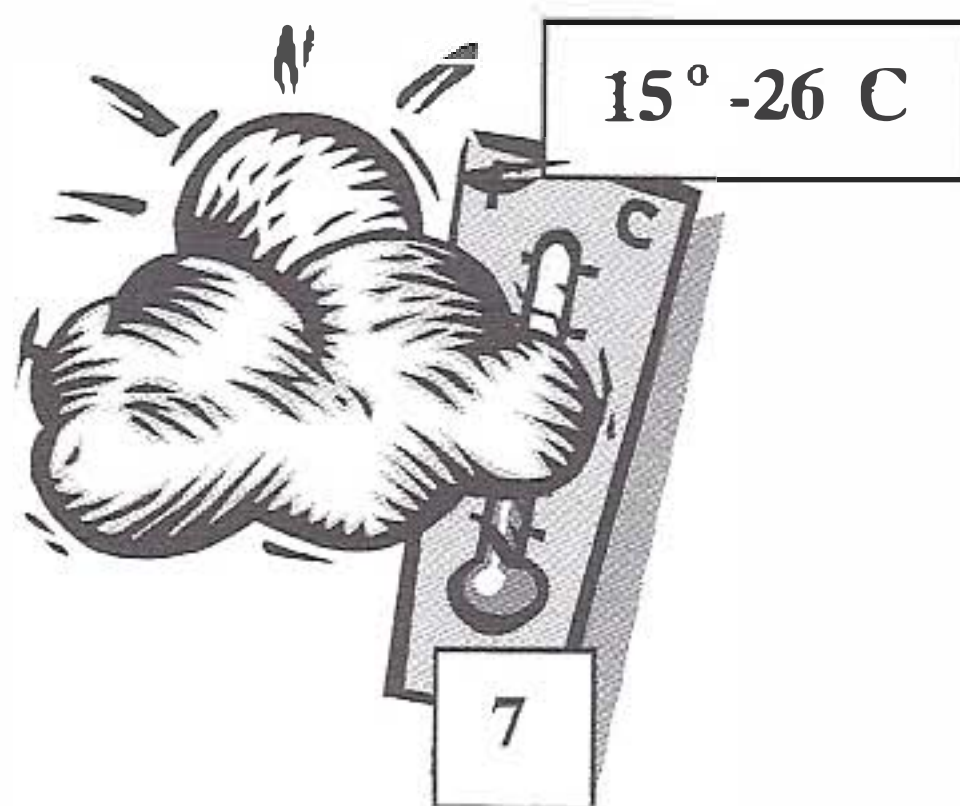
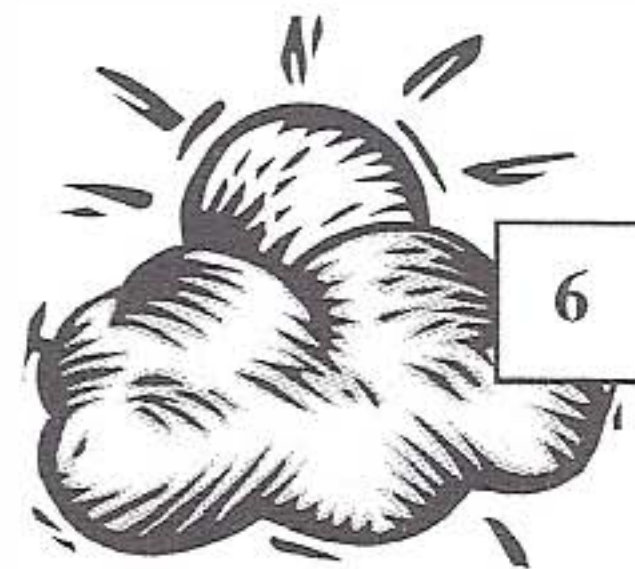
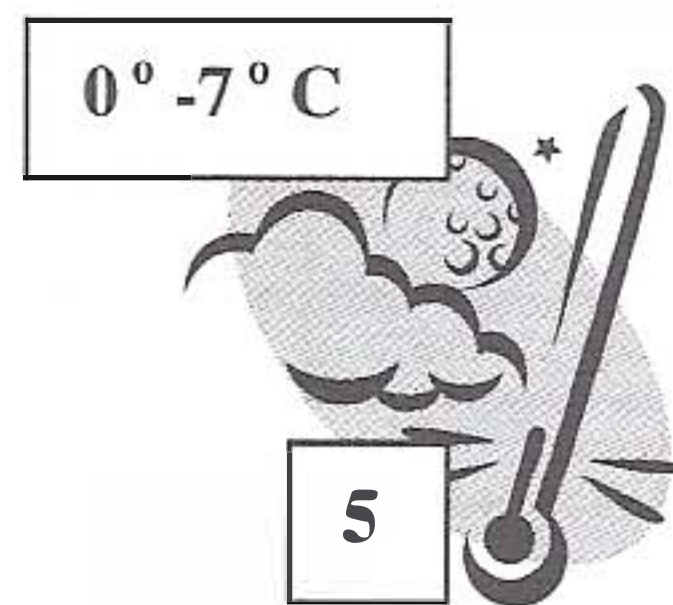
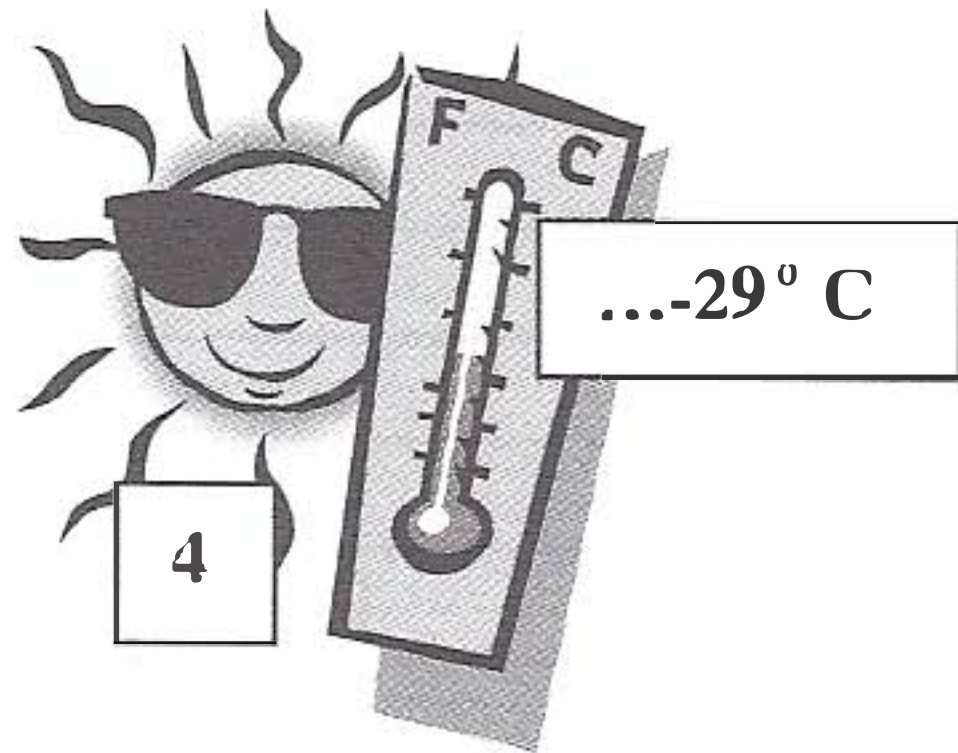
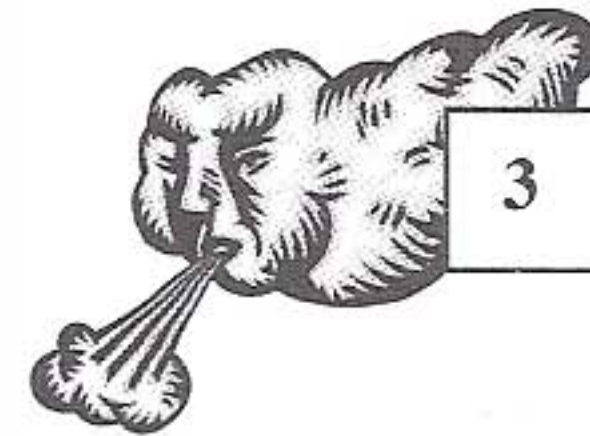
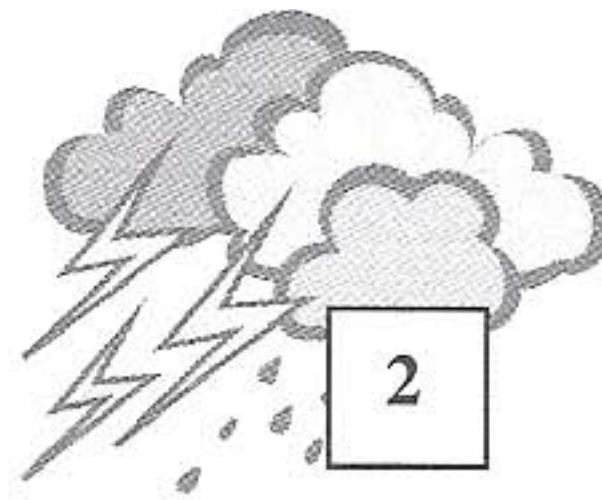
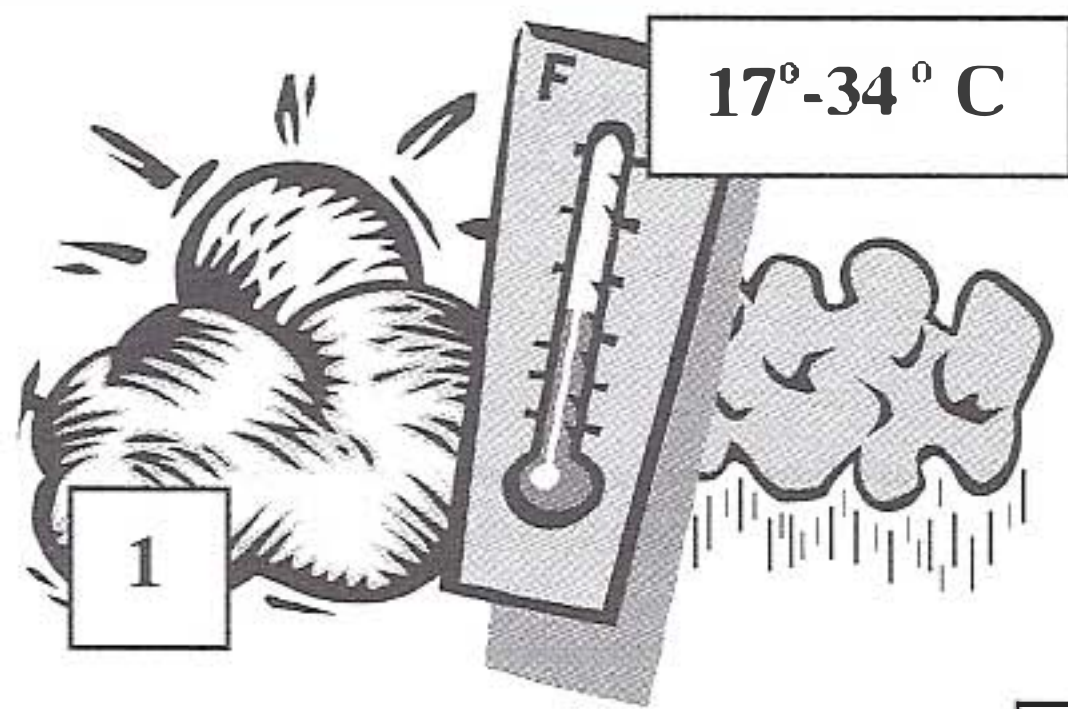

ΑΘΗΝΑ	1
ΡΩΜΗ	
ΠΑΡΙΣΙ	
ΛΟΝΔΙΝΟ	
ΒΙΕΝΗ	
ΒΡΥΞΕΛΛΕΣ	
ΛΙΣΑΒΟΝΑ	
ΛΕΥΚΩΣΙΑ	
ΜΟΣΧΑ	
ΜΑΔΡΙΤΗ	

ΚΑΤΑΝΟΗΣΗ ΓΡΑΠΤΟΥ ΚΕΙΜΕΝΟΥ

Πρώτο μέρος

Σχεδιάζετε να πάτε στον κινηματογράφο με τους φίλους σας, αλλά δεν είναι εύκολο να βρείτε ποια ταινία θα αρέσει σε όλους. Για να τους βοηθήσετε να συμφωνήσουν πιο εύκολα, διαβάστε τις υποθέσεις των ταινιών που ακολουθούν και προσπαθήστε να τις βάλετε στη σωστή κατηγορία. Μπορείτε να γράψετε τον αριθμό μόνο της ταινίας δίπλα στην κάθε κατηγορία.

ΠΡΟΣΕΞΤΕ, οι σωστές απαντήσεις είναι ΟΚΤΩ (8), χωρίς το παράδειγμα.

❶ "Η Μάρθα συναντά τον Φρανκ, τον Ντάνιελ και τον Λόρενς"

Μια γυναίκα ... τρεις άντρες, σε μια κωμωδία καταστάσεων με την υπογραφή του Νικ Χαμ. Μια Αμερικανίδα στο πρώτο της ταξίδι στο Λονδίνο φλερτάρει με τρεις φίλους που κατά σύμπτωση είναι πολύ καλοί φίλοι.

❷ "Ελισάβετ"

Αγγλική ταινία παραγωγής 1998, με τους Κέιτ Μπλάνσετ, Ερίκ Καντονά, Τζέφρι Ρας και Τζόζεφ Φάινς. Αναφέρεται στα πρώτα χρόνια της προτεστάντισσας βασίλισσας Ελισάβετ και τις ίντριγκες των καθολικών που με θάρρος κατάφερε να αντιμετωπίσει. Ατμόσφαιρα περασμένων αιώνων με κάστρα και ιππότες.

❸ "Ο πολίτης Κέιν"

Ένα από τα καλύτερα φιλμ στην ιστορία του κινηματογράφου. Η άνοδος και η πτώση των καπιταλιστών. Όρσον Γουέλς για πάντα σε μια ταινία που 58 χρόνια μετά βλέπεται το ίδιο ευχάριστα.

❹ "Ανάλυσέ το"

Ιστορίες μαφίας και μαφιόζων που τρελλαίνονται και ψυχιάτρων που πρέπει να τους κάνουν πάλι καλά. Η καλύτερη ίσως κωμωδία της πόλης με Ντε Νίρο και Μπιλ Κρίσταλ σε μεγάλα κέφια.

❺ "Πέμπτη"

Γιάπηδες, γκάνγκστερ και αστυνομικοί σε μια τρελή περιπέτεια στα προάστια της Αμερικής. Γρήγορος ρυθμός με καλούς και κακούς στη γνωστή αμερικάνικη συνταγή που κόβει πολλά εισιτήρια.

❻ "Μπέμπ: Το Μικρό Γουρουνάκι στη Μεγάλη Πόλη"

Η κυρία Χόγκετ και ο Μπέμπ, το έξυπνο γουρουνάκι της, σε νέες περιπέτειες στη μεγάλη πόλη. Ταινία ειδικά για παιδιά ή για μεγάλους που δεν έχουν σταματήσει να νιώθουν παιδιά.

7 "Η ζωή σε δύο πράξεις"

Μια άρρωστη χωρισμένη μητέρα προσπαθεί να φτιάξει μια καινούργια οικογένεια για τα παιδιά της λίγο πριν το τέλος. Δράμα αμερικάνικης παραγωγής που θα σας κάνει σίγουρα να κλάψετε.

8 "Ένα απλό σχέδιο"

Το χρήμα αλλάζει τη ζωή τριών ανθρώπων. Κοινωνικό μήνυμα για τα κακά που φέρνουν τα λεφτά στη ζωή μας και τη δυστυχία που μπορεί να δώσει στους ανθρώπους που δεν ξέρουν πώς να το χρησιμοποιήσουν.

9 "Λεωφορείο ο Πόθος"

Αμερικάνικη ταινία σε σκηνοθεσία Ηλία Καζάν που έγραψε τη δική της ιστορία στο σινεμά με τις αξέχαστες ερμηνείες του Μάρλον Μπράντο και της Βίβιαν Λη στους ρόλους του Κοβάλσκι και της Μπλανς.

Αστυνομική	
Ιστορική	
Κοινωνική	
Παιδική	
Μουσική	
Κλασική	
Κωμωδία	1
Θρίλερ	
Δραματική	

Δεύτερο μέρος

Κάθε χρόνο πολλοί άνθρωποι χάνουν τη ζωή τους στις ελληνικές θάλασσες γιατί δεν ξέρουν βασικά πράγματα. Πριν ξεκινήσετε, λοιπόν, τις καλοκαιρινές σας διακοπές διαβάστε τους κανόνες που ακολουθούν. Βάλτε έναν αριθμό (1-9) για κάθε κανόνα και ένα (+) δίπλα στις εικόνες που δείχνουν τι μπορείτε να κάνετε και ένα (-) δίπλα στις εικόνες που δείχνουν τι δεν μπορείτε να κάνετε.

ΠΡΟΣΞΕΤΕ, οι σωστές απαντήσεις είναι ΟΚΤΩ (8), χωρίς το παράδειγμα.

Για να μην έχετε προβλήματα στη θάλασσα

1. Μάθετε καλό κολύμπι.

Είναι το νούμερο ένα για να αισθάνεστε σίγουροι μέσα, γύρω και... πάνω από το νερό.

2. Μην κολυμπάτε ποτέ μόνοι.

Καλό είναι να έχετε μαζί σας παρέα, όχι κάποιον που θα κάθεται έξω κάτω από την ομπρέλα, αλλά κάποιον που θα κάνει μπάνιο μαζί σας.

3. Να μην κολυμπάτε ποτέ "φαγωμένοι".

Αν φάτε κάτι ελαφρύ το μεσημέρι, όπως μια σαλάτα, μπορείτε να κολυμπήσετε μετά από δύο ώρες, αλλά αν φάτε ένα πλήρες γεύμα πρέπει να περάσουν τουλάχιστον τρεις ώρες πριν κάνετε μπάνιο.

4. Μην πίνετε αλκοόλ.

Αν έχετε πρόγραμμα να περάσετε μερικές ευχάριστες ώρες μέσα στο νερό, μην καταναλώσετε ούτε ένα οινοπνευματώδες ποτό.

5. Να πίνετε άφθονο νερό.

Ακόμα κι αν δε διψάτε, πρέπει να πίνετε πολύ νερό και συχνά, γιατί το σώμα σας το χρειάζεται για να διατηρείται δροσερό.

6. Προσέξτε τον ήλιο.

Μην κάθεστε για πολλές ώρες κάτω από τον ήλιο, χωρίς καπέλο, γυαλιά ή αντηλιακό. Υπάρχει κίνδυνος θερμοπληξίας.

7. Να φοράτε σαγιονάρες

Ή παπούτσια ή ό,τι άλλο θέλετε. Το σημαντικό είναι να μην περπατάτε χωρίς παπούτσια πάνω στη ζεστή άμμο, γιατί δεν ξέρετε τι μπορεί να πατήσετε.

8. Προσέξτε τα μικρά παιδιά.

Μην αφήνετε ποτέ μικρά παιδιά μόνα τους, χωρίς τον έλεγχό σας στην παραλία. Να κάνετε πάντα μαζί τους μπάνιο και να μην τα αφήνετε να πηγαίνουν μακριά.

9. Να μην κάνετε μπάνιο σε άγνωστες παραλίες.

Προτιμήστε τις οργανωμένες παραλίες και προσπαθήστε να αποφύγετε τις θάλασσες που δεν γνωρίζετε ή είναι τελείως ερημικές.

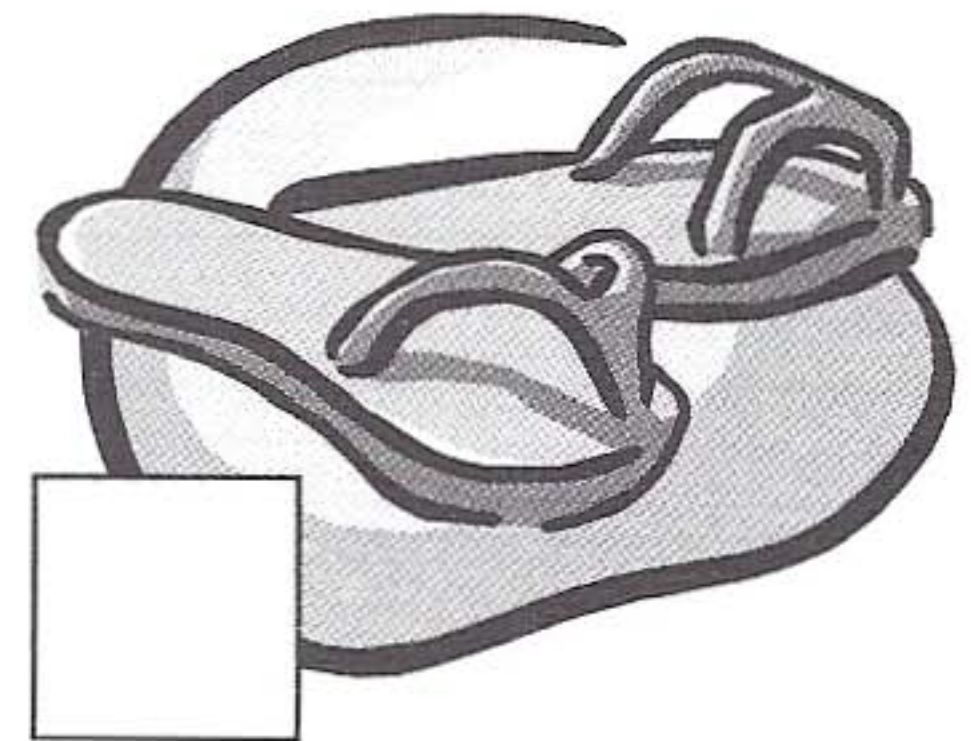
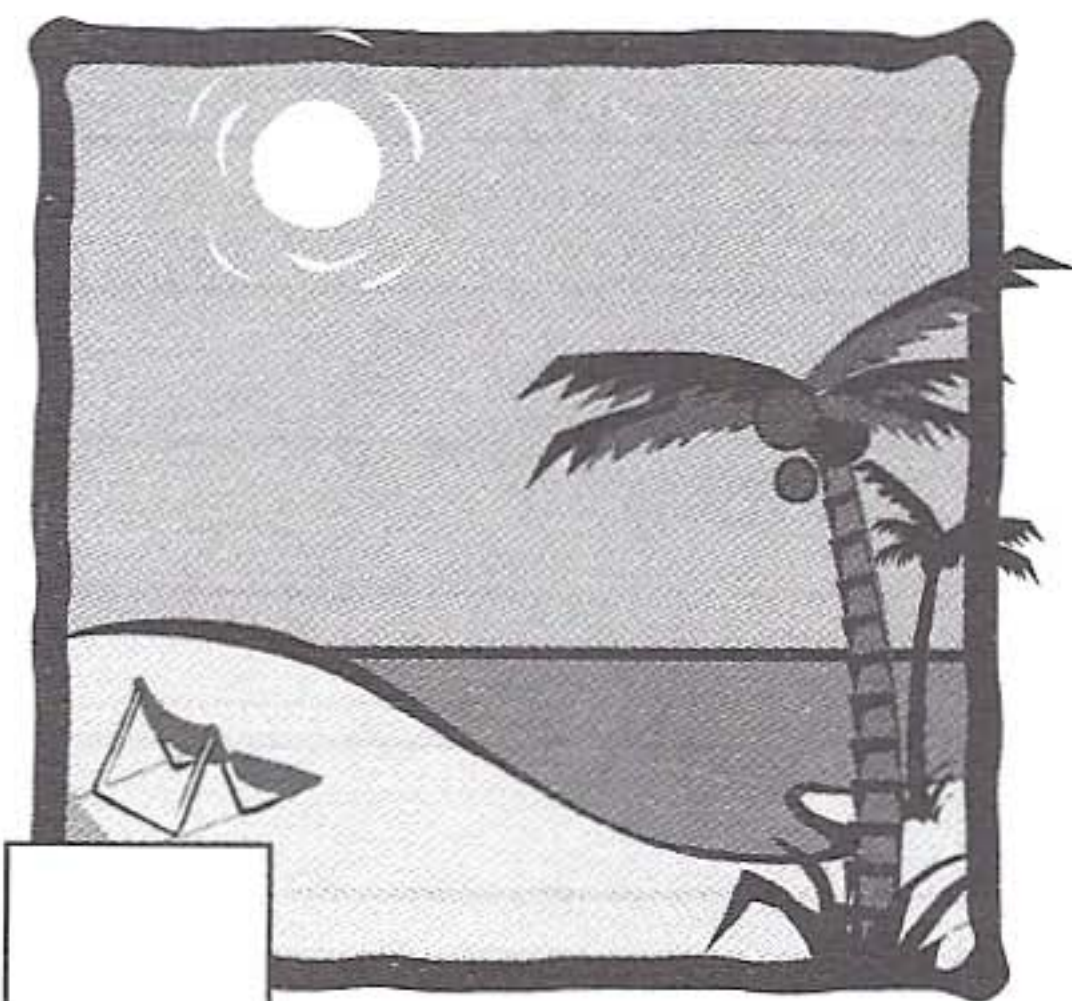
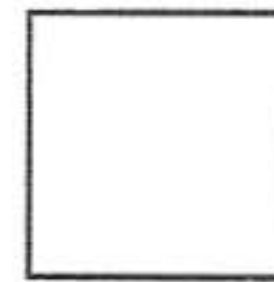
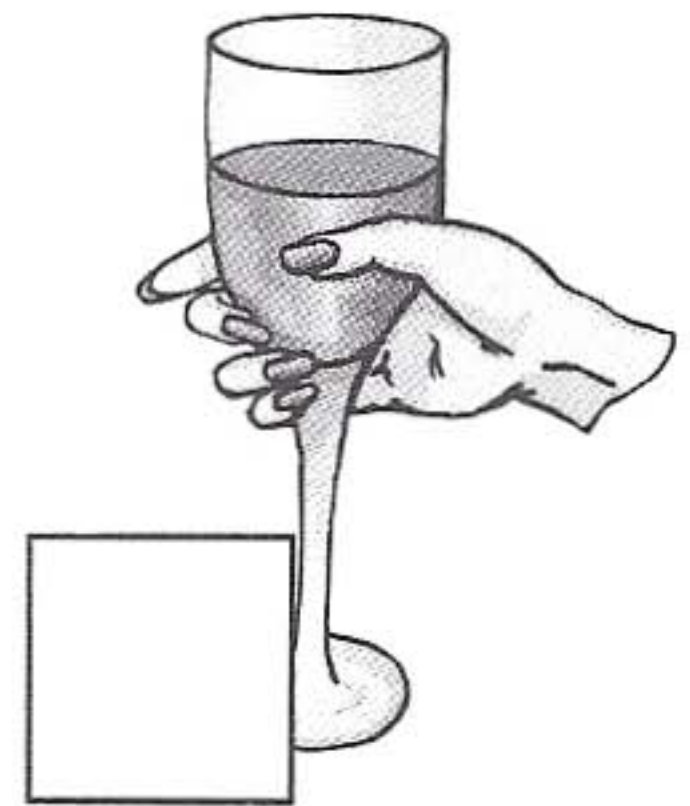
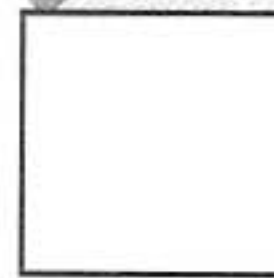
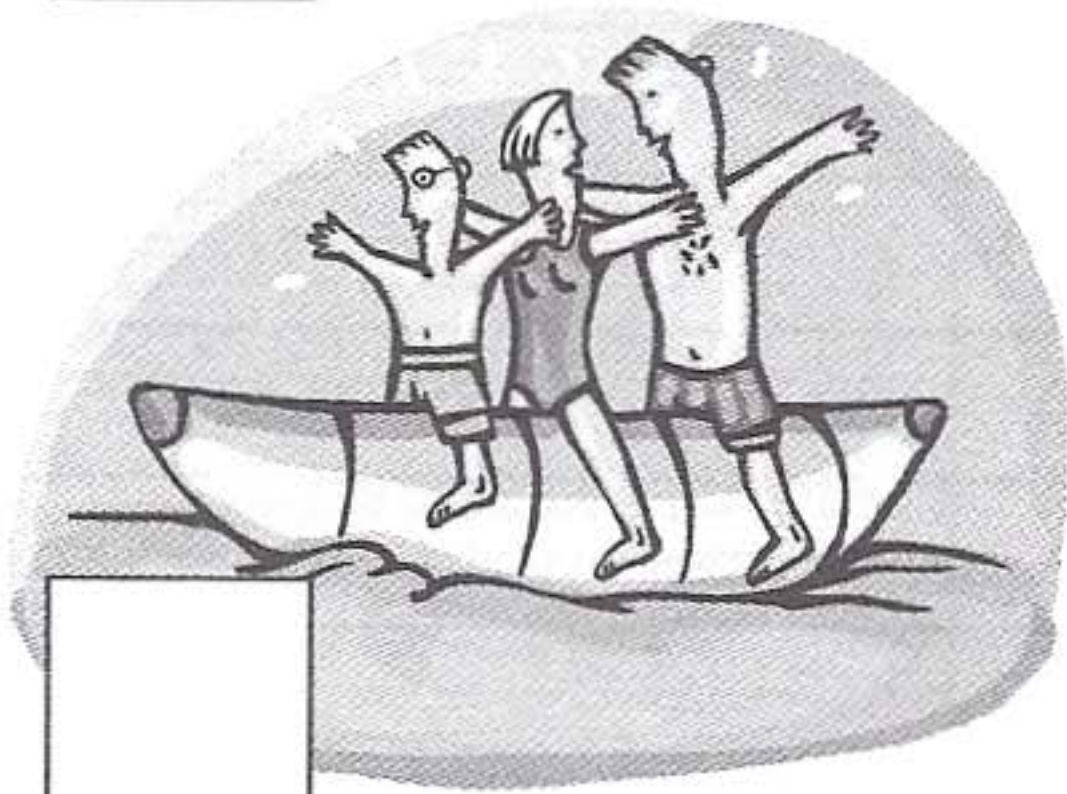
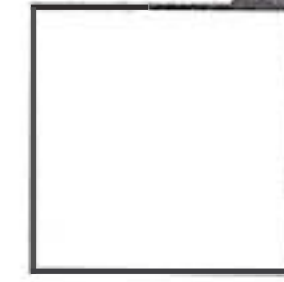
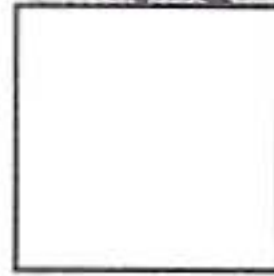
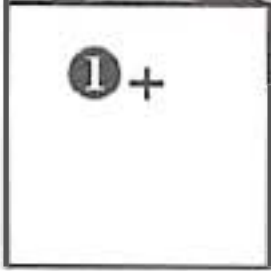

Δεύτερο μέρος

Φεύγετε βιαστικά το πρωί από το σπίτι για τη δουλειά σας και δεν έχετε χρόνο να μιλήσετε με τον άντρα ή τη γυναίκα σας. Του/ της γράφετε ένα σημείωμα με το τι πρέπει να κάνει για να σας βοηθήσει με τις δουλειές του σπιτιού και της οικογένειας. Οι εικόνες που έχετε μπροστά σας θα σας δώσουν κάποιες ιδέες για να γράψετε το σημειωμά σας. (75 λέξεις)

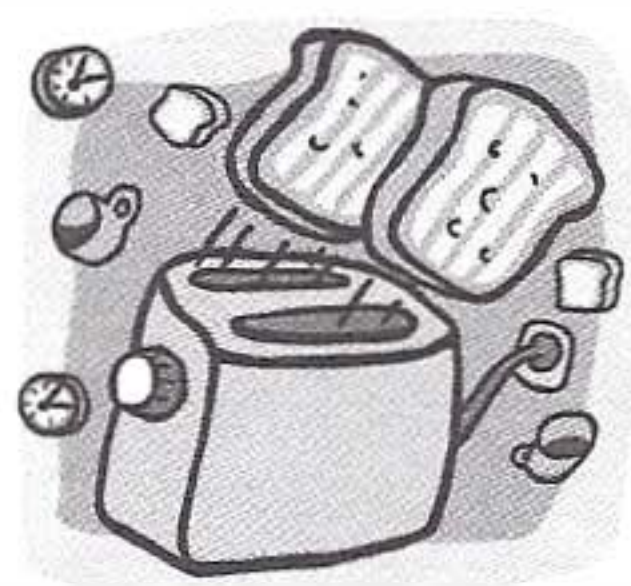
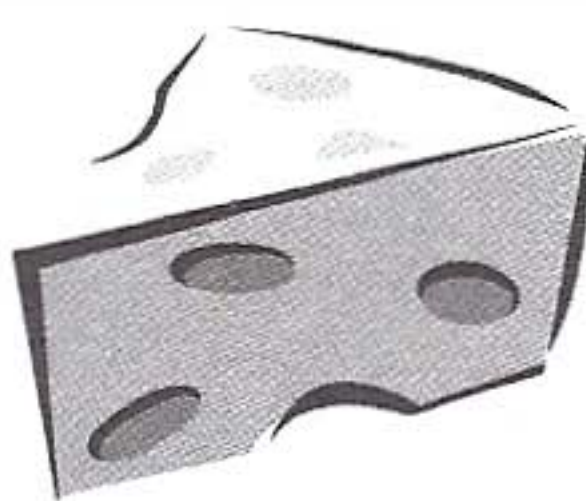
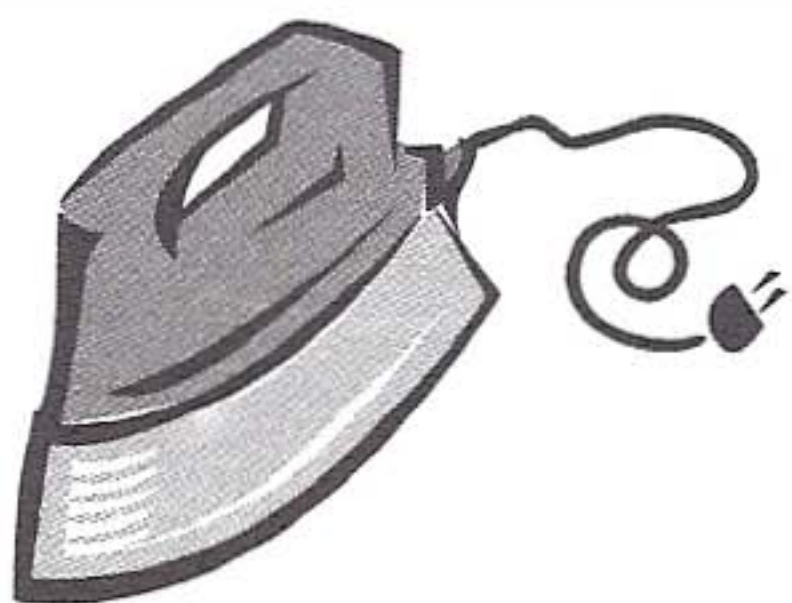

-----τέλος εξέτασης-----

ΔΙΑΓΩΝΙΣΜΑ ΔΕΥΤΕΡΟ

ΚΑΤΑΝΟΗΣΗ ΠΡΟΦΟΡΙΚΟΥ ΛΟΓΟΥ

Πρώτο μέρος

Θα ακούσετε στην κασέτα δύο (2) φορές ραδιοφωνικές προτάσεις για βραδινή διασκέδαση στην Αθήνα ή άλλες περιοχές της Ελλάδας. Σημειώστε με σταυρό (+) το είδος διασκέδασης στο οποίο αντιστοιχούν με βάση τις κατηγορίες που δίνονται στον πίνακα που ακολουθεί.

ΠΡΟΣΕΞΤΕ, οι σωστές απαντήσεις είναι ΟΚΤΩ (8), χωρίς το παράδειγμα και σε κάποιες κατηγορίες μπορείτε να βάλετε περισσότερους από έναν σταυρούς.

Τηλεόραση	+
Ραδιόφωνο	
Θέατρο	
Κλασικό τραγούδι	
Εστιατόρια	
Ζωγραφική	
Έκθεση γλυπτικής	
Συναυλία	
Κινηματογράφος	
Ταξίδια	
Βιβλίο	
Μπαράκια	

Δεύτερο μέρος

Θα ακούσετε στην κασέτα 2 (δύο) φορές οδηγίες για το τι πρέπει να κάνετε για να μην έχετε προβλήματα με το φαγητό σας την καλοκαιρινή περίοδο. Σημειώστε τον σωστό αριθμό της κάθε οδηγίας (1,2,3...-9) δίπλα στην εικόνα που συμφωνεί με τις συμβουλές που δίνουν οι γιατροί για το καλοκαίρι.

ΠΡΟΣΕΞΤΕ, οι σωστές απαντήσεις είναι ΟΚΤΩ (8), χωρίς το παράδειγμα.

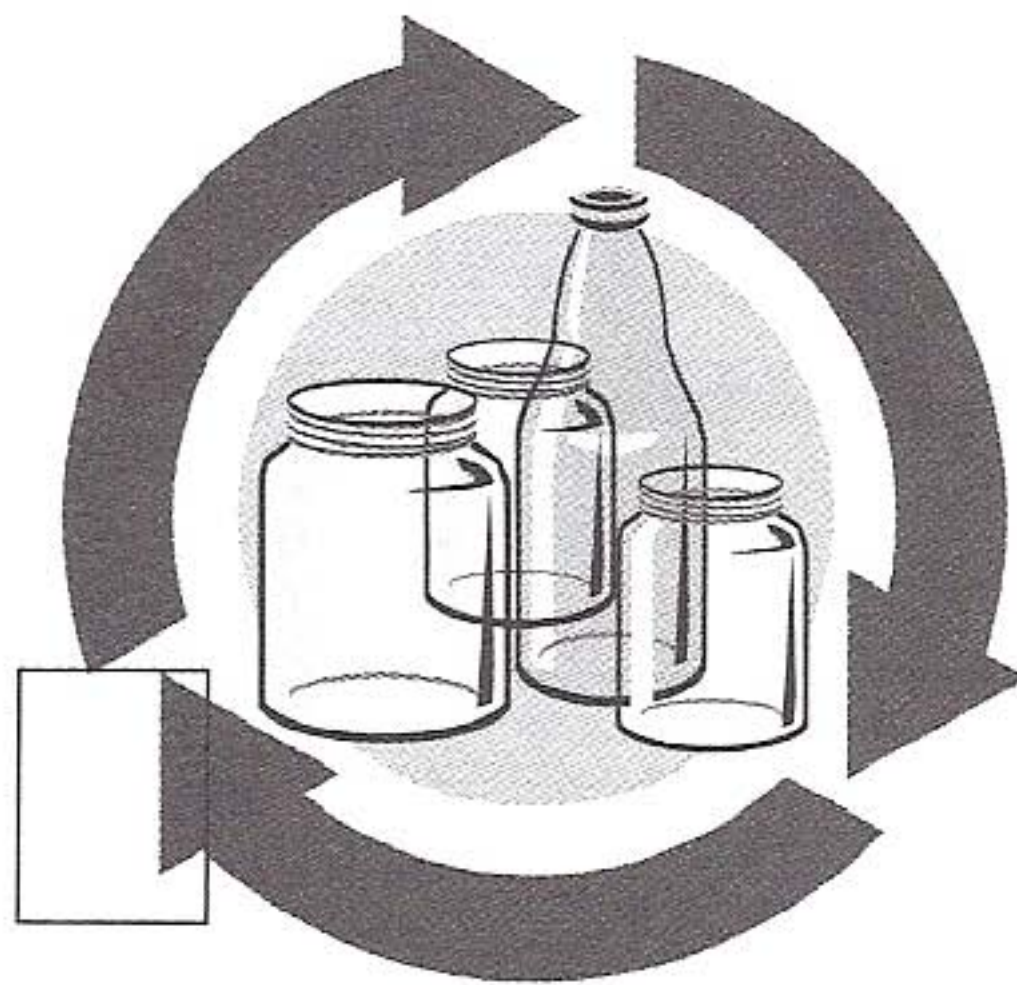
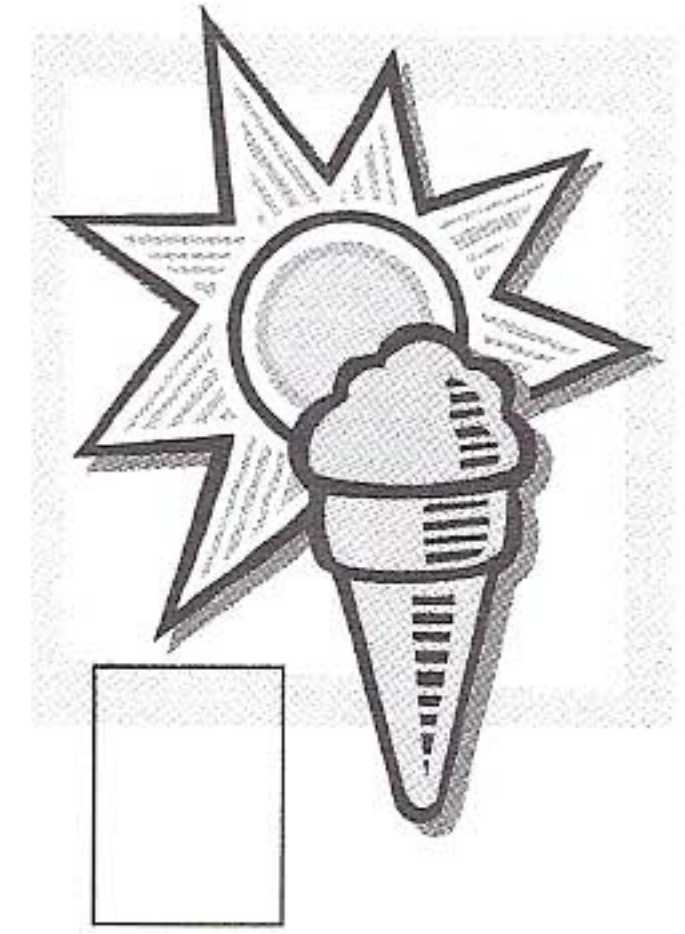
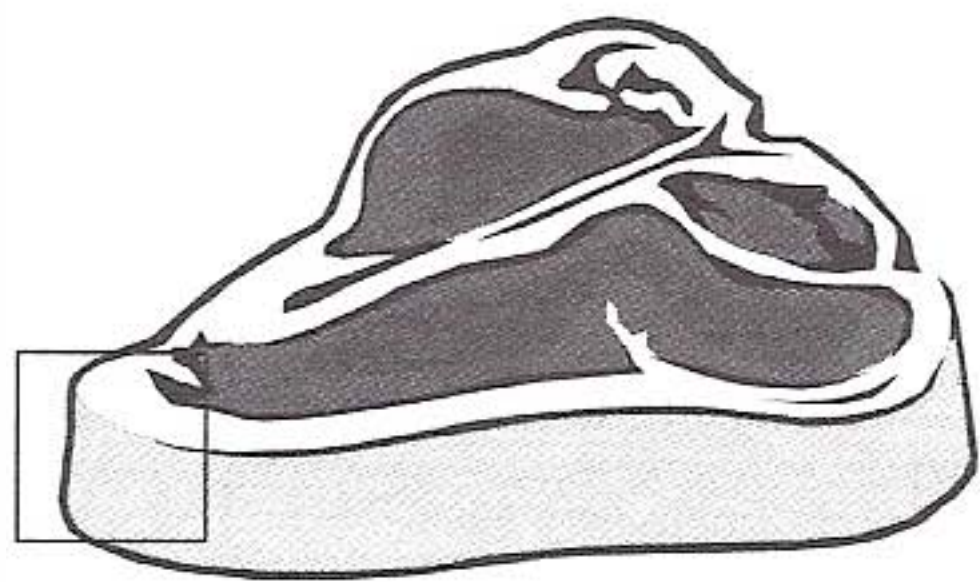
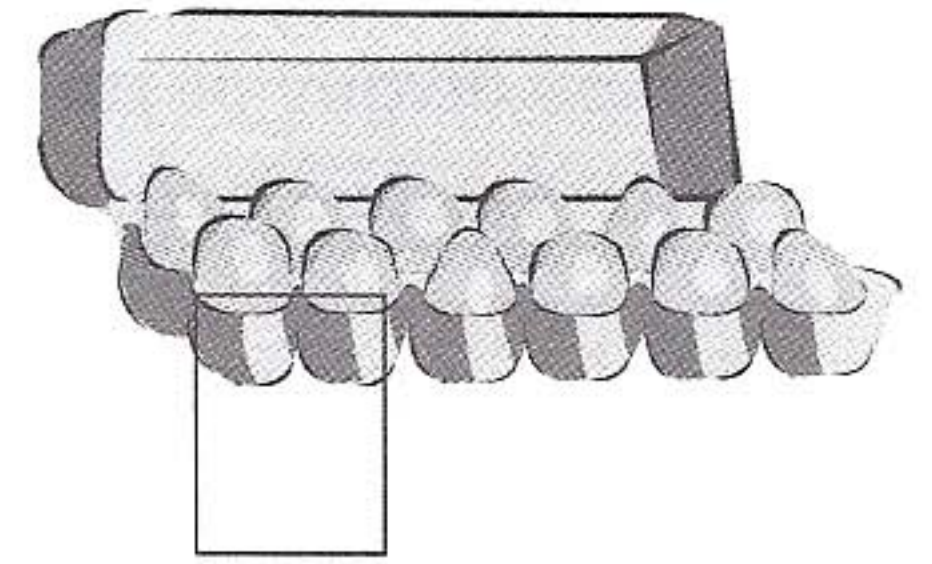
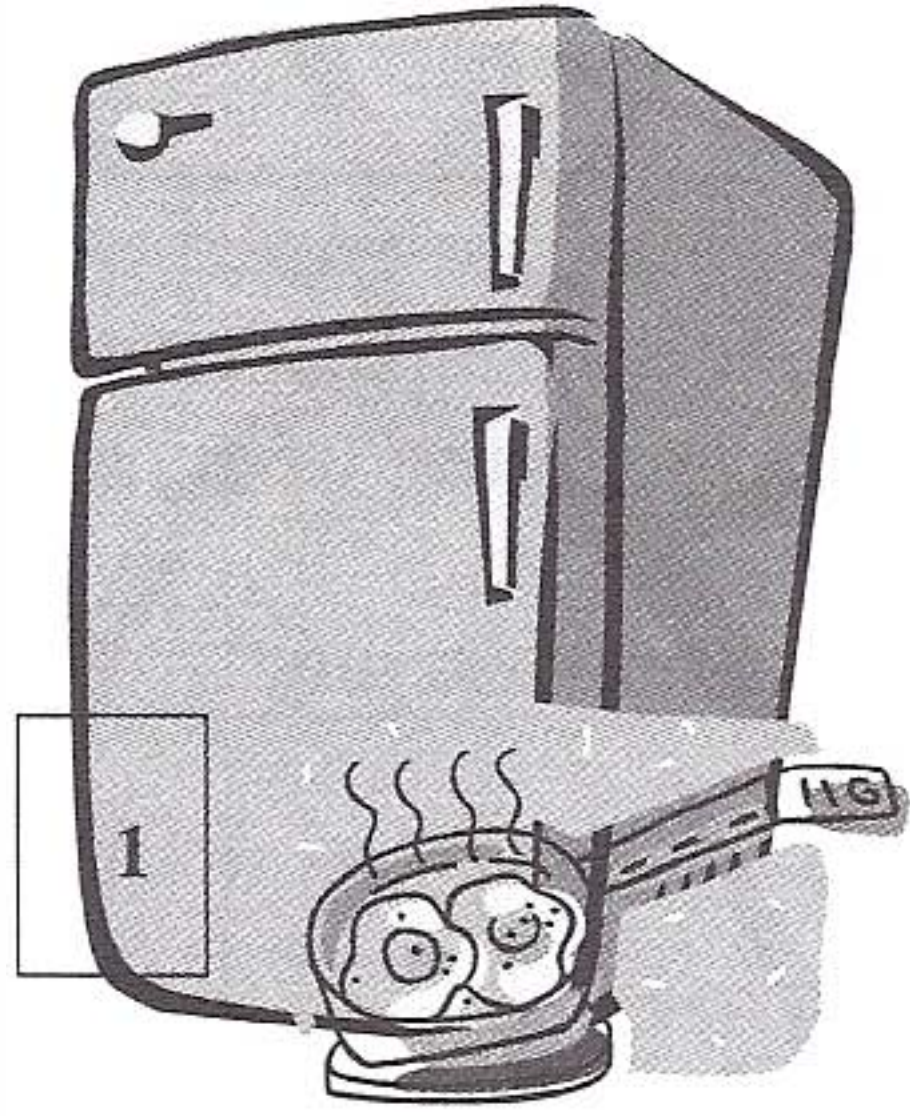

ΚΑΤΑΝΟΗΣΗ ΓΡΑΠΤΟΥ ΚΕΙΜΕΝΟΥ

Πρώτο μέρος

Διαβάστε τις παρακάτω κάρτες και προσπαθήστε να τις συνδυάσετε με τις εικόνες που ακολουθούν. Σημειώστε με έναν σταυρό (+) σε ποια περίπτωση θα μπορούσατε να στείλετε την καρτέλα από αυτές.

ΠΡΟΣΞΕΤΕ, οι σωστές απαντήσεις είναι ΟΚΤΩ (8), χωρίς το παράδειγμα.

①

*Στους ευτυχισμένους γονείς, Δημήτρη και Νικόλ,
Να σας ζήσει το κοριτσάκι σας και να γίνει μεγάλη και όμορφη, όπως εσείς επιθυμείτε.
Με όλη μας την αγάπη,
Οικογένεια Δ. Ανδρεάδη*

②

*Θα χαρούμε πολύ να σας δούμε στον γάμο μας που θα γίνει το Σάββατο 24 Ιουλίου,
στις 9 μ.μ. στον Ιερό Ναό του Αγίου Κωνσταντίνου, στη Γλυφάδα.
Κώστας-Κορίνα
Οικογένειες: Σταύρου Παπαδάκη
Χρήστου Καβαλλιέρου*

③

*Καλορίζικο το καινούργιο αυτοκίνητο!!! 'Αντε και Rolls-Royce!!!
Ματίνα*

④

*Πονάει ο λαιμός σου;
Πονάει το κεφάλι σου;
Τρέχει η μύτη σου;
'Έχεις πυρετό;

Μη λυπάσαι...Δεν είναι και το τέλος του κόσμου!!!!
Περαστικά γρήγορα!!!
Ελένη*

⑤

*Συγγνώμη που δε θα μπορέσουμε να είμαστε κοντά σου αυτή τη μέρα. Πάντα, όμως,
θα σε αγαπάμε και θα είμαστε δίπλα σου.
Χρόνια πολλά και ευτυχισμένα γενέθλια!!!
Η μαμά και ο μπαμπάς*

6

Τελικά τα κατάφερες!!! Το πήρες το δίπλωμά σου και εμείς είμαστε όλοι πολύ χαρούμενοι για σένα!!! Συγχαρητήρια και καλή σταδιοδρομία!!!
Η δουλειά σε περιμένει.... Οι φίλοι σου

7

Παρίσι... Λονδίνο... Ρώμη... Μιλάνο... Τι όνειρο!!!!
Καλό ταξίδι και να περάσετε υπέροχα!!!
Νίκος&Μαρία

8

Η αγάπη είναι παντού, όταν βλέπω τα μάτια σου.
Η αγάπη είναι παντού, όταν ακούω τη φωνή σου.
Η αγάπη είναι παντού, όταν μιλάω στην καρδιά σου.

Χρόνια μας πολλά!!!
Το μωρό σου

9

'Ελα, λοιπόν, ένα καφεδάκι την ημέρα κάνει καλό...
Σε περιμένω στις 4.00 στο γνωστό μέρος.
Πέτρος

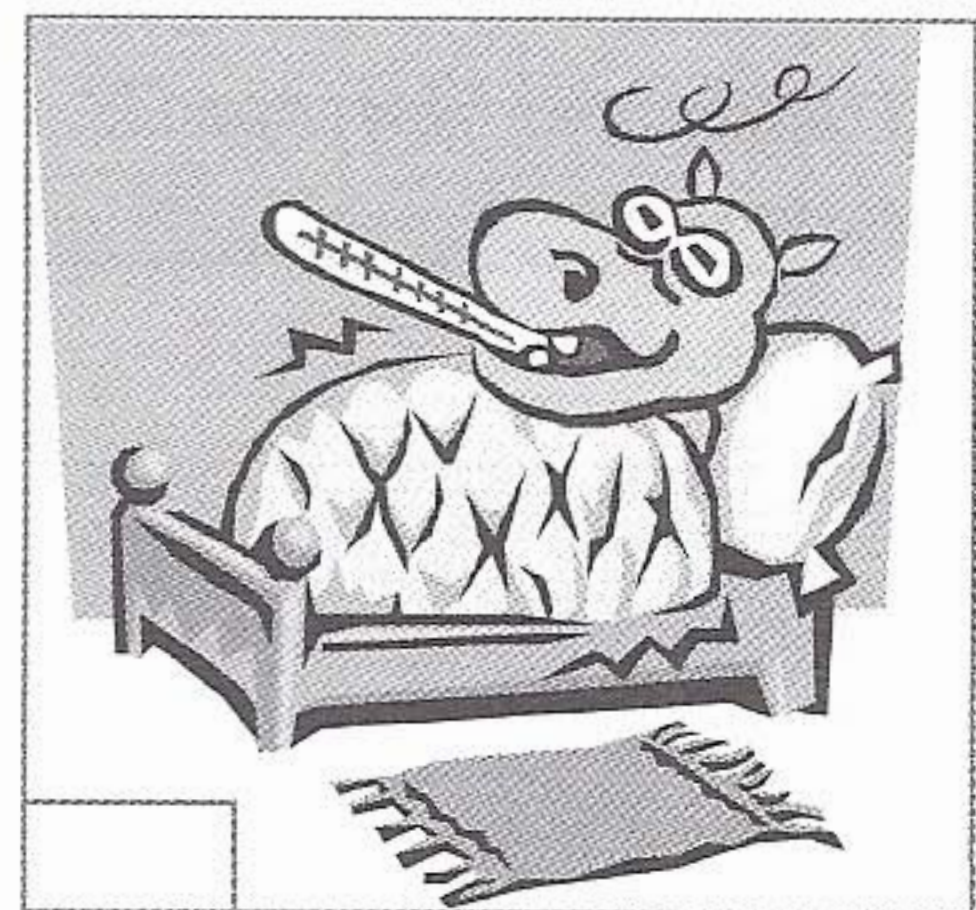
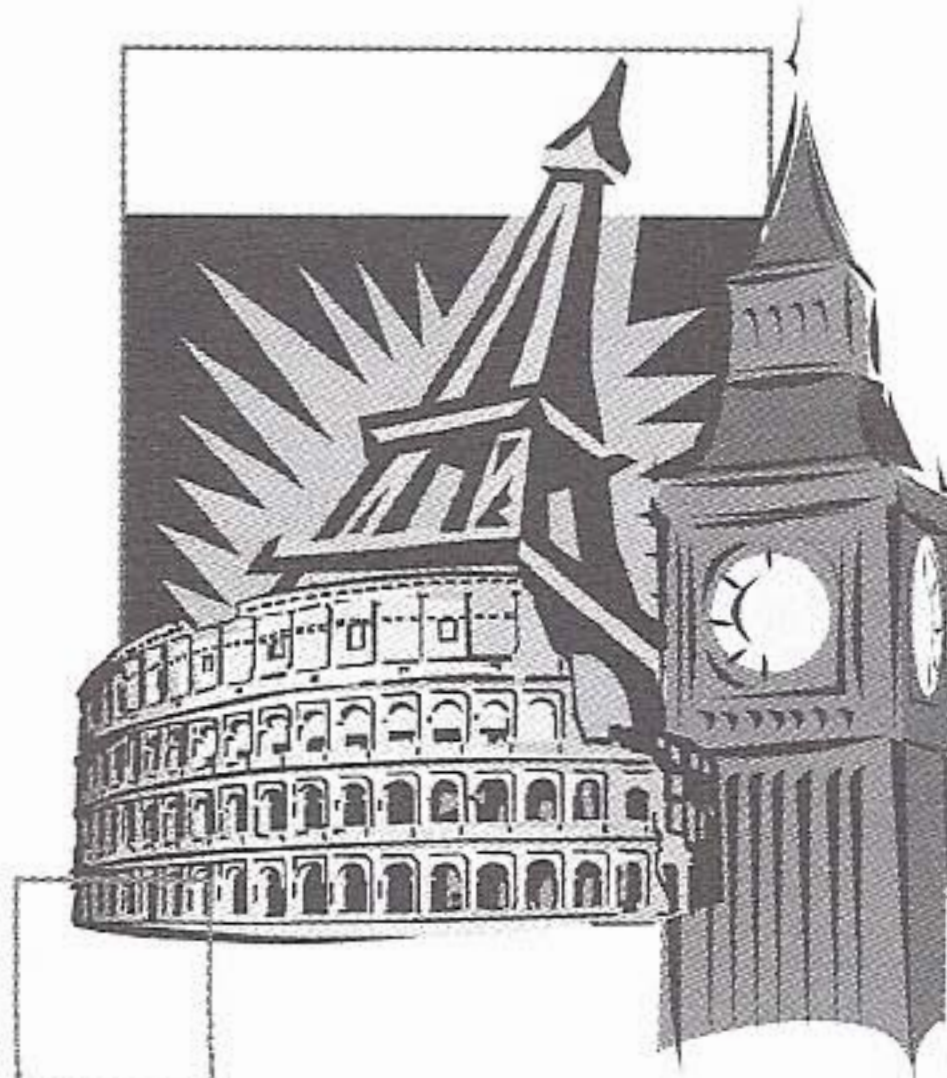
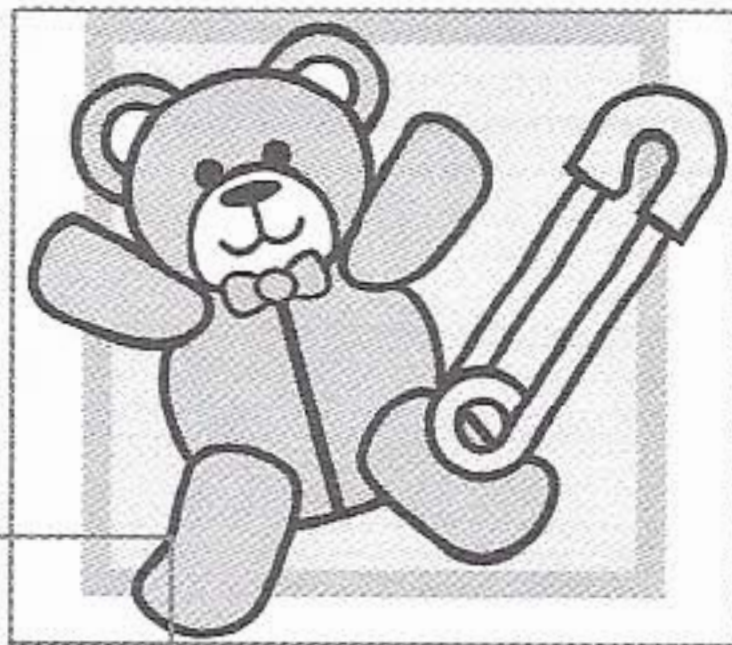

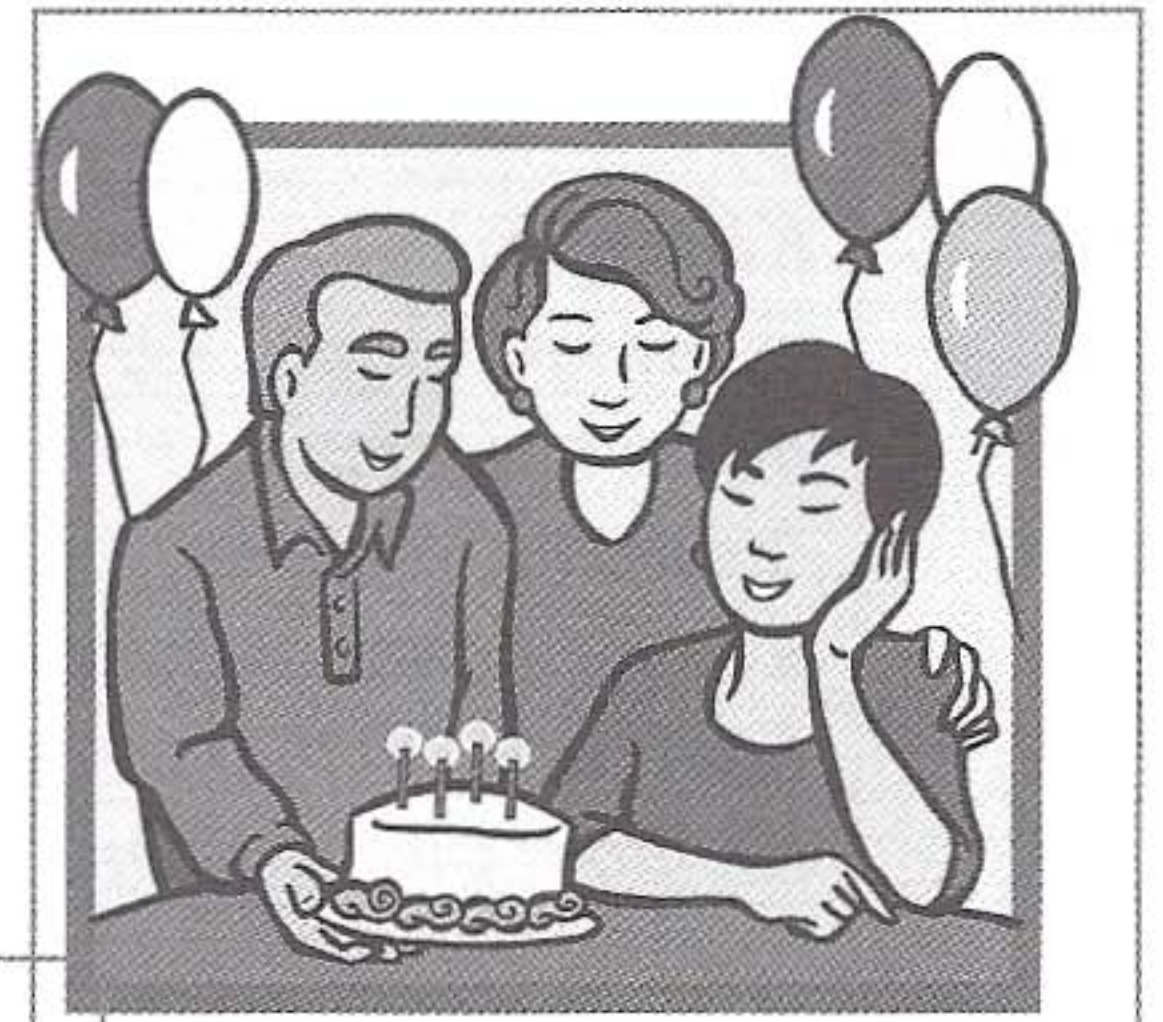
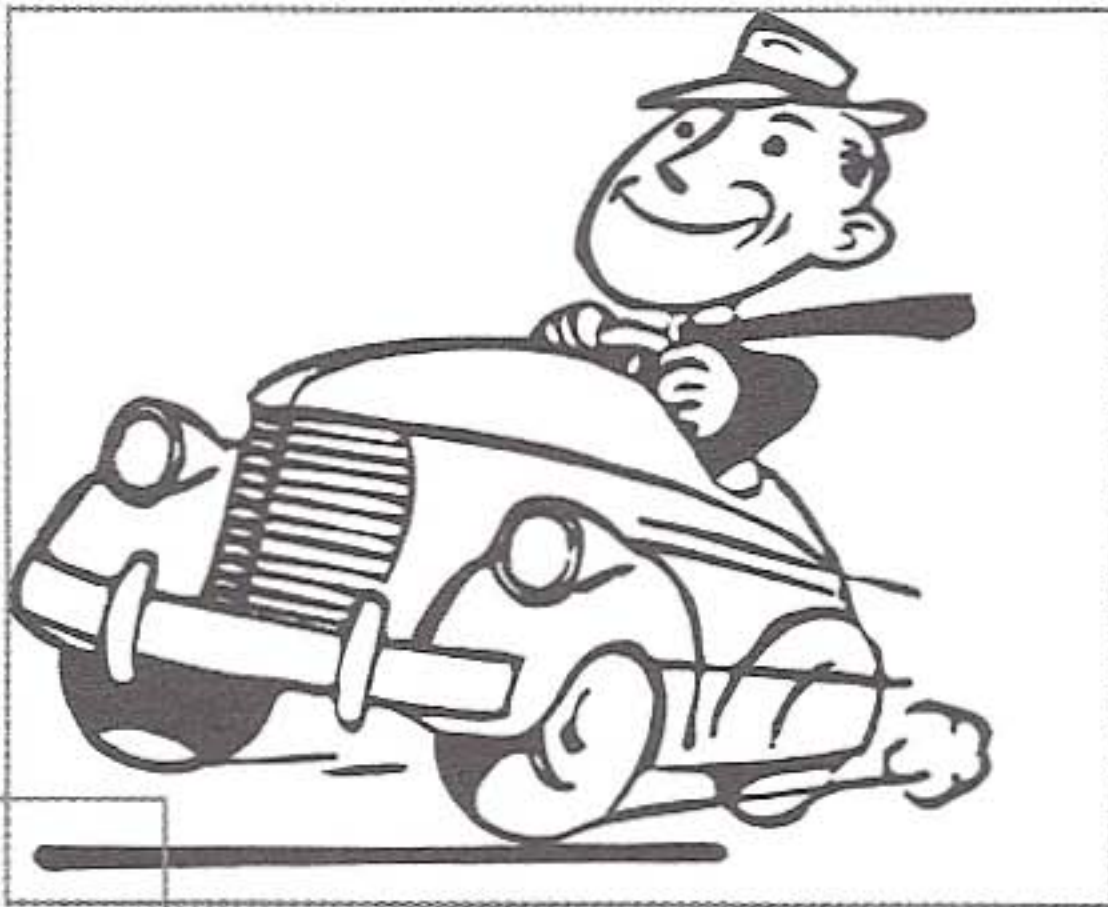
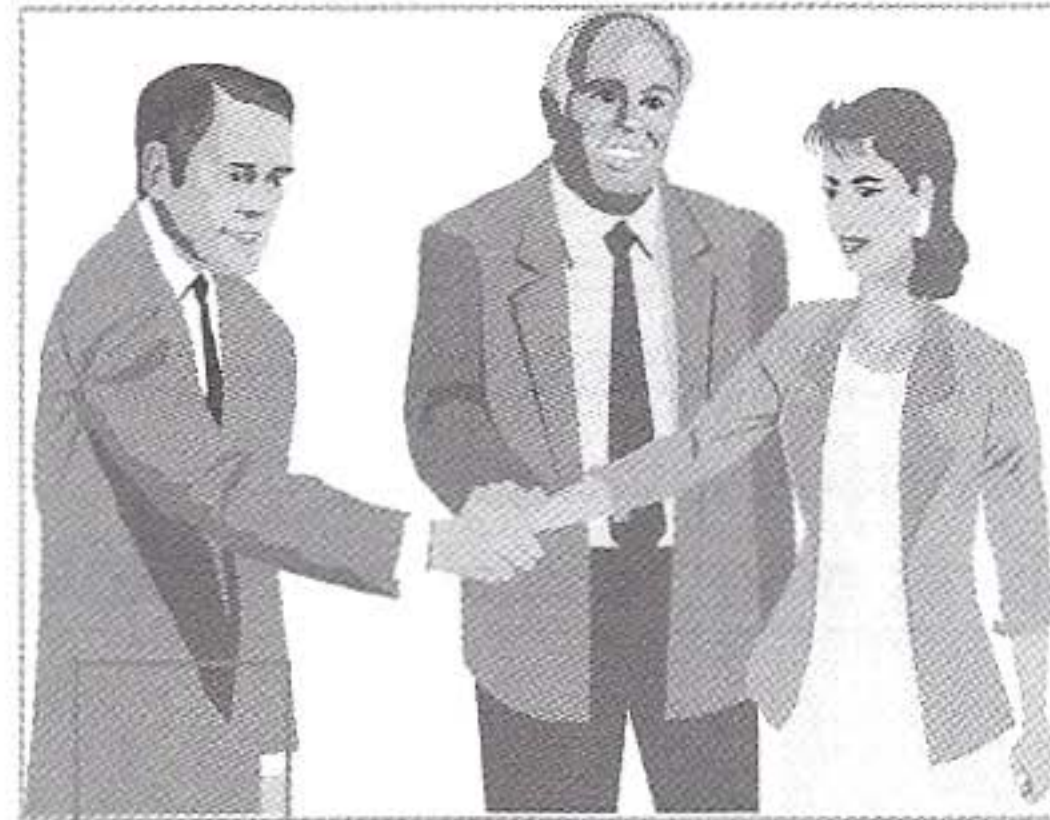
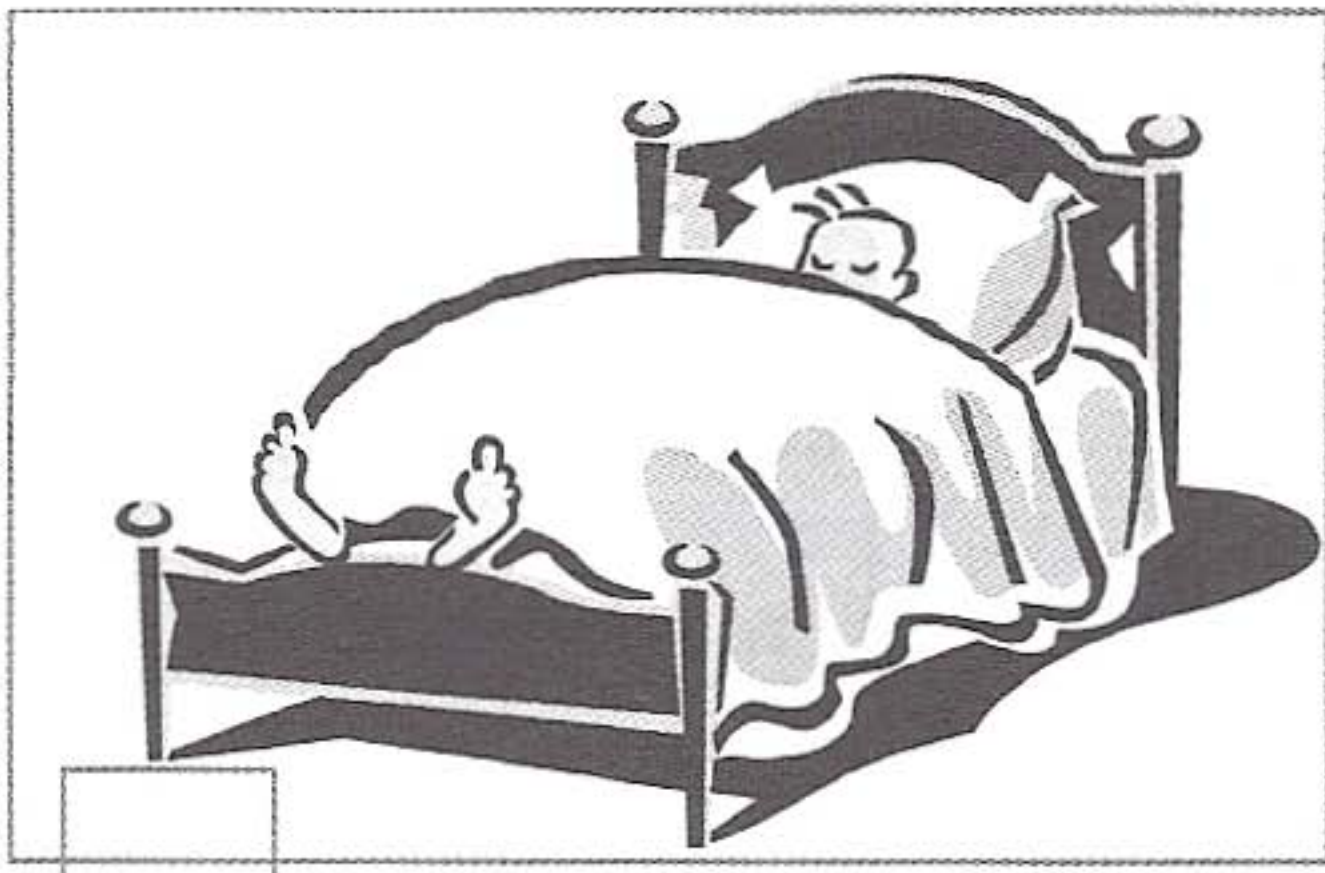

Δεύτερο μέρος

Ένας φίλος σας θα ήθελε να περάσει το Πάσχα σε κάποιο μέρος της Ελλάδας. Γράψτε στον παρακάτω πίνακα τον αριθμό της εκδρομής που θα συμβουλευάτε τον φίλο σας να κάνει αν θέλει οι Πασχαλινές του διακοπές του να έχουν κάποιο από τα χαρακτηριστικά που υπάρχουν στον πίνακα.

ΠΡΟΣΞΕΤΕ, οι σωστές απαντήσεις είναι ΟΚΤΩ (8), χωρίς το παράδειγμα.

ΠΑΣΧΑ ΣΤΗΝ ΕΛΛΑΔΑ

①

Κέρκυρα

Είναι πρόκληση. Όχι μόνο για τις ομορφιές της, αλλά και για το καζίνο της.

Δε θα παίξετε;

Διάρκεια: 4 ημέρες.

Αναχωρήσεις: αεροπορικώς, Μεγάλη Πέμπτη βράδυ

Τιμή: από 50.000 το δίκλινο.

Πληροφορίες: Μάνης, τηλ. 6304254

②

Λακωνία

Με βάση τη Σπάρτη: Μυστράς, Γύθειο, Αρεόπολη, Γερολιμένας, Επισκοπή, Μονεμβασιά.

Όμορφες και γραφικές διαδρομές μέσα στην ανοιξιιάτικη ατμόσφαιρα.

Διάρκεια: 4 ημέρες

Αναχώρηση: 17/4

Τιμή: 35.000 δρχ.

Πληροφορίες: Dracas Tours, τηλ. 42221376

③

Γύρος Πηλίου

Με βάση τον Βόλο, επισκέψεις σε Βουζίτσα, Μηλιές, Τσαγκαράδα, Κισσό, Αγ.Ιωάννη, Ζαγορά, Χάνια, Πορταριά, Μακρυνίτσα. Οι κλασικές διαδρομές. Η επιστροφή θα είναι τη δεύτερη μέρα του Πάσχα.

Διάρκεια: 3 ημέρες

(Αναχώρηση: Μεγάλο Σάββατο πρωί) Τιμή: 20.000 δρχ.

Πληροφορίες: Πελοπίδας, τηλ. 3312158.

④

Σαντορίνη

Πάσχα στη Σαντορίνη. Αποδράστε για 4 ημέρες από το άγχος της μεγαλούπολης και ελάτε να απολαύσετε το Πάσχα που μόνο οι νησιώτες ξέρουν να γιορτάζουν.

Αναχώρηση: αεροπορικώς, Μεγάλη Παρασκευή πρωί

Τιμή: 60.000 δρχ.

Πληροφορίες: Κοσμοπολίτης, τηλ. 7212135

⑤

Πάσχα σε καταφύγιο

Μια άλλη εμπειρία. Περάστε τις μέρες του Πάσχα σε καταφύγιο σε υψόμετρο 1000 μέτρων στον Όλυμπο. Πεζοπορία και ανάβαση μέσα από έλατα και οξιές.

Διάρκεια: 3 μέρες

Αναχώρηση: Μεγάλη Παρασκευή πρωί

Πληροφορίες: Αθηναϊκός Ορειβατικός Όμιλος

⑥

Ναύπλιο

Δύο ώρες είναι αρκετές για να βρεθείτε έξω από την Αθήνα. Γιορτάστε το Πάσχα σε μια ιστορική πόλη, όπου η φύση και η ιστορία θα σας συναρπάσουν.

Διάρκεια: 4 ημέρες

Αναχώρηση: Μεγάλο Σάββατο πρωί

Τιμή: 32.000 δρχ.

Πληροφορίες: Travel Fun, τηλ. 2231040.

⑦

Αθήνα

Ακόμα και εσείς που δεν έχετε τη διάθεση να απομακρυνθείτε από την Αθήνα, έχετε την ευκαιρία να περάσετε καλά. Μεγάλα κεντρικά ξενοδοχεία κάνουν ειδικές προσφορές για μια διανυκτέρευση και παραδοσιακό πασχαλινό τραπέζι.

Μιλήστε με την Ένωση Ξενοδόχων Αθήνας.

Πού μπορεί να πάει ο φίλος σας, αν θέλει...

1. να περάσει το Πάσχα στο βουνό, κοντά στη φύση.	
2. να κάνει πολλές πιο μικρές εκδρομές.	
3. να μείνει στην Αθήνα.	
4. να παίξει τυχερά παιχνίδια.	
5. να γιορτάσει παραδοσιακό Πάσχα σε νησί.	
6. να γυρίσει πίσω την Τρίτη του Πάσχα και όχι τη Δευτέρα.	6
7. να ταξιδέψει με πλοίο.	
8. να μη φύγει πολύ μακριά από την Αθήνα	
9. να μην πάει σε εκδρομή οργανωμένη από ταξιδιωτικό γραφείο.	
10. να κάνει οικογενειακές διακοπές.	

ΠΑΡΑΓΩΓΗ ΓΡΑΠΤΟΥ ΛΟΓΟΥ

Πρώτο μέρος

Ένας φίλος/ μια φίλη σας θέλει να έρθει να περάσει έναν μήνα το καλοκαίρι στην Ελλάδα. Του/Της δίνετε πληροφορίες για τα μέρη όπου μπορεί να πάει, τον καιρό που κάνει την περίοδο αυτή στην Ελλάδα, για το πού μπορεί να πάει και πώς μπορεί να περάσει τον χρόνο του εδώ. Οι εικόνες που έχετε μπροστά σας θα σας δώσουν ιδέες για να γράψετε το γράμμα σας. (80 λέξεις)

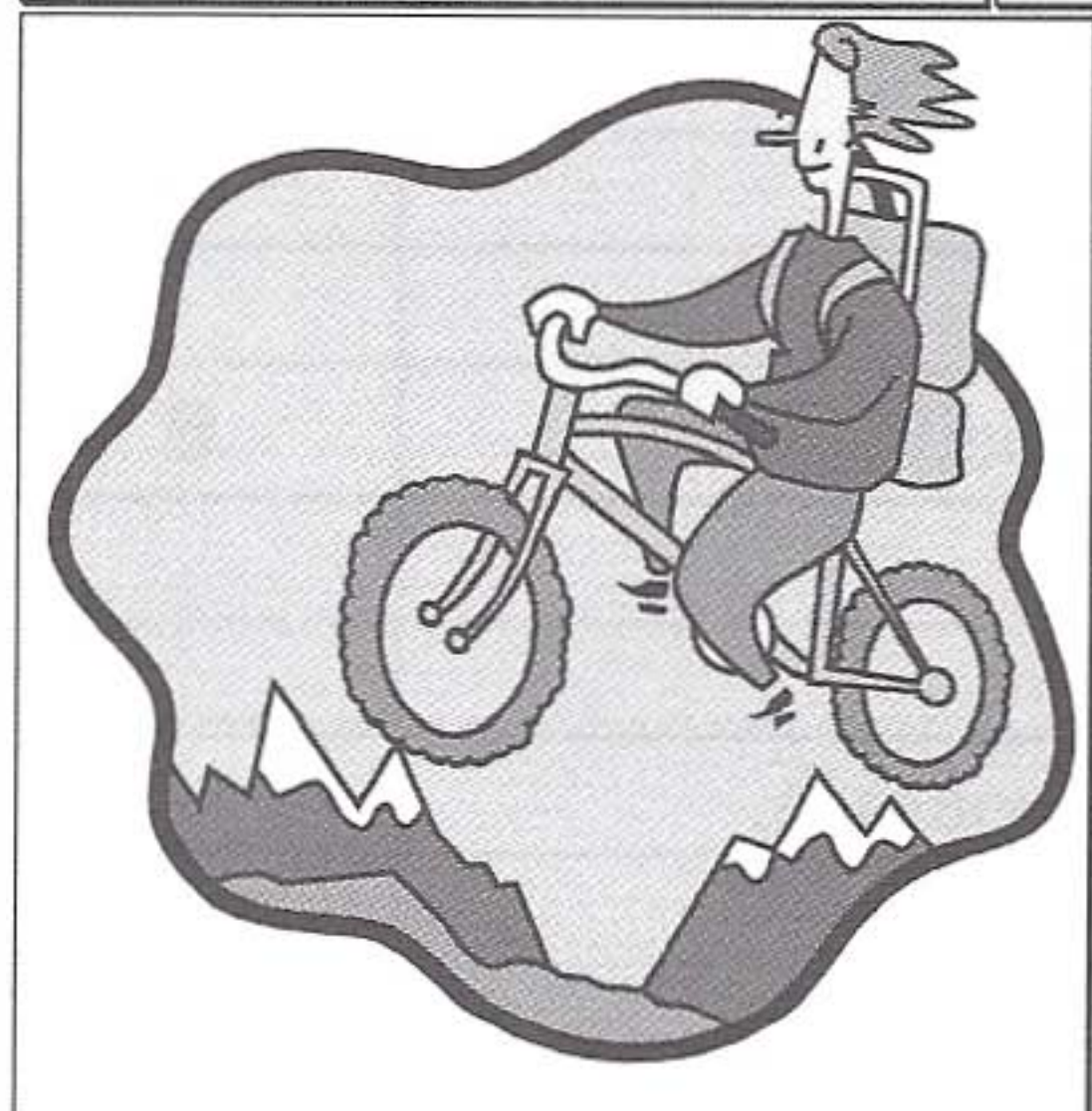
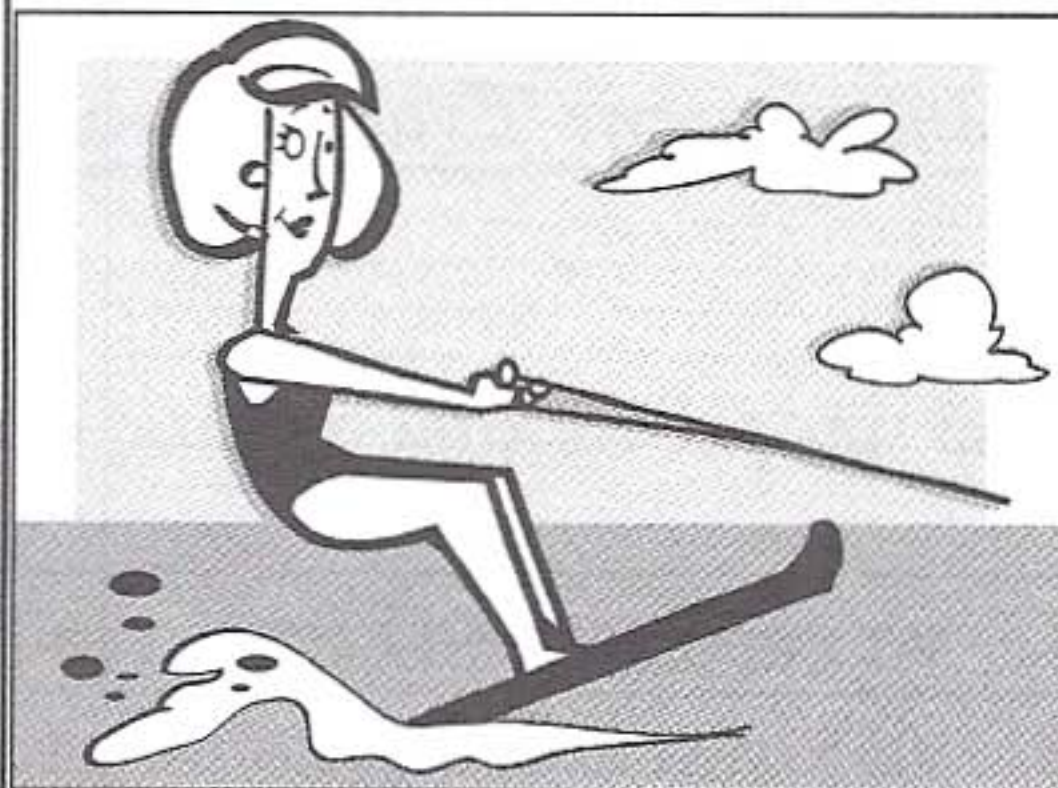
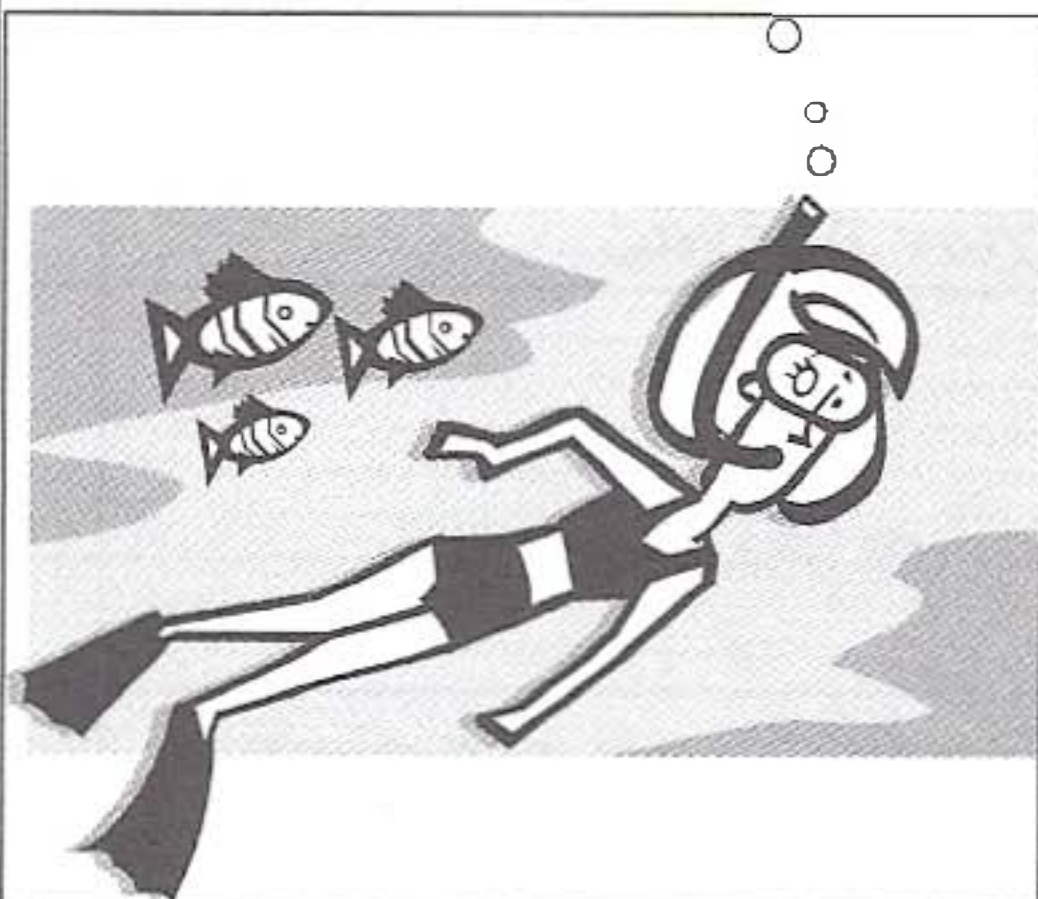
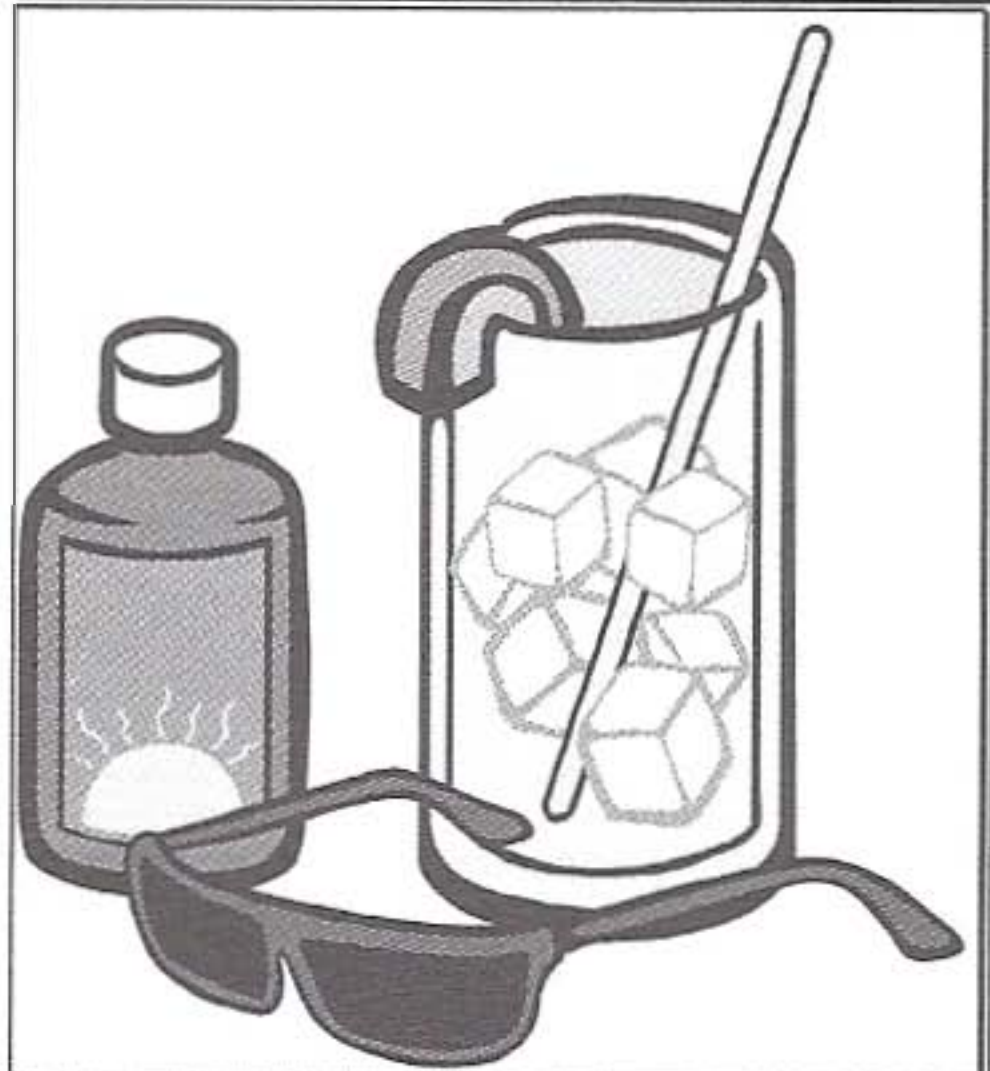
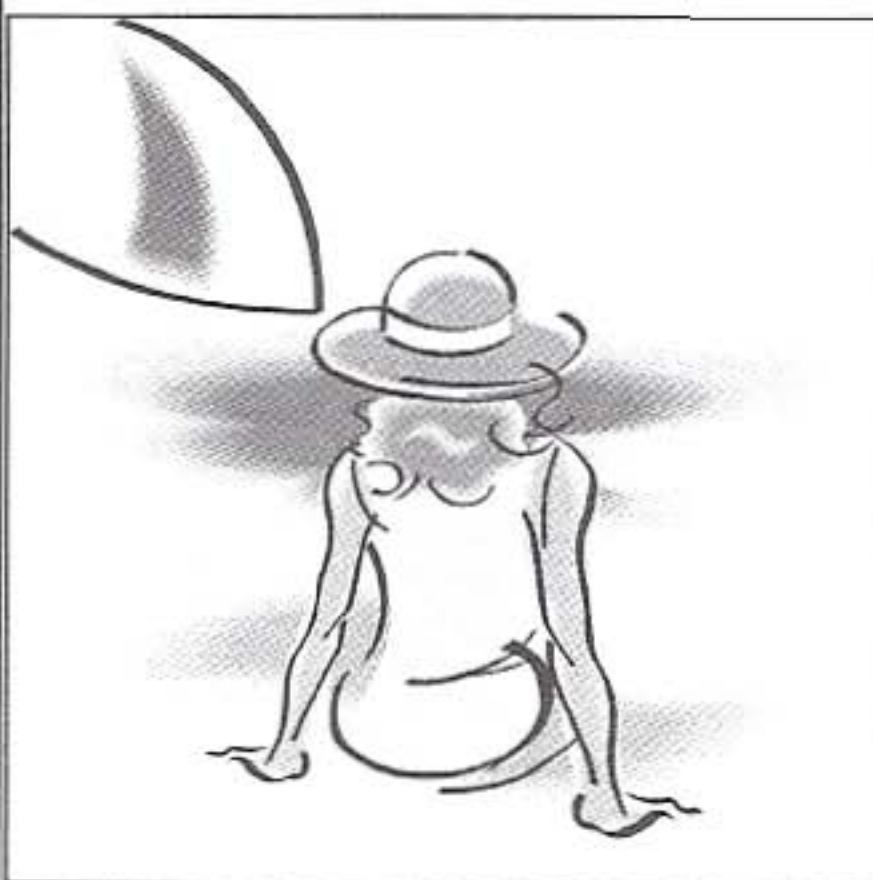
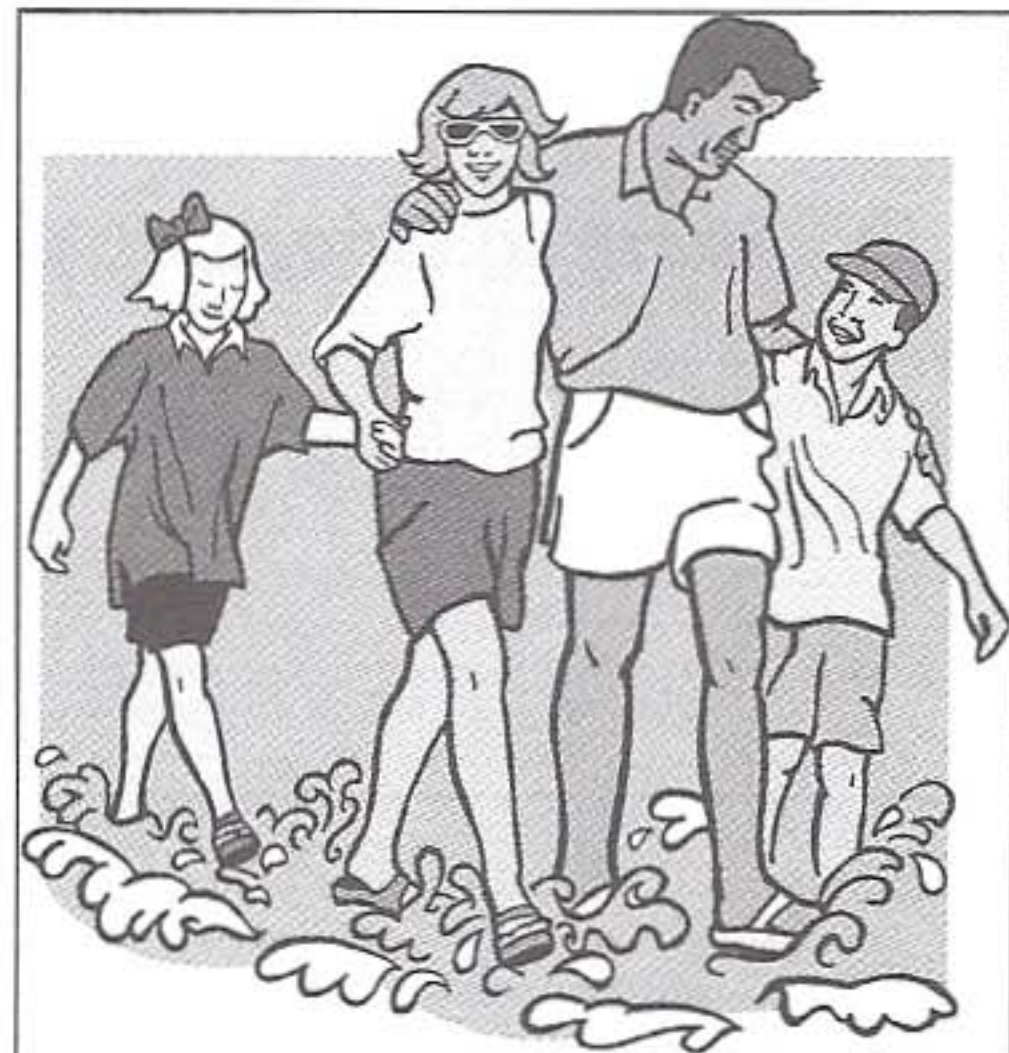

Δεύτερο μέρος

Μια φίλη σας παντρεύτηκε με Έλληνα και ήρθε να μείνει στην Ελλάδα, αλλά αισθάνεται πολύ μόνη και δεν περνάει καλά. Λέει συνέχεια πόσο στενοχωρημένη είναι και πόσο πολύ της λείπουν η χώρα της, η οικογένειά της και οι φίλοι της.

Της γράφετε ένα γράμμα και της δίνετε συμβουλές για το τι πρέπει να κάνει για να γίνει η ζωή της καλύτερη. (80 λέξεις).

----- τέλος εξέτασης -----

ΔΙΑΓΩΝΙΣΜΑ ΤΡΙΤΟ

ΚΑΤΑΝΟΗΣΗ ΠΡΟΦΟΡΙΚΟΥ ΛΟΓΟΥ

Πρώτο μέρος

Θα ακούσετε στην κασέτα δύο (2) φορές εννέα (9) μικρούς διαλόγους ανάμεσα στους πωλητές και τους πελάτες διαφόρων καταστημάτων. Βάλτε τον σωστό αριθμό του κάθε διαλόγου στην εικόνα του καταστήματος στην οποία αντιστοιχεί.
ΠΡΟΣΕΞΤΕ, οι σωστές απαντήσεις είναι ΟΚΤΩ (8), χωρίς το παράδειγμα.

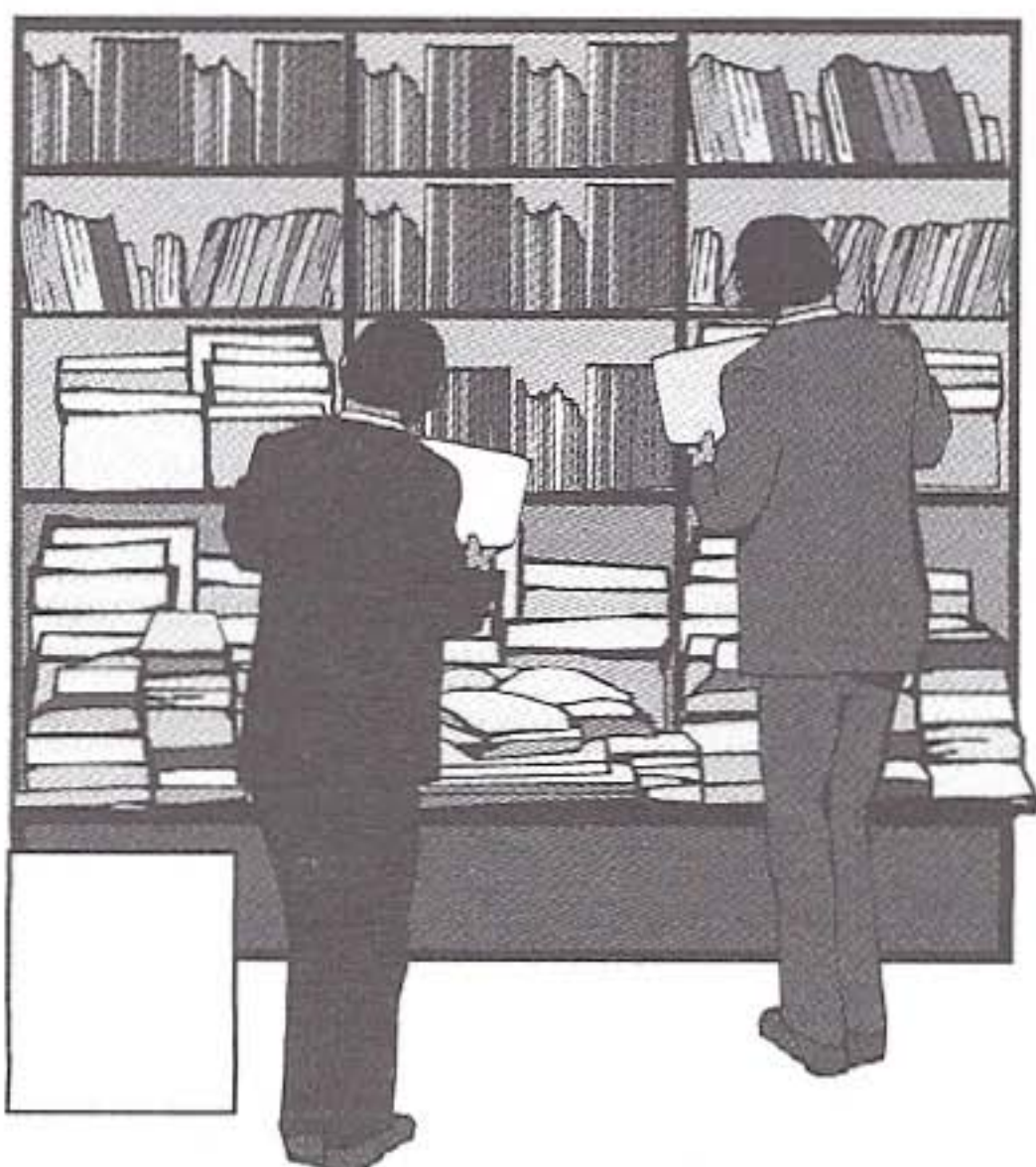
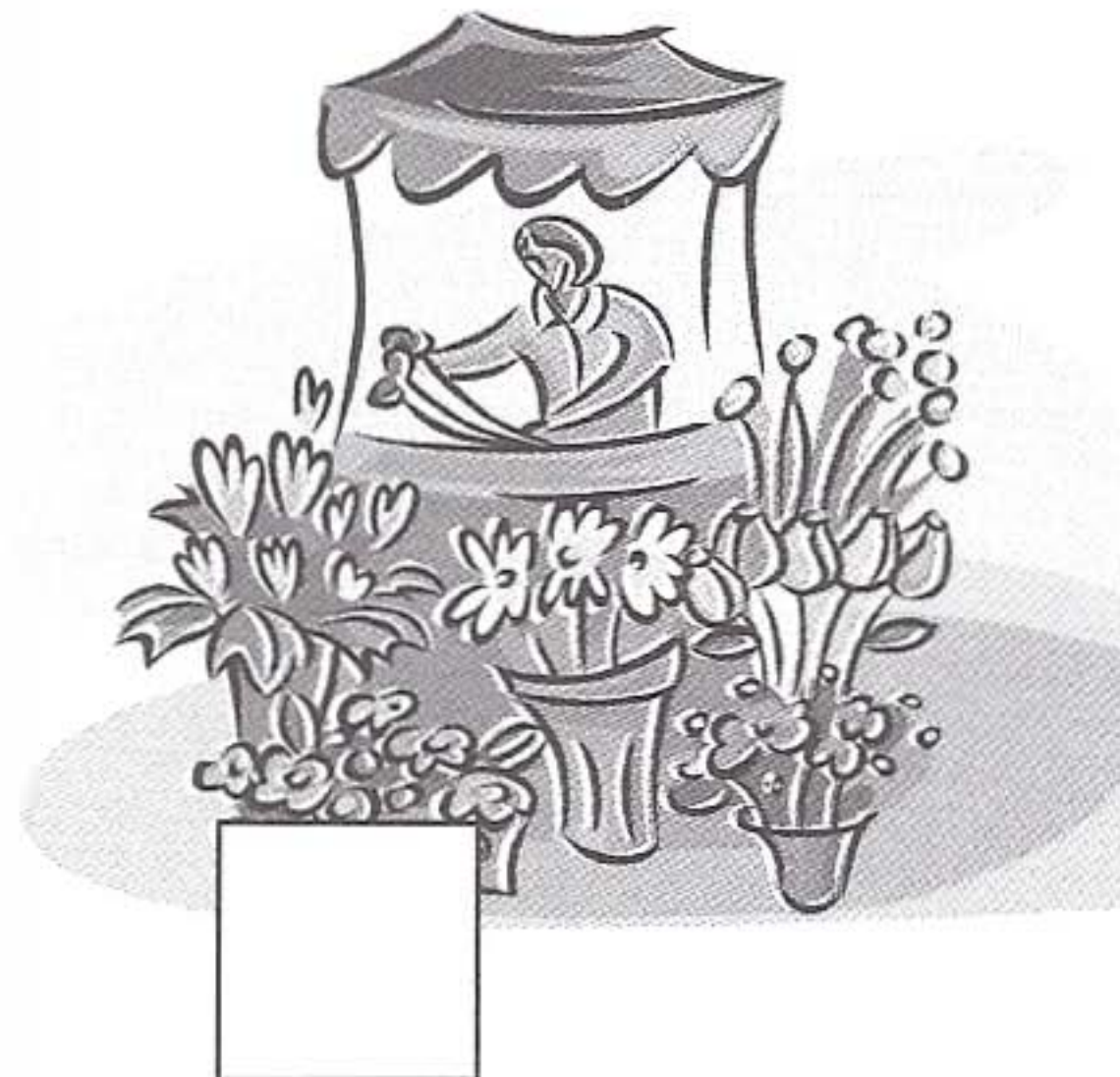
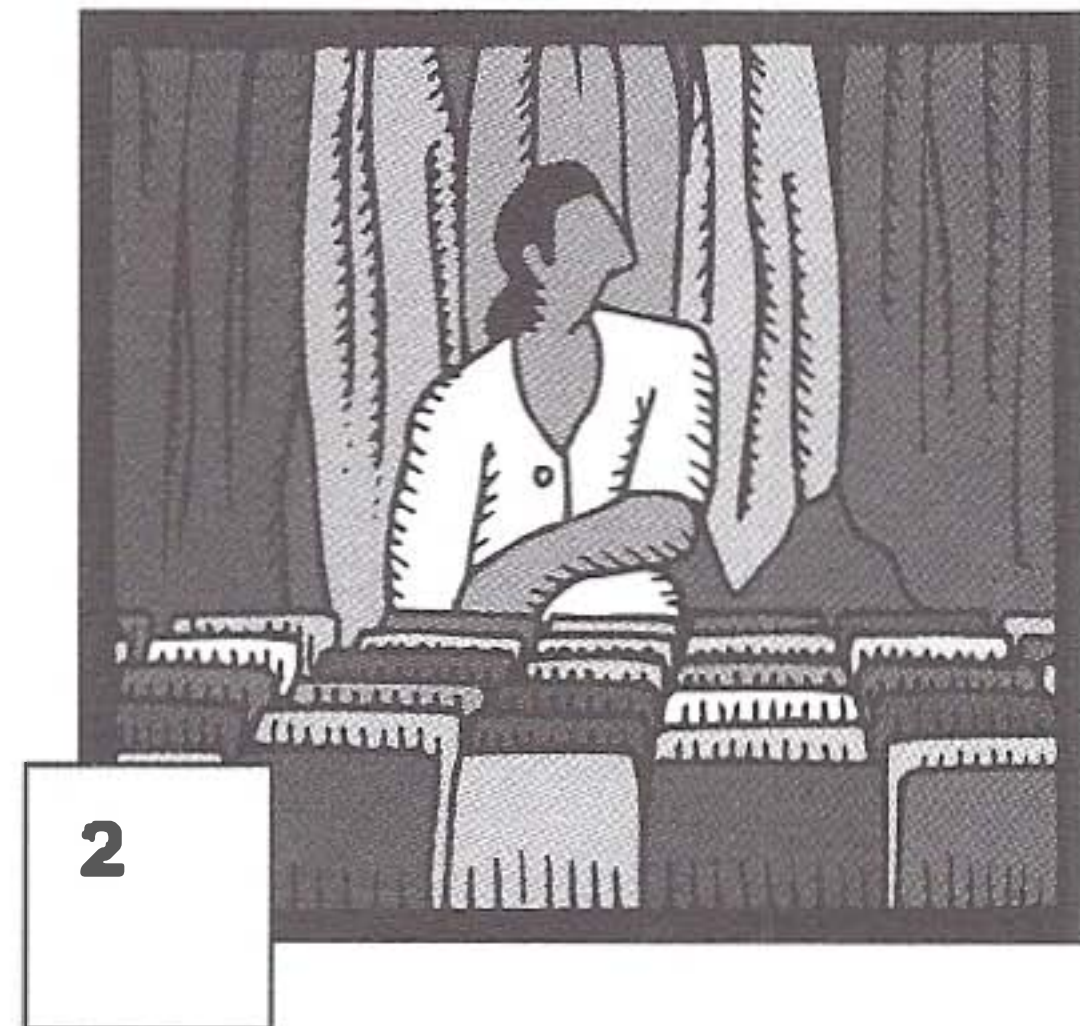

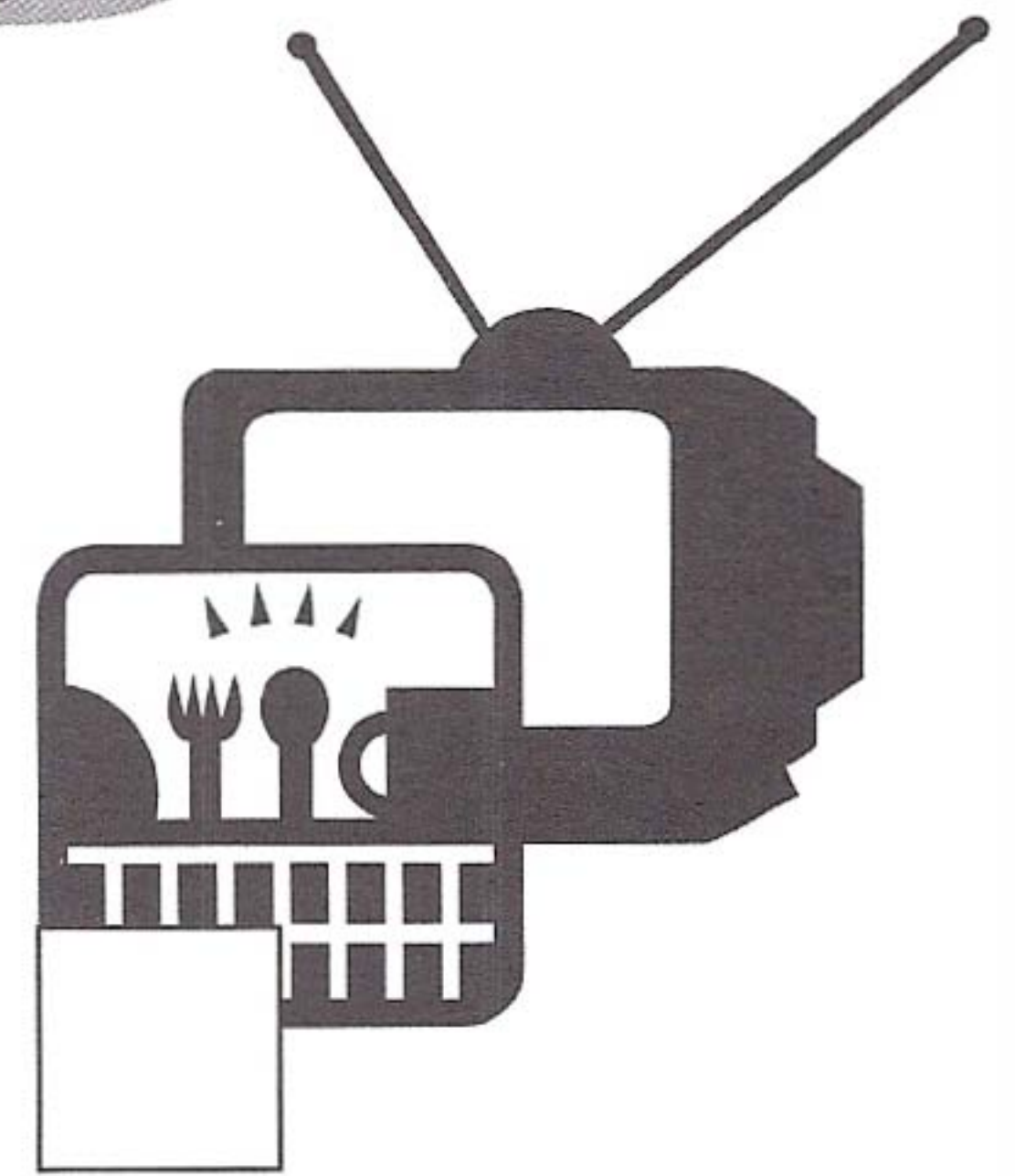
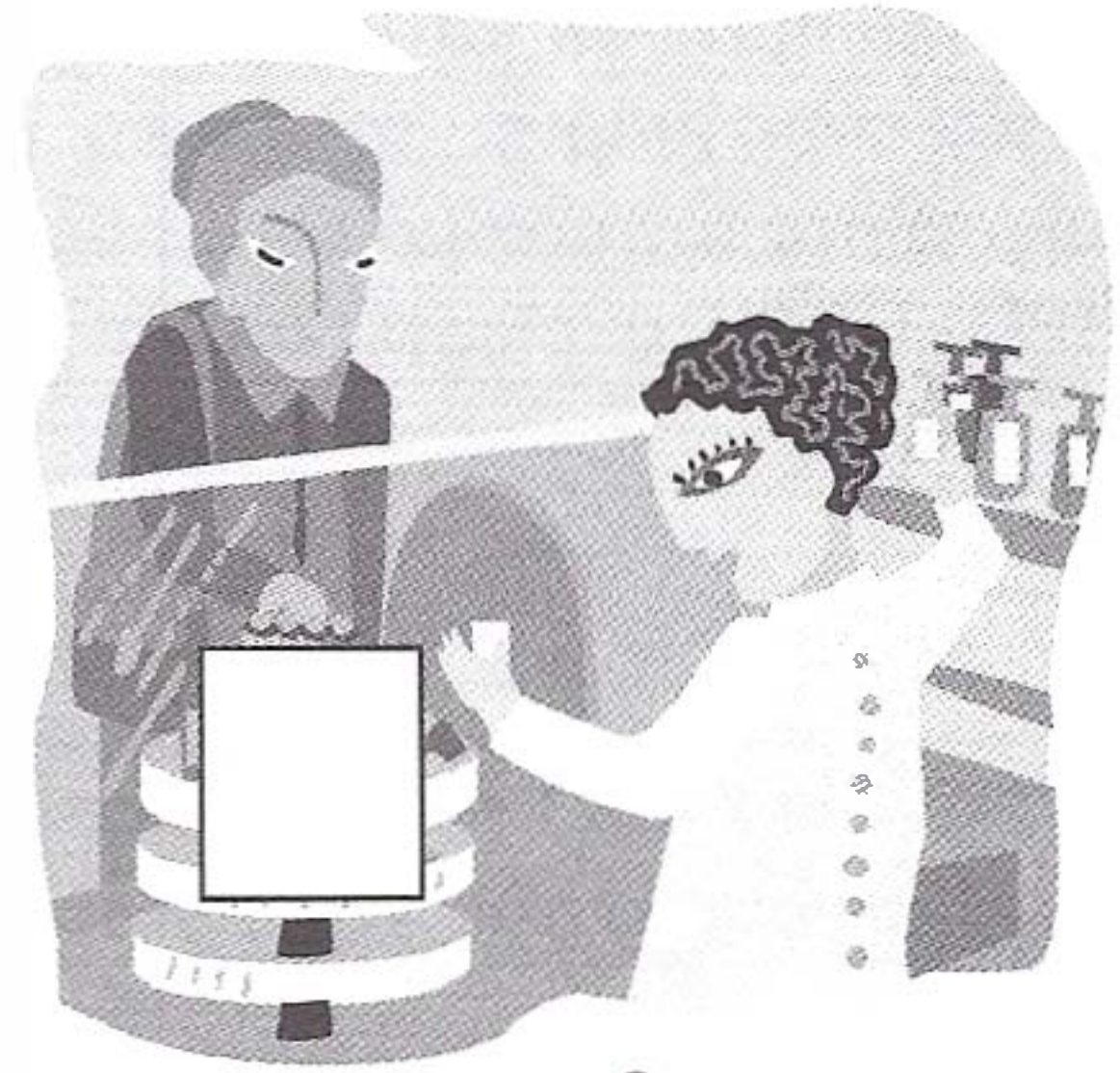
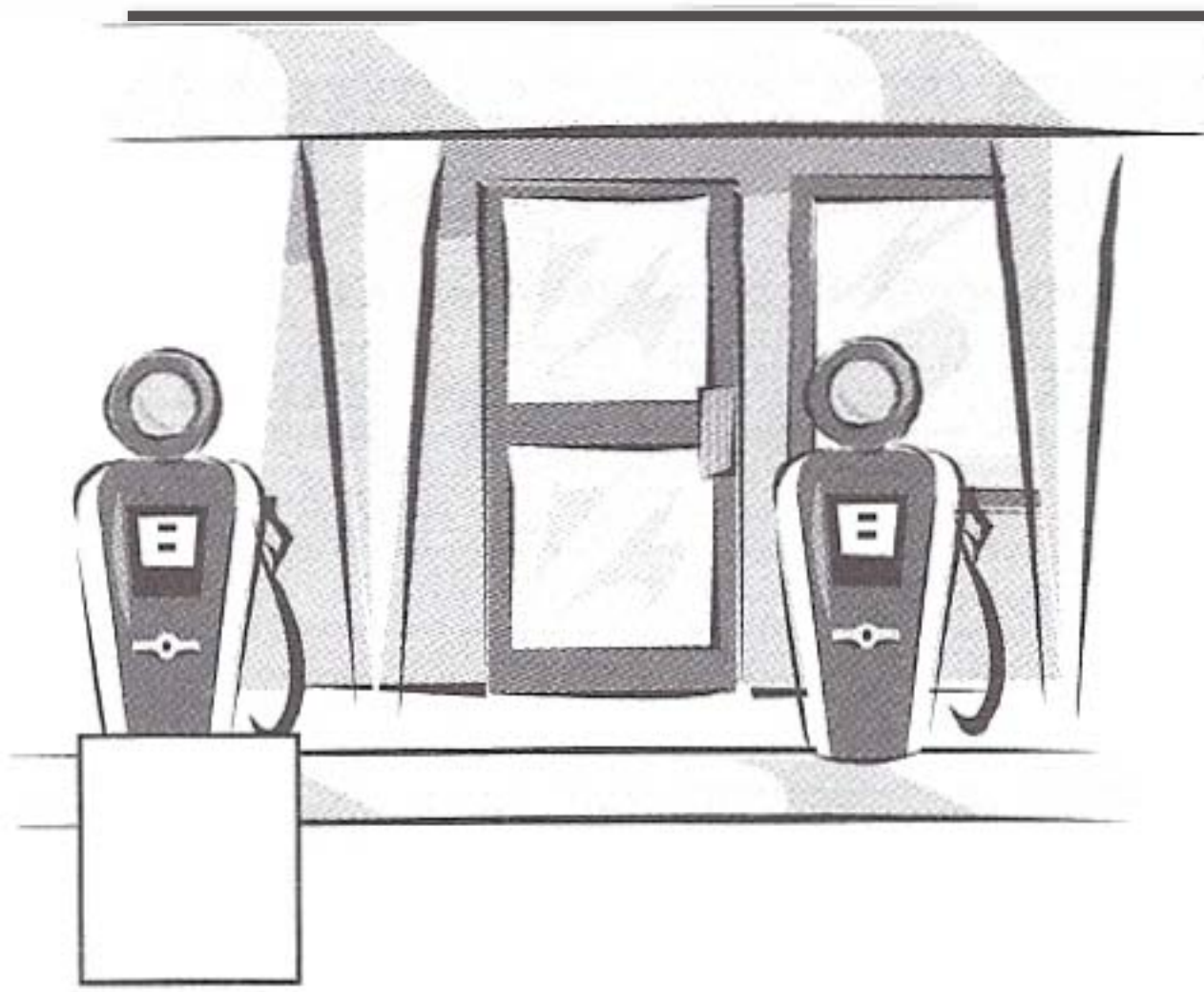

Δεύτερο μέρος

Θα ακούσετε στην κασέτα δύο (2) φορές μηνύματα από αυτόματους τηλεφωνητές. Προσπαθήστε να καταλάβετε σε κάθε περίπτωση από ποιον προέρχεται το μήνυμα: από αυτόν που παίρνει τηλέφωνο ή από αυτόν που έχει τον αυτόματο τηλεφωνητή και σημειώστε τον αριθμό του κάθε μηνύματος κάτω από την σωστή κατηγορία. ΠΡΟΣΕΞΤΕ, οι σωστές απαντήσεις είναι ΟΚΤΩ (8), χωρίς το παράδειγμα.

Μηνύματα που ακούγονται από τους αυτόματους τηλεφωνητές	Μηνύματα που αφήνουν αυτοί που παίρνουν τηλέφωνο
	<i>1</i>

ΚΑΤΑΝΟΗΣΗ ΓΡΑΠΤΟΥ ΚΕΙΜΕΝΟΥ

Πρώτο μέρος

Στα κείμενα που ακολουθούν θα διαβάσετε ανακοινώσεις για μαθήματα Ελληνικών σε ξένους. Βρείτε ποια ή ποιες από αυτές ταιριάζουν σε ανθρώπους με τα χαρακτηριστικά που αναφέρονται στον πίνακα που ακολουθεί.

ΠΡΟΣΕΞΤΕ, οι σωστές απαντήσεις είναι ΟΚΤΩ (8), χωρίς το παράδειγμα.

①

ΚΕΝΤΡΟ ΕΛΛΗΝΙΚΗΣ ΓΛΩΣΣΑΣ ΚΑΙ ΠΟΛΙΤΙΣΜΟΥ

Ανδριανού 12, Πλάκα

Σας αρέσει η Ελλάδα;

Θέλετε να καταλαβαίνετε τους Έλληνες φίλους σας και να μπορείτε να μιλάτε μαζί τους στα ελληνικά;

Ελάτε στο "Κέντρο Ελληνικής Γλώσσας και Πολιτισμού" για γρήγορα και σωστά ελληνικά, στην καρδιά της Αθήνας.

Μαθήματα πρωινά και απογευματινά.

Τμήματα αρχαίων αρχίζουν κάθε μήνα.

②

Το Πανεπιστήμιο της Αθήνας προσφέρει σειρά μαθημάτων Ελληνικής σε ξένους που επιθυμούν να δώσουν εξετάσεις και να σπουδάσουν στα ελληνικά Πανεπιστήμια. Τα μαθήματα γίνονται και πρωί και απόγευμα στο Σχολείο της Νέας Ελληνικής του Πανεπιστημίου.

Για πληροφορίες: Πανεπιστημιούπολη Ζωγράφου, τηλφ. 77722809

③

Καθηγήτρια Φιλολόγος με ειδίκευση στη διδασκαλία της Νέας Ελληνικής ως Ξένης Γλώσσας παραδίδει ιδιαίτερα μαθήματα σε ξένους. Βόρεια προάστια, κατά προτίμηση. Τιμές λογικές.

Τηλφ. 0987-212316.

④

ΚΕΝΤΡΟ ΚΛΑΣΙΚΩΝ ΜΕΛΕΤΩΝ

Λυσικράτους 14, Πλάκα

Ξέρετε Αρχαία Ελληνικά;

Είστε κλασικός φιλόλογος;
Είστε καθηγητής Αρχαίων Ελληνικών και Λατινικών στη χώρα σας;

Αν ναι, τα μαθήματα Νέας Ελληνικής του Κέντρου Κλασικών Μελετών είναι ειδικά για σας.
Μαθαίνετε Νέα Ελληνικά μέσα από τα Αρχαία γρήγορα και εύκολα.
Πληροφορίες: τηλφ. 3312156

5

Σας αρέσει η Ελλάδα;
Σας αρέσουν τα ελληνικά νησιά;
Θέλετε να μάθετε την ελληνική γλώσσα;

Ελάτε για διακοπές και μαθήματα στη φανταστική Σαντορίνη και μιλήστε ελληνικά από την πρώτη εβδομάδα.

Διαμονή και διατροφή σε ελληνικές οικογένειες.

Πληροφορίες: Ινστιτούτο Ελληνικής Γλώσσας και Κουλτούρας, Βασ. Σοφίας 12.

6

ΕΛΛΗΝΙΚΑ ΓΙΑ ΕΤΑΙΡΕΙΕΣ

Αν είστε ξένος και δουλεύετε στην Ελλάδα, τώρα έχετε τη μοναδική ευκαιρία να μάθετε ελληνικά ακόμα και στο γραφείο σας, μόνος σας ή σε γκρουπ.

Για μαθήματα ορολογίας στην εργασία σας, επικοινωνήστε με την "Ελληνοαμερικανική Ένωση", Μασσαλίας 22, Αθήνα.

7

ΕΛΛΗΝΙΚΑ ΧΩΡΙΣ ΔΑΣΚΑΛΟ

Θέλετε να μάθετε εύκολα και γρήγορο την Ελληνική Γλώσσα μόνος/η σας;
Μήπως δεν έχετε χρόνο για οργανωμένα σχολεία και σας αρέσει να μαθαίνετε μια γλώσσα στο σπίτι σας από την τηλεόραση ή το κασετόφωνό σας;

Αν ναι, η μέθοδος "ΜΑΘΕ ΜΟΝΟΣ" είναι η καλύτερη για σας.

Κυκλοφορεί ήδη το πρώτο βιβλίο της σειράς. Συνοδεύεται από κασέτες (2) και μία βιντεοκασέτα.
Σύντομα και σε CD-ROM.

1. Ένας φίλος θέλει να μάθει ελληνικά, κάνοντας τις διακοπές του σε κάποιο ελληνικό νησί.	5
2. Σας αρέσει να μαθαίνετε μόνος και δεν χρειάζεστε σχολείο ή δάσκαλο.	
3. Μια φίλη σας δουλεύει σε μια μεγάλη εταιρεία και θέλει να μάθει ελληνικά για τη δουλειά της, στον χώρο του γραφείου της.	
4. Μένετε στο κέντρο της Αθήνας και θέλετε το σχολείο όπου θα πηγαίνετε να βρίσκεται σε κεντρικό σημείο.	
5. Μια γνωστή σας που θέλει να μάθει ελληνικά χρειάζεται ιδιαίτερα μαθήματα.	
6. Ένας φίλος σας από τη Γαλλία θέλει να μάθει ελληνικά σε κάποιο οργανωμένο σχολείο στη χώρα του.	
7. Είστε καθηγητής Αρχαίων Ελληνικών, ξέρετε πολύ καλά Αρχαία Ελληνικά και τώρα θέλετε να μάθετε και Νέα Ελληνικά.	
8. Ένας φίλος σας θέλει να σπουδάσει σε Πανεπιστήμιο στην Ελλάδα.	
9. Μία φίλη σας θέλει να δουλέψει ως καθηγήτρια ελληνικών για ξένους.	
10. Θέλετε να μάθετε ελληνικά, κάνοντας μαθήματα σε οργανωμένο σχολείο απογευματινές ώρες.	

Δεύτερο μέρος

Στα κείμενα που ακολουθούν έχετε μια σειρά από οδηγίες που θα βρείτε μπροστά σας αν προσπαθήσετε να χρησιμοποιήσετε καθένα από τα μηχανήματα που βλέπετε στις παρακάτω φωτογραφίες. Προσπαθήστε να βρείτε ποιες οδηγίες ταιριάζουν με ποιο μηχάνημα και βάλτε τον σωστό αριθμό στο κάθε τετραγωνάκι.
ΠΡΟΣΕΞΤΕ, οι σωστές απαντήσεις είναι ΟΚΤΩ (8), χωρίς το παράδειγμα.

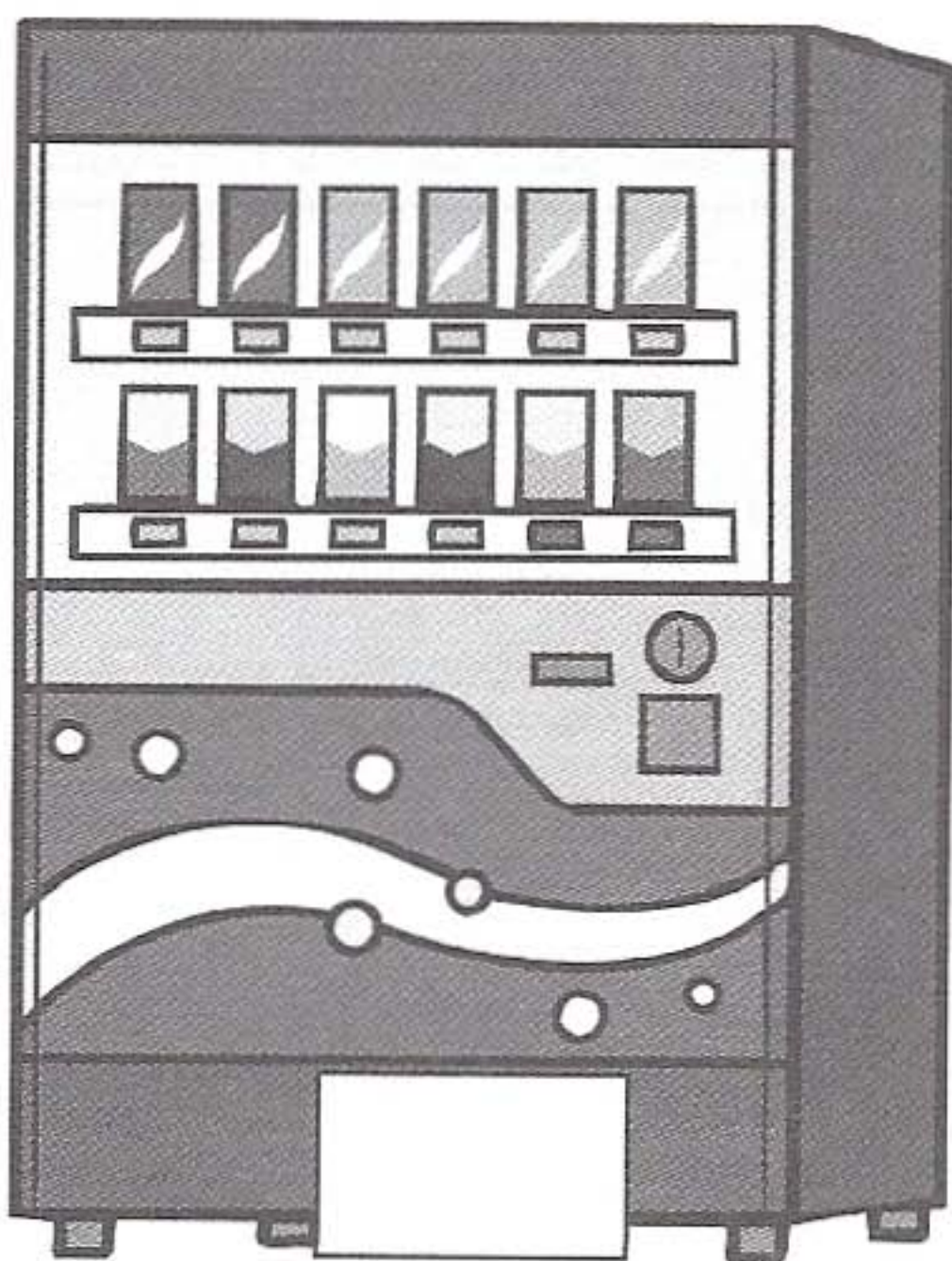
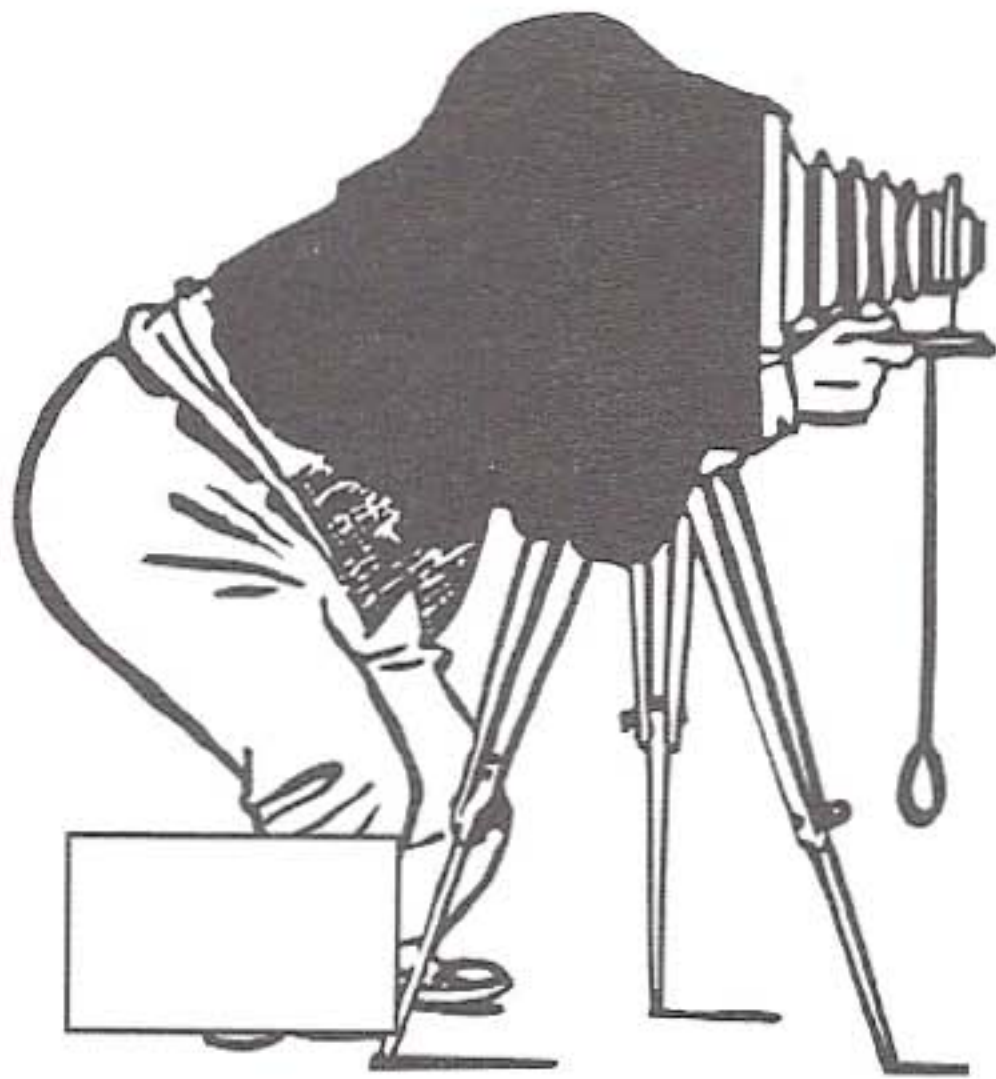
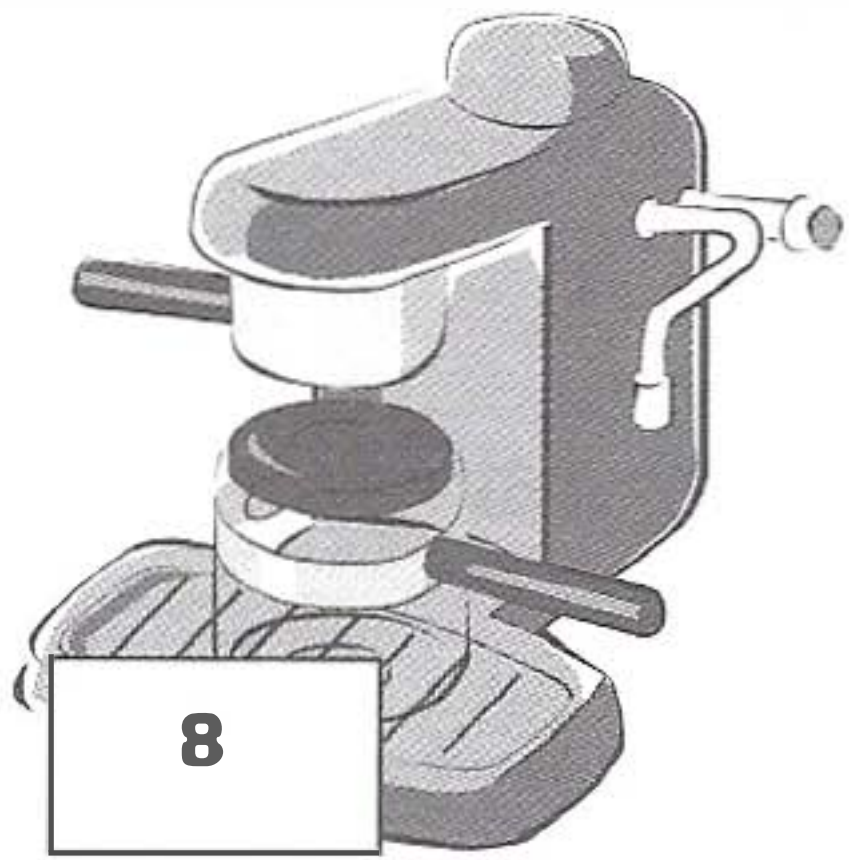

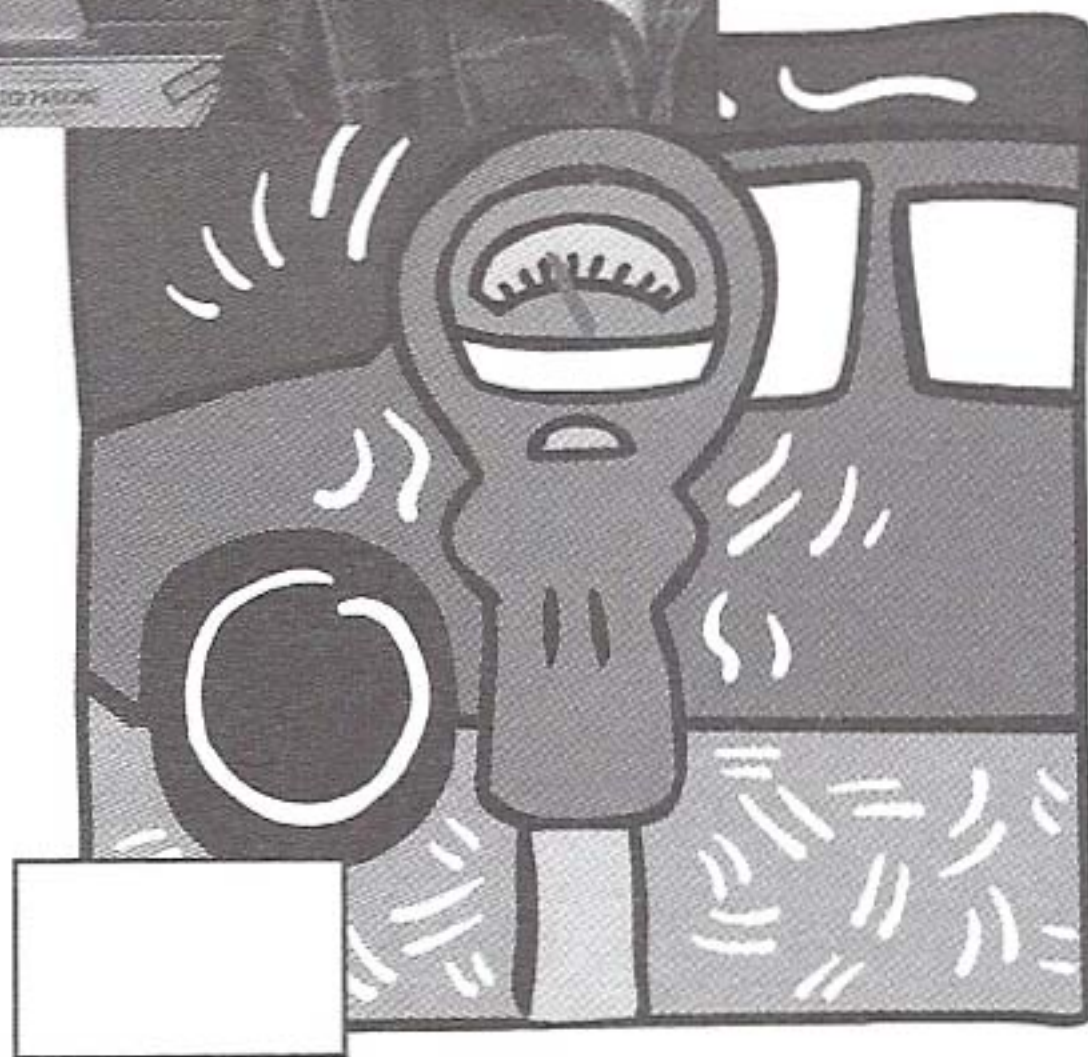
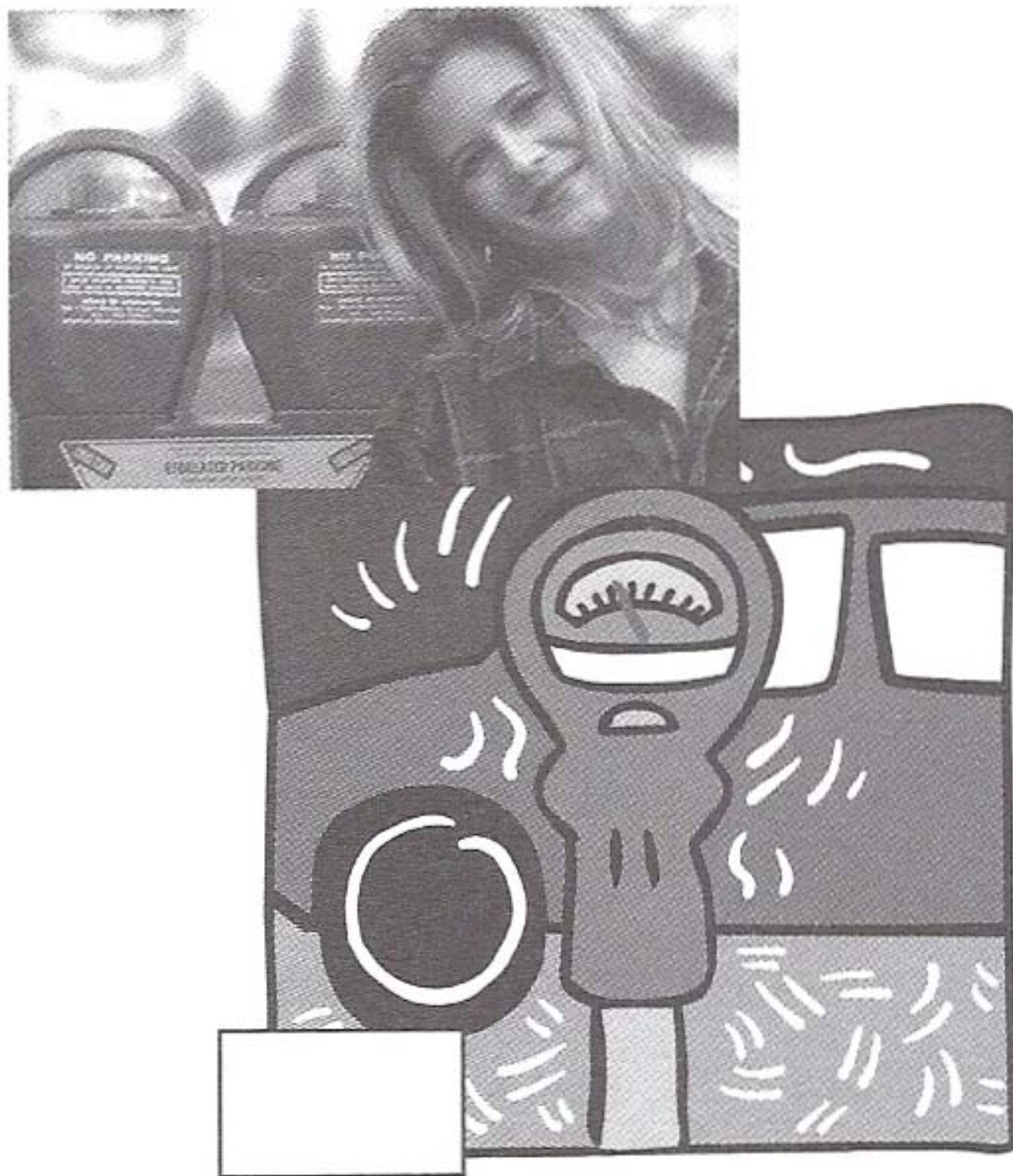
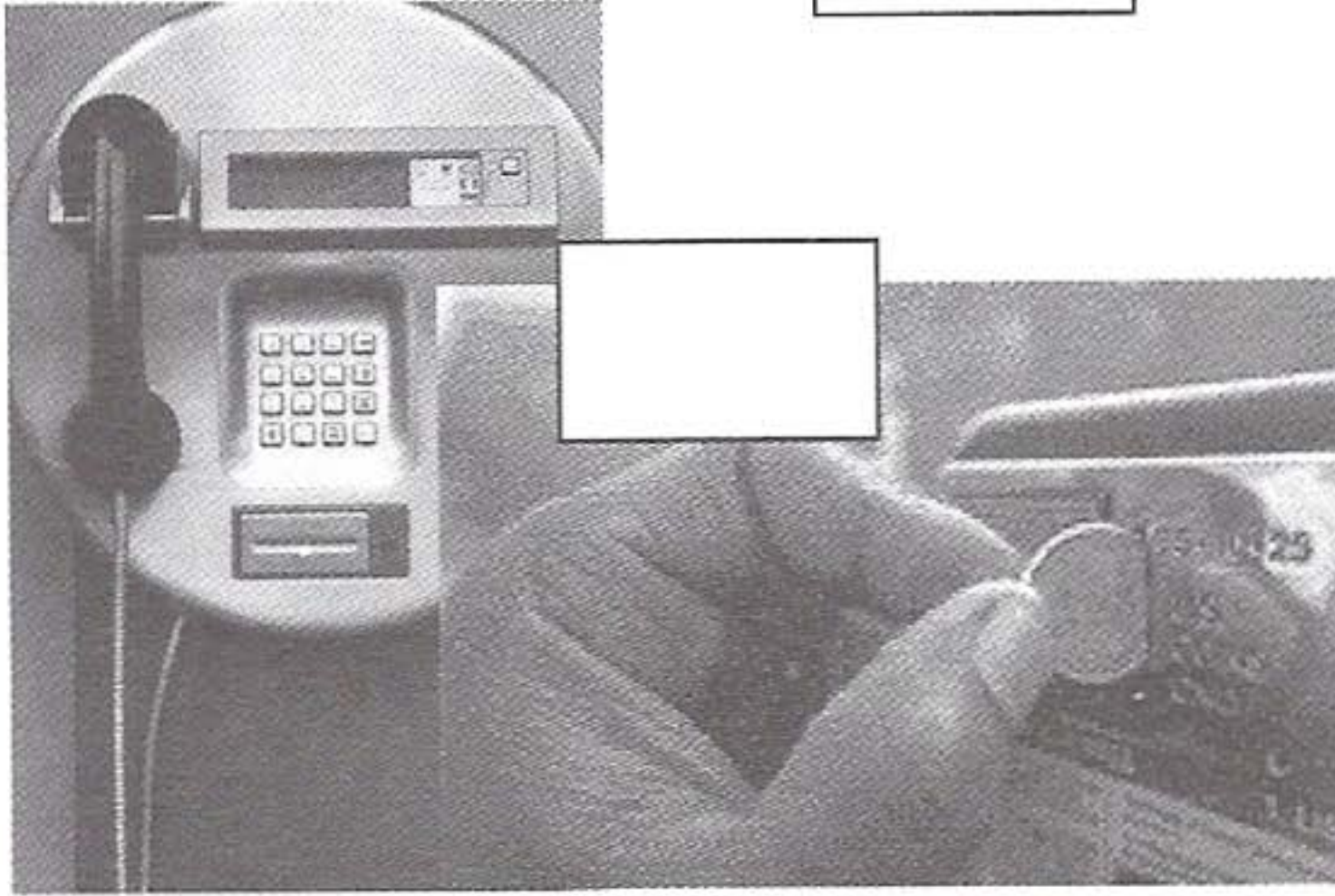
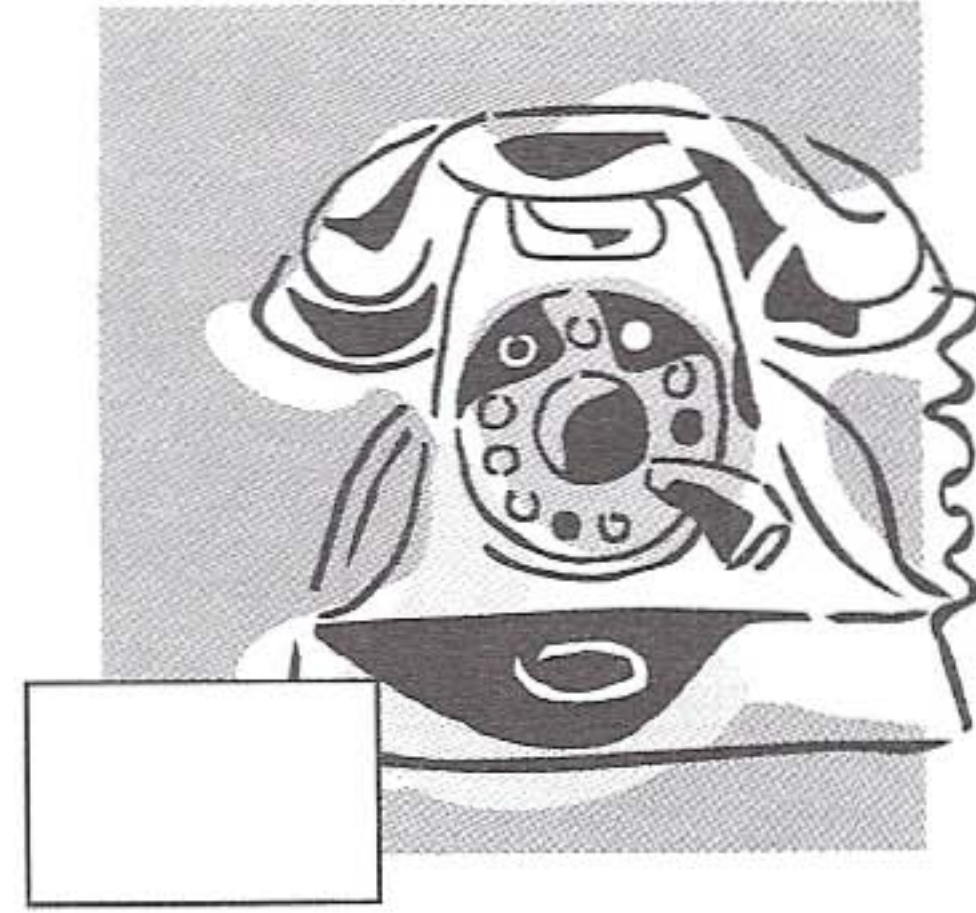

Οδηγίες

①

Η Εθνική Τράπεζα σας καλωσορίζει στο δίκτυο αυτόματης εξυπηρέτησης σε 1000 διαφορετικά σημεία στην Ελλάδα.

Βάλτε την κάρτα σας.
Πληκτρολογήστε τον προσωπικό σας κωδικό.
Τι θέλετε να γίνει;

Πατήστε το πλήκρο δίπλα στη συναλλαγή που επιθυμείτε

✓ *ανάληψη μετρητών*

✓ *υπόλοιπο λογαριασμού*

✓ *κατάθεση*

✓ *μεταφορά λογαριασμού*

✓ *βιβλίο επιταγών*

②

1. Σηκώνετε το ακουστικό.
2. Βάζετε την τηλεκάρτα στην ειδική υποδοχή.
3. Πληκτρολογείτε τον αριθμό που επιθυμείτε.
4. Πατήστε το πλήκτρο ➡ για αυξομείωση της έντασης της φωνής.

③

Το μηχάνημα δέχεται μόνο κέρματα των 20, 50 και 100 δραχμών.

1. Ρίξτε τα κέρματα στη σχισμή.
2. Πατήστε το κουμπί δίπλα στο αναψυκτικό της αρεσκείας σας.
3. Κρατήστε το χέρι σας πάνω στο κουμπί μέχρι να πέσει το κουτάκι στην ειδική θέση.

④

Το μηχάνημα δέχεται μόνο κέρματα των 10, 20, 50 και 100 δραχμών.

1. Σηκώνετε το ακουστικό και περιμένετε μέχρι να ακούσετε τον χαρακτηριστικό ήχο.
2. Βάλτε στην αρχή ένα κέρμα των 20 τουλάχιστον δραχμών.
3. Πληκτρολογήστε τον αριθμό που επιθυμείτε, μόλις ακούσετε το σήμα.
4. Θα έχετε φωνητική ειδοποίηση όταν οι μονάδες σας τελειώνουν και πρέπει να ανανεώσετε τα κέρματα στην υποδοχή.

5

1. Διαλέξτε τη μάρκα των τσιγάρων που επιθυμείτε.
2. Ρίξτε τα κέρματα στη σχισμή.
3. Πατήστε το κουμπί δίπλα στο εικονίδιο με τα τσιγάρα που διαλέξατε.
4. Περιμένετε 1 λεπτό μέχρι να πέσει το κουτί.

6

1. Δώστε PIN.
2. ****
3. PIN σωστό
4. Ενεργοποίηση πληκτρολογίου
5. Καλέστε τον αριθμό που επιθυμείτε.

7

1. Ρίξτε κέρματα των 50, 100 δραχμών. (50 δραχμές για κάθε ώρα στάθμευσης)
2. Πατήστε το κόκκινο κουμπί και περιμένετε.
3. Βάλτε το εισιτήριο στο παρμπρίζ του αυτοκινήτου σας.

Αν δεν έχετε εισιτήριο από το παρκόμετρο θα πληρώσετε πρόστιμο 10.000 δραχμών.

8

Βάλτε το φίλτρο του καφέ στην ειδική θήκη.
Ρίξτε 2-3 κουταλιές από τον καφέ που σας αρέσει.

Βάλτε τη μηχανή στην πρίζα.
Περιμένετε μέχρι να πάρει βράση ο καφές.

Ο καφές σας είναι έτοιμος. Απολαύστε το μοναδικό του άρωμα, με γάλα, κρέμα ή ό,τι άλλο εσείς προτιμάτε.

9

1. Βάλτε το φιλμ.
2. Βεβαιωθείτε ότι το λαμπάκι είναι πράσινο.
3. Πάρτε θέση.
4. Ρυθμίστε την απόσταση και το φως.
5. Πατήστε το κουμπάκι.
6. Ακούστε "κλικ".
7. Περιμένετε μέχρι το λαμπάκι να γίνει κόκκινο.

ΠΑΡΑΓΩΓΗ ΓΡΑΠΤΟΥ ΛΟΓΟΥ

Πρώτο μέρος

Ένας φίλος/ μία φίλη σας θα έρθει στην Ελλάδα για 2 μήνες και θέλει να μάθει ελληνικά. Του/ Της γράφετε ένα γράμμα και του/ της δίνετε οδηγίες για το τι μπορεί να κάνει όταν είναι στη χώρα του/ της ή όταν έρθει στην Ελλάδα για να μάθει τη γλώσσα.
(80 λέξεις)

Δεύτερο μέρος

Η εταιρεία στην οποία δουλεύετε θα οργανώσει ένα συνέδριο και περιμένετε πολύ κόσμο από το εξωτερικό. Γράφετε γράμματα σε μεγάλα ξενοδοχεία και ζητάτε πληροφορίες για τα δωμάτια που μπορούν να σας δώσουν, τις τιμές τους και ό,τι άλλο νομίζετε χρήσιμο για το συνέδριό σας. Εσείς τους λέτε πόσα περίπου άτομα περιμένετε και για ποια χρονική περίοδο.
(80 λέξεις)

-----τέλος εξέτασης-----

ΔΙΑΓΩΝΙΣΜΑ ΤΕΤΑΡΤΟ

ΚΑΤΑΝΟΗΣΗ ΠΡΟΦΟΡΙΚΟΥ ΛΟΓΟΥ

Πρώτο μέρος

Θα ακούσετε στην κασέτα δύο (2) φορές τις συμβουλές που δίνει ένας γιατρός από το ραδιόφωνο για το τι πρέπει να τρώμε και τι πρέπει να προσέχουμε στο φαγητό μας. Κοιτάξτε τις εικόνες που έχετε μπροστά σας για μισό (30'') λεπτό. Ακούστε την κασέτα και βάλτε (✓) δίπλα στις εικόνες που δείχνουν τι πρέπει να κάνετε για να πετύχετε μια υγιεινή διατροφή, όπως στο παράδειγμα. Ακούστε πάλι τις συμβουλές του γιατρού και τελειώστε την άσκηση.

ΠΡΟΣΕΞΤΕ, οι σωστές απαντήσεις είναι ΟΚΤΩ (8), χωρίς το παράδειγμα.

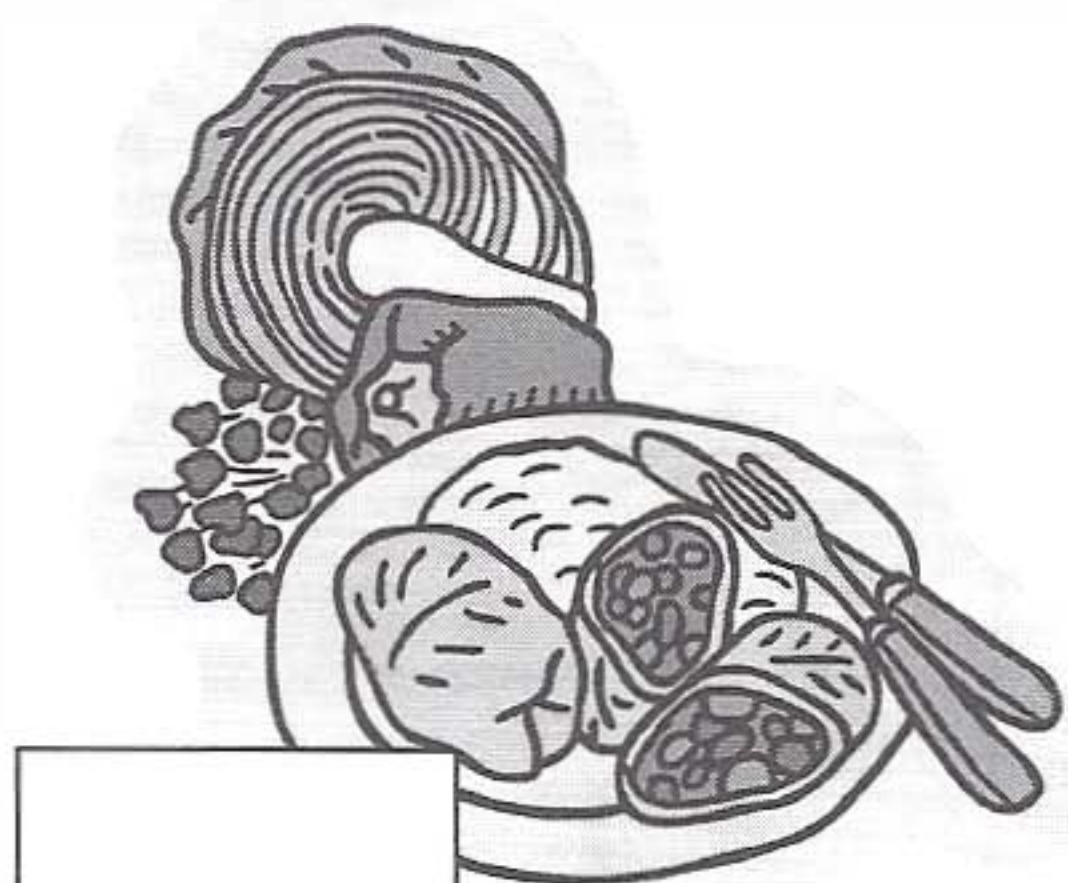
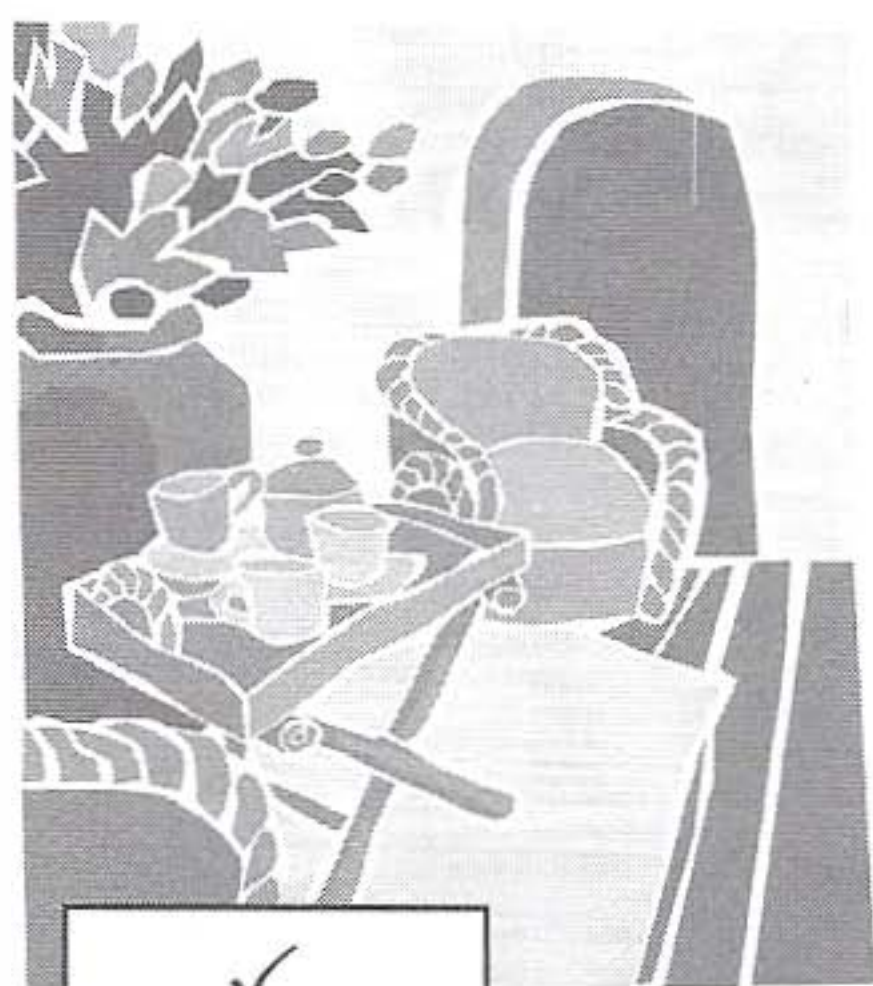

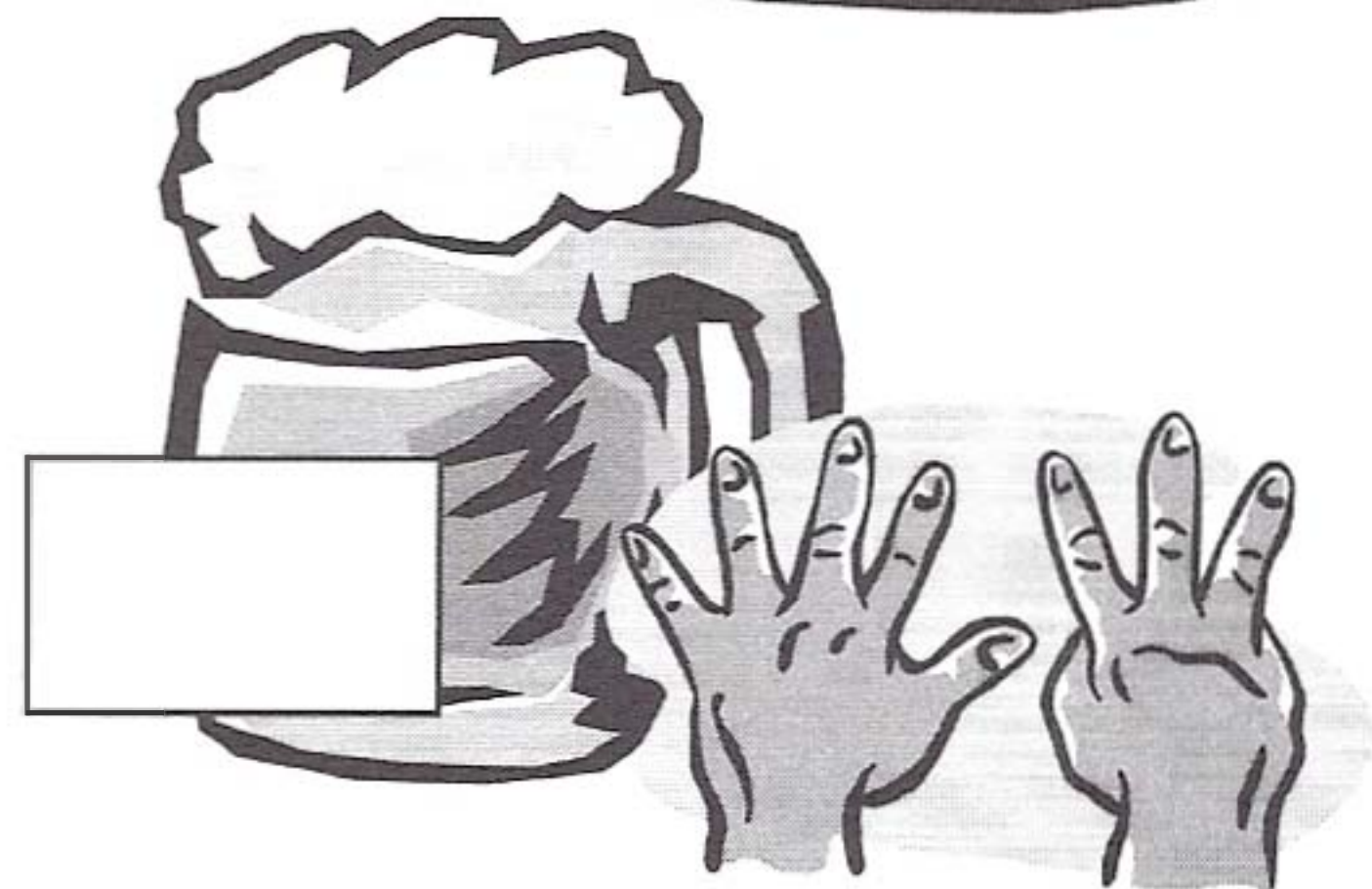
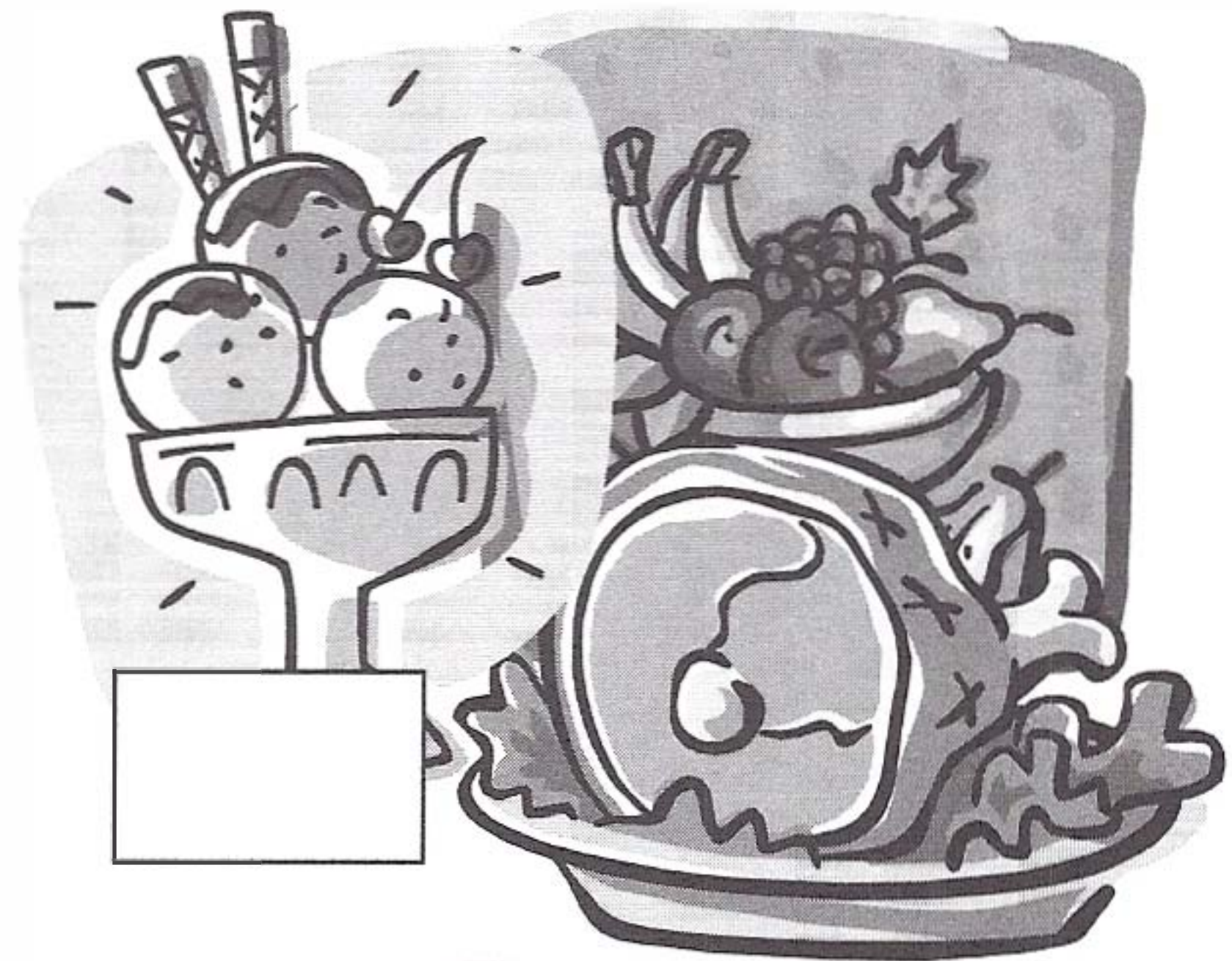
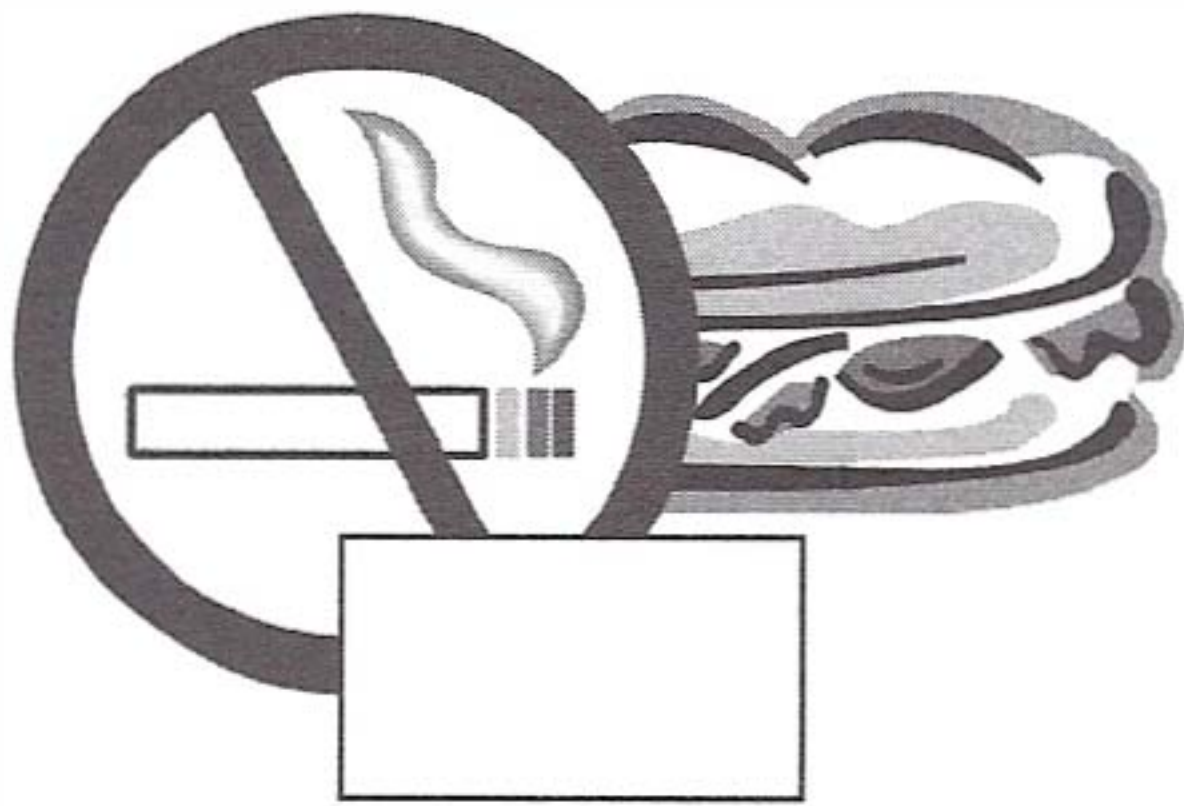
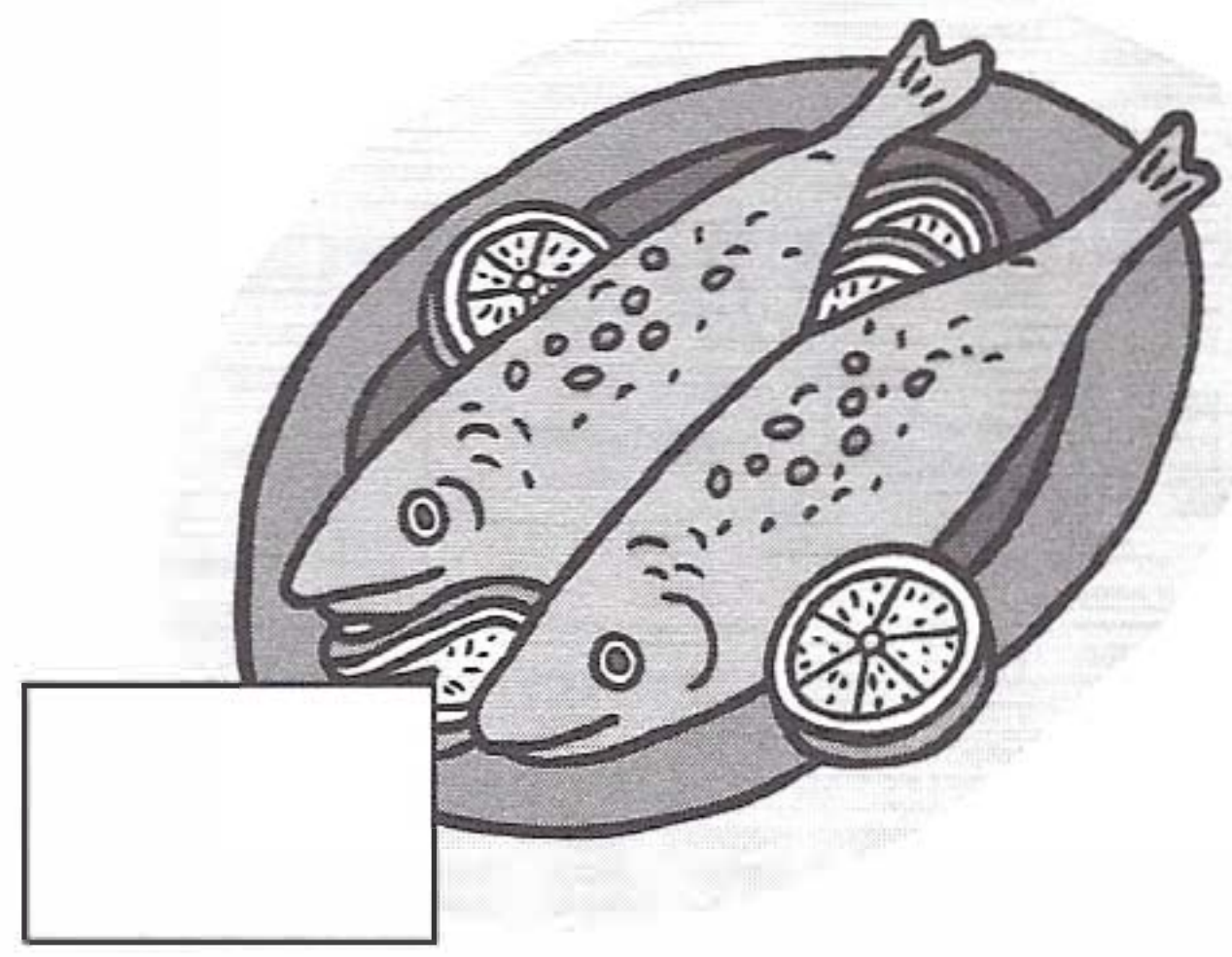

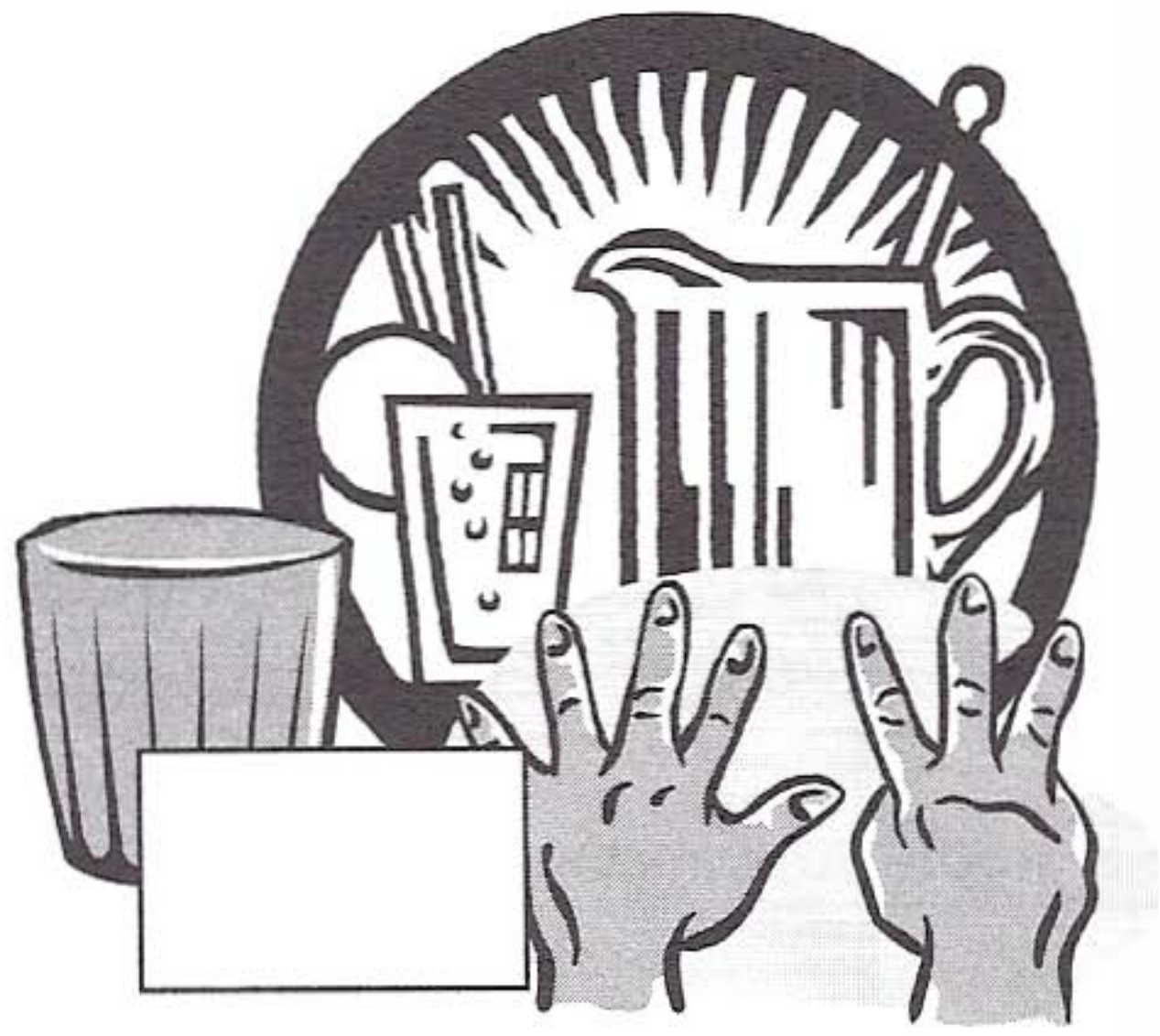

Δεύτερο μέρος

Θα ακούσετε στην κασέτα δύο (2) φορές τις οδηγίες πώς να ετοιμάσετε μια παραδοσιακή ελληνική τυρόπιτα. Προσπαθήστε να βάλετε με τη σειρά, από το (1) - (9), τις σημειώσεις που έχετε μπροστά σας από ένα βιβλίο συνταγών.
Προσέξτε, οι σωστές απαντήσεις είναι ΟΚΤΩ (8), χωρίς το παράδειγμα.

Βγάλτε την πίτα από τον φούρνο, όταν κοκκινίσει από επάνω.	
Χτυπήστε σε ένα μπολ τα αβγά μαζί με το γάλα.	1
Σκεπάστε το ταψί με τα τελευταία φύλλα που θα σας μείνουν.	
Βάλτε τα πρώτα φύλλα μέσα στο ταψί.	
Ρίξτε το μισό μίγμα με τα τυριά μέσα στο ταψί πάνω στην πρώτη στρώση των φύλλων.	
Αλείψτε το ταψί με λίγο λάδι για να μην κολλήσει η πίτα.	
Πάνω από το μίγμα βάλτε μια άλλη στρώση από φύλλα.	
Βάλτε το ταψί στον φούρνο σε θερμοκρασία 200 βαθμών.	
Προθερμαίνετε τον φούρνο για μισή ώρα περίπου.	
Κόψτε την πίτα σε μικρά κομμάτια	

ΚΑΤΑΝΟΗΣΗ ΓΡΑΠΤΟΥ ΚΕΙΜΕΝΟΥ

Πρώτο μέρος

Διαβάστε με προσοχή τις διαφημίσεις που ακολουθούν. Σας δίνουν ιδέες για φαγητό και διασκέδαση στην Αθήνα. Ποιο ή ποια από τα μέρη αυτά θα προτείνατε σε φίλους σας που θέλουν η έξοδός τους στην Αθήνα να έχει κάποιο από τα χαρακτηριστικά που υπάρχουν στον παρακάτω πίνακα;

ΠΡΟΣΞΕΤΕ, οι σωστές απαντήσεις είναι ΟΚΤΩ (8), χωρίς το παράδειγμα. (κάποιες από τις απαντήσεις μπορούν να χρησιμοποιηθούν περισσότερες από μία φορά)

①

*Ο κύριος Πουλουλ
ΜΠΑΡ - ΕΣΤΙΑΤΟΡΙΟ*

Πανδρόσου 12, Ψυρρή, τηλ. (για κρατήσεις) 3621137

Ανοιχτά καθημερινά από το πρωί μέχρι αργά το βράδυ

②

"Χαμένος Παράδεισος"

Εστιατόριο χορτοφαγίας

Για όσους αναζητούν τον χαμένο παράδεισο των γεύσεων

Αιόλου 15, Πλάκα, τηλ. 3626123

③

Altamira

πανδαισία εξωτικών γεύσεων

Πετάξτε για λίγο έξω από τα σύνορα της χώρας.....

Σοφοκλή Βενιζέλου 20, Καλλιθέα

④

La Pergola

ιταλική κουζίνα

Οι καλύτερες μακαρονάδες της πόλης

από τον πιο έμπειρο Ιταλό σεφ

Πλουτάρχου 15, Κολωνάκι, τηλ. 7218253

5

Αλ-Χαλίλ

το καλύτερο κους-κους σε μια ατμόσφαιρα από τις "Χίλιες και μία νύχτες"

Λεωφ. Ποσειδώνος 132, Φάληρο

6

Ροβινσώνας Κρούσος

το πρώτο πλωτό εστιατόριο

Σαλπάρει κάθε βράδυ στις 10μ.μ. από τη μαρίνα του Φλοίσβου με ζωντανή ορχήστρα και στο τραγούδι τη Λόρνα
ποτό: 5.000 / δείπνο(μπουφέ): 10.000

7

Το κέρας της Αμάθειας

γαλακτοπωλείο-κρεπερί στην καρδιά της Αθήνας

Πρυτανείου 22, Πλάκα (καθημερινά, εκτός Δευτέρας)

8

Η Αλίκη στη χώρα των Θαυμάτων

φαγητό για όλη την οικογένεια

Σαββατοκύριακο από τις 12 μ.μ

Λεωφ. Λαυρίου 122, Παλλήνη

Σε ποιο/ ποια από τα μέρη αυτά μπορούν να πάνε οι φίλοι σας αν θέλουν

διασκέδαση με ζωντανή μουσική	
να μην φάνε ελληνικά φαγητά	3
να μην φάνε κρέας	
να ακούσουν μοντέρνα μουσική και να χορέψουν	
να κάνουν μια μίνι-κρουαζιέρα στον Σαρωνικό	
να συνδυάσουν μια βόλτα στο παλιό κέντρο της πόλης με καφέ, γλυκό ή ελαφρύ φαγητό	
να μην πληρώσουν πολλά χρήματα	
να βγουν έξω για φαγητό το μεσημέρι της Κυριακής και θέλουν να είναι σίγουρα ανοιχτά	
να φάνε μόνο σουβλάκι	

Δεύτερο μέρος

Στα παρακάτω μικρά κείμενα του πίνακα 1 έχετε την αρχή από κάποια μικρά σημειώματα που έχουν γραφτεί για διάφορα γεγονότα. Το τέλος τους υπάρχει στα μικρά κείμενα που ακολουθούν στον πίνακα 2.

ΠΡΟΣΕΞΤΕ, οι σωστές απαντήσεις είναι ΟΚΤΩ (8), χωρίς το παράδειγμα, καθώς μερικά από τα κείμενα του πίνακα 2 δεν ταιριάζουν με κανένα από τα κείμενα του πίνακα 1.

Πίνακας 1

❶ Ευχαριστώ πολύ για την πρόσκληση στο πάρτι του γάμου σας. Λυπάμαι, όμως, που δε θα μπορέσω να έρθω

❷ Ο γιος μου, Δημήτρης Παπαδόπουλος, έχει σήμερα, Τετάρτη 18 Νοεμβρίου, ραντεβού με τον οδοντίατρο στη μία το μεσημέρι. Γι'αυτό

❸ Η κυρία Γεωργία Αντωνοπούλου πάσχει από πνευμονία. Για τον λόγο αυτό θα πρέπει

❹ ΖΗΤΟΥΝΤΑΙ νέοι ή νέες για απογευματινή απασχόληση στο κέντρο της Αθήνας. Μισθός

❺ ΕΝΟΙΚΙΑΖΕΤΑΙ δωάρι, 55 τμ, στην Άνω Κυψέλη, επιπλωμένο με ευρύχωρο καθιστικό,

❻ ΠΡΟΣΟΧΗ!!! ΚΙΝΔΥΝΟΣ! Απαγορεύεται η είσοδος σε

❼ Την Τετάρτη 25 Ιανουαρίου θα γίνει διακοπή ηλεκτρικού ρεύματος από τις 8 το πρωί μέχρι τις 5 το απόγευμα στις περιοχές:

❽ Θα χαρούμε πολύ να σας δούμε στον γάμο μας την Κυριακή 5 Σεπτεμβρίου στις 8 το βράδυ στην

❾ Μαράκι,
αν γυρίσεις νωρίς και έχεις χρόνο, πήγαινε μέχρι το σούπερ-μάρκετ για φρούτα και γάλα. Μην

Πίνακας 2

Αγία Φιλοθέη. Γιώργος - Ελένη <i>Οικογένειες: Δημητρίου Ιωαννίδη Νικολάου Παναγιωτόπουλου</i>	
σας παρακαλώ πολύ να του επιτρέψετε να φύγει μια ώρα νωρίτερα. Ευχαριστώ πολύ Η μητέρα του Εύη Παπαδοπούλου	
προβλέπεται πτώση της θερμοκρασίας και ισχυροί άνεμοι στα πελάγη.	
μεγάλο υπνοδωμάτιο, κουζίνα και μπάνιο. Πληροφορίες στο τηλέφωνο: 3637123, καθημερινά 8 π.μ-8 μ.μ	5
ξεχάσεις να πάρεις και το κουστούμι μου από το καθαριστήριο. Σ'αγαπώ Νίκος	
αυτούς που δεν έχουν εργασία. <i>Από τη διεύθυνση του εργοστασίου</i>	
γιατί θα είμαι στην Αγγλία για δουλειές. Σας εύχομαι, λοιπόν, κάθε ευτυχία στην καινούργια σας ζωή. Με όλη μου την αγάπη Κατερίνα	
να πάρει άδεια για μία εβδομάδα από τη δουλειά της. Ο ιατρός Ευθύμιος Ιωάννου	
ικανοποιητικός και bonus. Στείλατε βιογραφικό στο fax: 3312123	
'Ανω Κυψέλης, Γαλατσίου, Παλαιού Ψυχικού, Φιλοθέης λόγω εργασιών στο δίκτυο της ΔΕΗ.	
γιατί δε μου αρέσει καθόλου να κάνω μαθήματα, χωρίς να καταλαβαίνω.	

ΠΑΡΑΓΩΓΗ ΓΡΑΠΤΟΥ ΛΟΓΟΥ

Πρώτο μέρος

Ένας φίλος σας/ μία φίλη σας πρέπει να κάνει δίαιτα για λόγους υγείας. Του/Της γράφετε ένα γράμμα και του/της δίνετε συμβουλές για το τι φαγητά πρέπει να τρώει και τι άλλο πρέπει να κάνει για να χάσει αυτά τα κιλά. Οι φωτογραφίες που έχετε μπροστά σας μπορούν να σας δώσουν κάποιες ιδέες για το γράμμα σας.
(80 λέξεις)

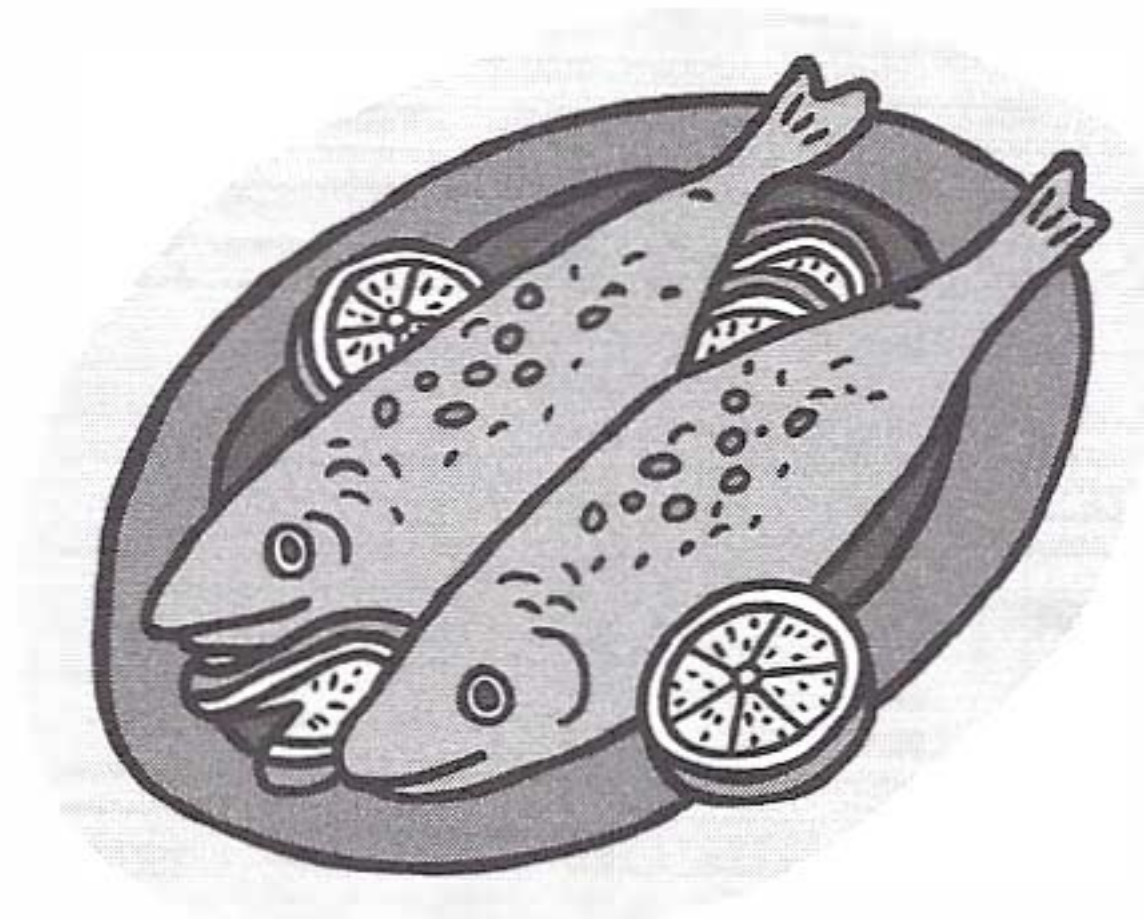
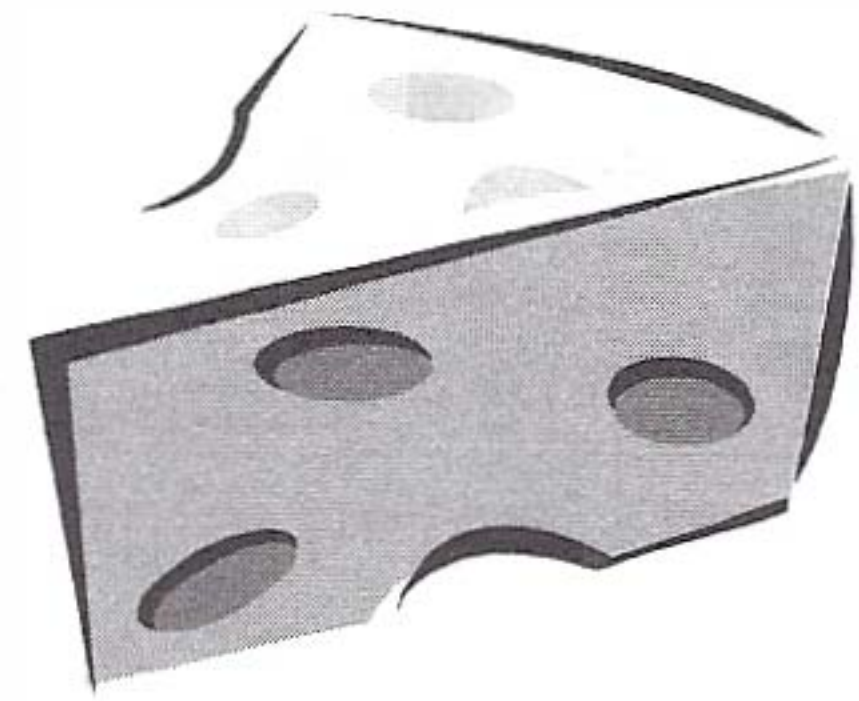
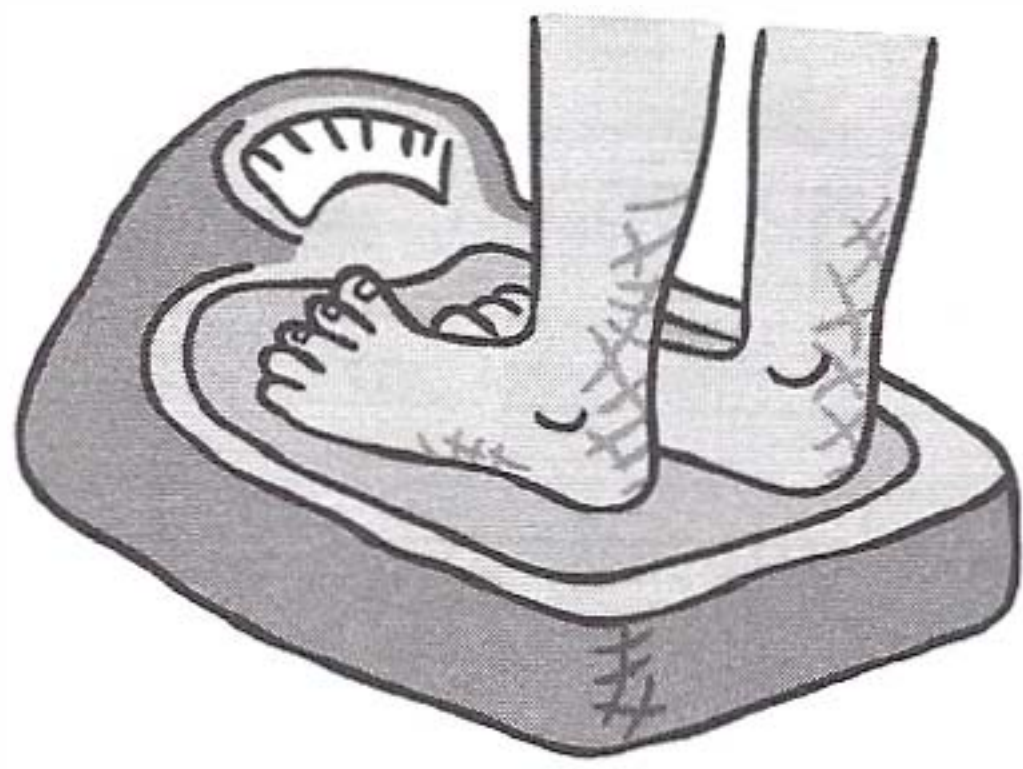

Δεύτερο μέρος

Τις τελευταίες μέρες δεν είστε πολύ καλά και αναγκάζεστε να απουσιάζετε συχνά από τη δουλειά σας. Γράφετε λοιπόν ένα γράμμα στον διευθυντή σας και του εξηγείτε τι ακριβώς πρόβλημα έχετε. Του ζητάτε επίσης να σας δώσει για κάποιες μέρες άδεια από τη δουλειά σας. (80 λέξεις)

-----τέλος εξέτασης-----

ΔΙΑΓΩΝΙΣΜΑ ΠΕΜΠΤΟ

ΚΑΤΑΝΟΗΣΗ ΠΡΟΦΟΡΙΚΟΥ ΛΟΓΟΥ

Πρώτο μέρος

Θα ακούσετε στην κασέτα δύο (2) φορές πληροφορίες για τα δρομολόγια των πλοίων που πηγαίνουν στα νησιά του Αιγαίου και την Κρήτη. Σημειώστε τον αριθμό, όπως θα τον βρείτε στον παρακάτω πίνακα, του πλοίου ή των πλοίων που πηγαίνουν στα νησιά που βλέπετε στον χάρτη.

ΠΡΟΣΕΞΤΕ, οι σωστές απαντήσεις είναι ΔΕΚΑ (10), χωρίς το παράδειγμα.

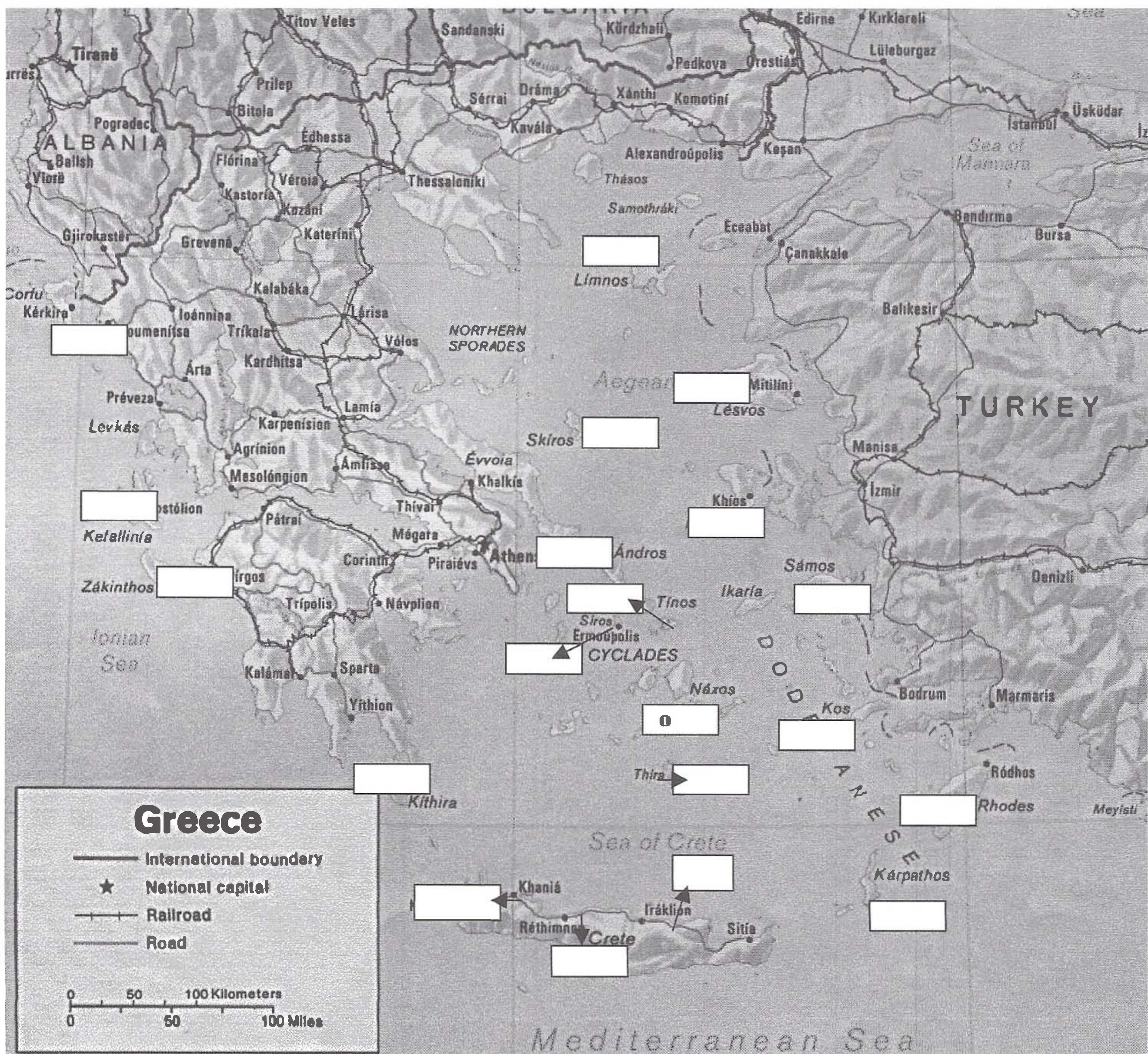

ΠΛΟΙΑ

- | | |
|----------------------|--------------------|
| ❶ "Νταλιάνα" | ❺ "Ρόδος Λάινς" |
| ❷ "Μήλος Εξπρές" | ❻ "Αγιος Γεώργιος" |
| ❸ "Καζαντζάκης" | ❼ "Ροδάμνη" |
| ❹ "Εξπρές Σαντορίνη" | ❽ "Αγιος Κήρυκος" |

Αίτηση 2

Εξετάσεις ΕΛΛΗΝΟΜΑΘΕΙΑΣ

Επίπεδο Α'

Όνοματεπώνυμο: ΚΡΙΣ ΝΤΑΝΙΕΛΣ

Εθνικότητα:

Ελληνομάθεια:

Σπίτι:

Τηλέφωνο:

Επάγγελμα:

Τηλέφωνο:

Ηλικία:

Ξένες Γλώσσες:

Πού κάνετε μάθημα;

Ιδιαίτερα μαθήματα

Σχολείο

Μόνος/η

Κάτι άλλο

Αίτηση 3

Εξετάσεις ΕΛΛΗΝΟΜΑΘΕΙΑΣ

Επίπεδο Α'

Όνοματεπώνυμο: ΚΡΙΣ ΝΤΑΝΙΕΛΣ

Εθνικότητα:

Διεύθυνση: _____

(Οδός) (Ταχυδ. Κωδ.)

Τηλέφωνο:

Ηλικία: 20-30

30-40

40-50

50-...

Ημερομηνία γέννησης:

ΙΑΝ **1 2 3 4 5 6**

ΦΕΒ **7 8 9 10 11 12**

ΜΑΡ **13 14 15 16 17 18**

ΑΠΡ **19 20 21 22 23 24**

ΜΑΙ **25 26 27 28 29 30**

ΙΟΥΝ **31**

ΙΟΥΛ

ΑΥΓ 19

ΣΕΠ

ΟΚΤ

ΝΟΕ

ΔΕΚ

Πόσο καιρό μαθαίνετε ελληνικά;

3 - 6 μήνες

1-2 χρόνια

Άλλο: _____

Πού κάνετε μάθημα;

Ιδιαίτερα μαθήματα

Σχολείο

Μόνος/η

Κάτι άλλο

Πρώτη φορά είστε στην "Ελληνομάθεια";

ΝΑΙ

ΟΧΙ

ΚΑΤΑΝΟΗΣΗ ΓΡΑΠΤΟΥ ΚΕΙΜΕΝΟΥ

Πρώτο μέρος

Στα μικρά κείμενα που ακολουθούν θα βρείτε προβλέψεις για τον ζωδιακό κύκλο. Διαβάστε προσεκτικά τις προβλέψεις αυτές και προσπαθήστε να βρείτε για ποια ζώδια θα είναι καλή και για ποια κακή η εβδομάδα που έρχεται σε θέματα, όπως ΥΓΕΙΑ, ΔΟΥΛΕΙΑ, ΟΙΚΟΝΟΜΙΚΑ, ΑΙΣΘΗΜΑΤΙΚΑ. Στην περίπτωση που η πρόβλεψη είναι καλή, βάλτε ένα (+) στο σωστό κουτάκι (με την ΥΓΕΙΑ, την ΑΓΑΠΗ, τη ΔΟΥΛΕΙΑ ή τα ΛΕΦΤΑ), ενώ όταν είναι αρνητική, βάλτε ένα (-). ΠΡΟΣΕΞΤΕ, οι σωστές απαντήσεις είναι ΔΕΚΑ (10), με το παράδειγμα.

ΚΡΙΟΣ

(21/3-21/4)

Τι πρέπει να κάνω: Όλα αυτά που μέχρι τώρα δεν κάνατε στον χώρο της δουλειάς σας. Θα ακούσετε καλά λόγια από τον διευθυντή και τους συναδέλφους σας.



Τι πρέπει να ξεχάσω: Τον αγαπημένο ή την αγαπημένη σας. Δεν είναι καθόλου καλή περίοδος για τα αισθηματικά σας. Μην του/της μιλάτε πολύ για πράγματα που δεν αγαπάει.

ΑΙΓΟΚΕΡΩΣ

(22/12- 20/1)

Τι πρέπει να κάνω: Ένα ταξίδι σε μέρη εξωτικά. Μια μεγάλη αγάπη σας περιμένει. Μην την χάσετε!!!



Τι πρέπει να ξεχάσω: Τη φτώχεια. Πάρτε λαχείο ή παίξτε ΛΟΤΤΟ. Θα κερδίσετε πολλά λεφτά με λίγο κόπο.

ΔΙΔΥΜΟΙ

(22/5-21/6)

Τι πρέπει να κάνω: Πολλά ταξίδια και ριλάξ. Σας χρειάζεται ξεκούραση, γιατί η υγεία σας δεν είναι στην καλύτερη κατάσταση. ΠΡΟΣΟΧΗ!!! Κίνδυνος!!!

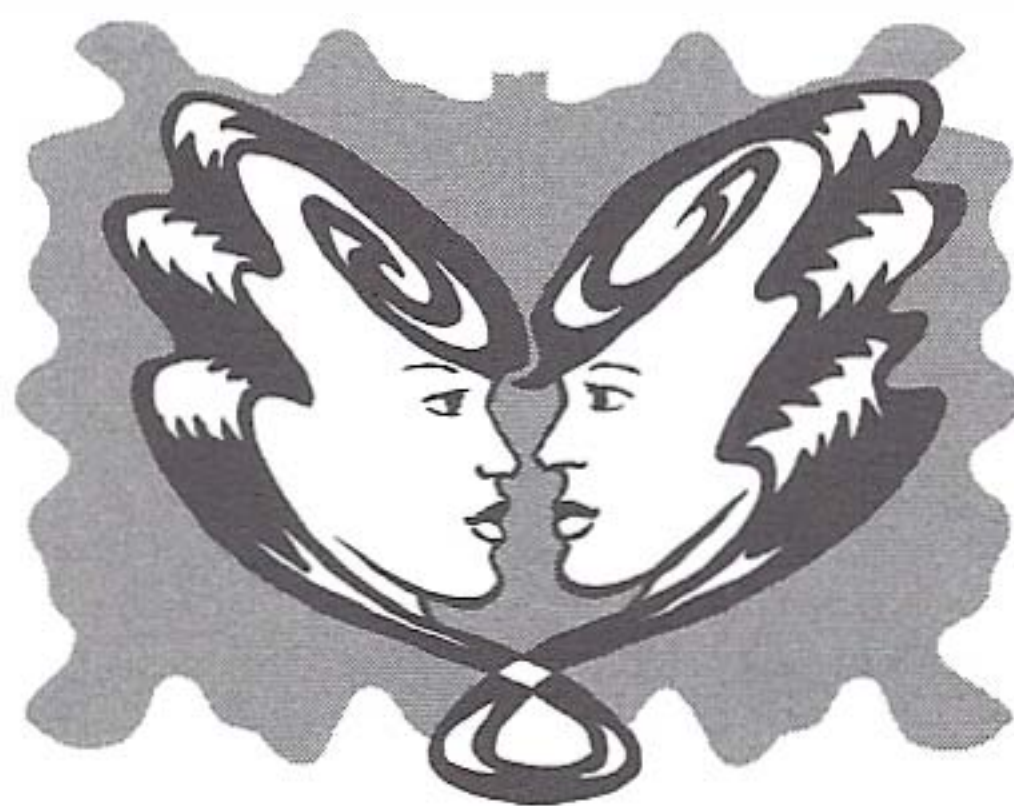

Τι πρέπει να ξεχάσω: Τους άλλους. Δώστε περισσότερο χρόνο στον εαυτό σας και κάνετε πράγματα που σας αρέσουν. Προσέξτε, η ζωή είναι πολύ μικρή για να την χάσετε!!!

ΥΔΡΟΧΟΟΣ
(21/1-18/2)

Τι πρέπει να κάνω: καλύτερη τη ζωή του/της συντρόφου σας. Δουλεύετε πολύ και τον/την αφήνετε μόνο/η. Προβλήματα στον ορίζοντα σας περιμένουν!!!

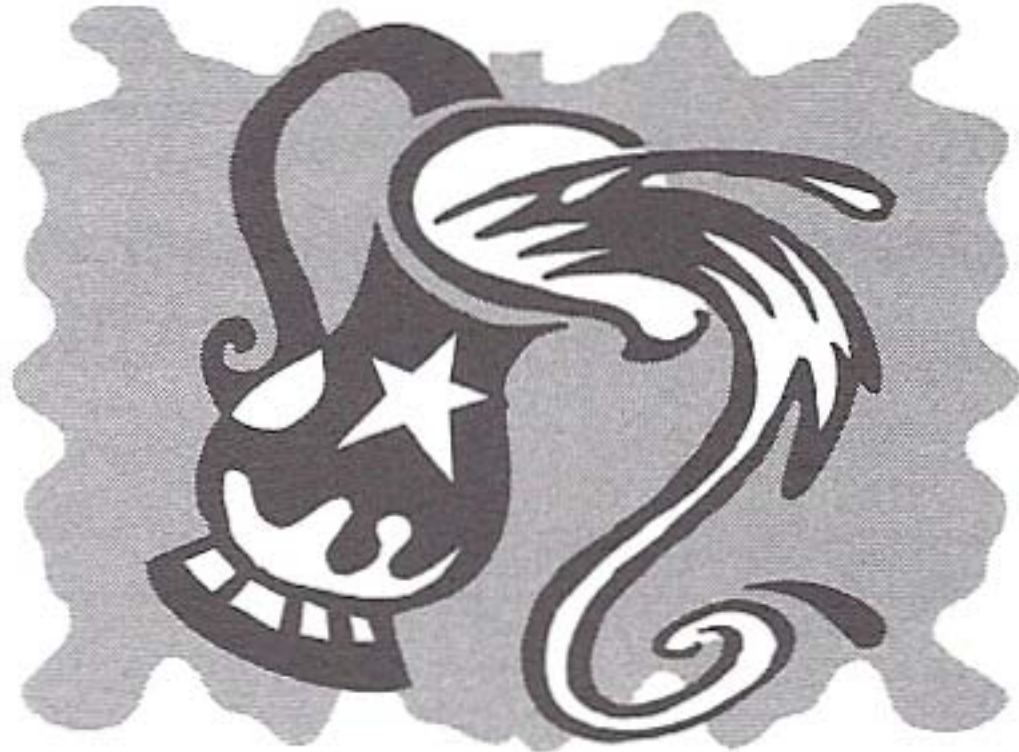

Τι πρέπει να ξεχάσω: την κακή τύχη. Η ζωή σας θα αλλάξει για το καλύτερο πολύ γρήγορα. Θα έχετε μια θετική απάντηση για τη δουλειά που πάντα θέλατε. Κάντε γρήγορα!!!

ΠΑΡΘΕΝΟΣ
(24/8-23/9)

Τι πρέπει να κάνω: Υπομονή. Όλα θα πάνε πιο καλά αν το θέλετε εσείς. Μην πιέζετε πρόσωπα και καταστάσεις.



Τι πρέπει να ξεχάσω: Τα φάρμακα και τις αρρώστειες. Είστε μια χαρά και μην κάνετε κακές σκέψεις. Όλα είναι στο μυαλό σας. Μην δημιουργείτε λοιπόν προβλήματα, χωρίς λόγο.

ΤΟΞΟΤΗΣ
(23/11-21/12)

Τι πρέπει να κάνω: Να είστε πιο προσεκτικοί σε θέματα καριέρας. Μην κάνετε βιαστικές κινήσεις και περιμένετε. Η περίοδος χρειάζεται αναμονή.



Τι πρέπει να ξεχάσω: τη μοναξιά. Υπάρχουν γύρω σας πολλοί φίλοι που θέλουν να σας βοηθήσουν. Και πού ξέρετε... κάποιος από αυτούς θα είναι η μεγάλη σας αγάπη!!!

Υ



8

\$

	ΥΓΕΙΑ	ΑΓΑΠΗ	ΔΟΥΛΕΙΑ	ΛΕΦΤΑ
ΚΡΙΟΣ		---		
ΑΙΓΟΚΕΡΩΣ				
ΥΔΡΟΧΟΟΣ				
ΔΙΔΥΜΟΙ				
ΠΑΡΘΕΝΟΣ				
ΤΟΞΟΤΗΣ				

Δεύτερο μέρος

Στο κείμενο που ακολουθεί έχετε μια σελίδα από το ημερολόγιο της Κατερίνας. Από ένα λάθος, όμως, χάθηκαν κάποιες λέξεις. Μπορείτε να βρείτε ποια από τις παρακάτω λέξεις ταιριάζει για το κάθε κενό; Σημειώστε τον αριθμό της κάθε λέξης στο σωστό τετράγωνο. ΠΡΟΣΕΞΤΕ, οι σωστές απαντήσεις είναι ΟΚΤΩ (8), χωρίς το παράδειγμα.

*Την περασμένη Κυριακή ο**14**..... δεν ήταν πολύ καλός. Η μέρα ήταν κρύα και Ήμουν τόσο μόνη που δεν τι να κάνω για να περάσει η Τηλεφώνησα σε μερικούς φίλους, αλλά δεν κανέναν. Βγήκα μια στη βροχή, αλλά μετά δεν ήμουν καλύτερα. Μόνο αργά το , μετά τις 10 και μισή, όταν ο Πέτρος μου και με κάλεσε για φαγητό στο του την επόμενη Τετάρτη, ένιωσα λίγο καλύτερα. Τώρα, έχω κάτι να περιμένω!!!!!!!!!!!!!!*

- (1) τηλεφωνησες
- (2) βράδυ
- (3) βροχή
- (4) βρίσκω
- (5) τηλεφώνησε
- (6) βροχερός
- (7) βρήκα
- (8) ψώνια
- (9) σπίτι
- (10) εταιρεία
- (11) πρωί
- (12) βόλτα
- (13) ήξερα
- (14) καιρός
- (15) βροχερή
- (16) ώρα

ΠΑΡΑΓΩΓΗ ΓΡΑΠΤΟΥ ΛΟΓΟΥ

Πρώτο μέρος

Γυρίσατε στο σπίτι σας από μια εκδρομή που οργάνωσε ένα ταξιδιωτικό γραφείο στην Ελλάδα. Δυστυχώς, δεν περάσατε καθόλου καλά, γιατί η εκδρομή δεν ήταν καλά οργανωμένη. Είχατε προβλήματα με το λεωφορείο που χρησιμοποιήσατε στο ταξίδι σας, το δωμάτιο στο ξενοδοχείο δεν ήταν καθαρό, το φαγητό ήταν λίγο και βρόμικο και ο ξεναγός σας δεν είχε καθόλου καλούς τρόπους. Γράφετε, λοιπόν, ένα γράμμα στο πρακτορείο που οργάνωσε το ταξίδι σας και γράφετε τα παράπονα που έχετε για όλα αυτά που έγιναν ή δεν έγιναν στη διάρκεια της εκδρομής σας. (80 λέξεις)

Δεύτερο μέρος

Ένας φίλος σας από την Ελλάδα σας έστειλε ένα βιβλίο δώρο για τα γενέθλιά σας. Του γράφετε ένα γράμμα για να τον ευχαριστήσετε για το δώρο του και του λέτε τι ακριβώς σας άρεσε από το βιβλίο που σας έστειλε και τι άλλο θα θέλατε να σας στείλει για να σας βοηθήσει στα μαθήματα ελληνικών που κάνετε, γιατί δεν μπορείτε εύκολα να το βρείτε στη χώρα σας.
(80 λέξεις)

----- τέλος εξέτασης -----

επίπεδο Β'

ΔΙΑΓΩΝΙΣΜΑ ΠΡΩΤΟ

ΚΑΤΑΝΟΗΣΗ ΠΡΟΦΟΡΙΚΟΥ ΛΟΓΟΥ

Πρώτο μέρος

Θα ακούσετε στην κασέτα δύο (2) φορές τη συνέντευξη που δίνει μια κοπέλα στον υπεύθυνο προσωπικού μιας εταιρείας η οποία ζητάει να προσλάβει κάποιον ή κάποια ως γραμματέα. Με βάση τον διάλογο αυτόν προσπαθήστε να συμπληρώσετε την αίτηση πρόσληψης που πρέπει να καταθέσει η κοπέλα αυτή στην εταιρεία.

ΠΡΟΣΞΕΤΕ τα στοιχεία που πρέπει να συμπληρώσετε είναι 8 (ΟΚΤΩ), χωρίς το παράδειγμα.

ΑΙΤΗΣΗ ΠΡΟΣΛΗΨΕΩΣ

*Προς την εταιρεία Hellas-Com.
Βασιλίσσης Σοφίας 131, 10685, Αθήνα*

Όνοματεπώνυμο υποψηφίου/ας: *Όλγα Βλασιάδου* _____

Πατρώνυμο: _____

Αριθμός Αστυνομικής ταυτότητας: _____

Οικογενειακή κατάσταση:

Διεύθυνση: _____

Τηλέφωνο: _____

Σπουδές:

Προϋπηρεσία:

Ξένες Γλώσσες:

Γράψτε κάτι σύντομο για τον εαυτό σας:

Δεύτερο μέρος

Θα ακούσετε στην κασέτα δύο (2) φορές τις απαντήσεις που έδωσαν σε μία δημοσιογράφο οι μαθητές μιας τάξης ελληνικών στην ερώτησή της γιατί μαθαίνουν ελληνικά. Σημειώστε με έναν σταυρό (+) στον πίνακα που ακολουθεί ποιες από τις προτάσεις αυτές είναι των μαθητών που ακούσατε να μιλούν στην κασέτα. ΠΡΟΣΞΕΤΕ, οι σωστές απαντήσεις είναι ΟΚΤΩ (8), χωρίς το παράδειγμα.

Έχει ελληνική καταγωγή.	
Χρειάζεται τα ελληνικά στη δουλειά του.	
Χρειάζεται τα ελληνικά στη δουλειά της.	
Θέλει να σπουδάσει στην Ελλάδα.	
Θέλει να γνωρίσει έναν Έλληνα για να παντρευτεί.	
Θέλει να παντρευτεί μια Ελληνίδα.	
Ψάχνει μια δουλειά στην Ελλάδα.	
Είναι πολύ σημαντικό να μαθαίνει κανείς μια γλώσσα στο μέρος που την μιλάνε.	
Χρειάζεται τα ελληνικά για τα ταξίδια του.	
Θέλει να διαβάσει ελληνικά βιβλία.	
Μαθαίνει τα ελληνικά από χόμπι.	
Οι γονείς της την αναγκάζουν να μάθει ελληνικά.	
Θα παντρευτεί και θα ζήσει στην Ελλάδα.	
Πρέπει να ξέρει ελληνικά γιατί στα μαγαζιά δε μιλάνε άλλη γλώσσα.	
Δεν της αρέσει να μην καταλαβαίνει τι γίνεται γύρω της.	
Η οικογένεια του άντρα της μιλάει μόνο ελληνικά.	

ΚΑΤΑΝΟΗΣΗ ΓΡΑΠΤΟΥ ΚΕΙΜΕΝΟΥ

Πρώτο μέρος

Θα διαβάσετε στα παρακάτω κείμενα μικρές αγγελίες που υπάρχουν σε μια εφημερίδα στην στήλη "ΖΗΤΟΥΝΤΑΙ ΥΠΑΛΛΗΛΟΙ". Βρείτε ποια ή ποιες από τις αγγελίες αυτές ταιριάζουν σε υποψηφίους με τα χαρακτηριστικά που αναφέρονται στον πίνακα που ακολουθεί.

ΠΡΟΣΞΕΤΕ, οι σωστές απαντήσεις είναι ΟΚΤΩ (8), με το παράδειγμα.

1

ΑΕ ΕΙΣΑΓΩΓΙΚΗ εταιρεία προσφέρει αξιόλογο εισόδημα σε κυρίους/κυρίες απόφοιτους Λυκείου με Ι.Χ. για τρίωρη απογευματινή απασχόληση. Προσφέρονται μισθός και έξοδα κίνησης. Τηλ. 2130138.

2

ΔΙΚΗΓΟΡΟΙ και Ασκούμενοι για μόνιμη απασχόληση σε γραφείο με ελληνική και διεθνή πελατεία. Απαραίτητη η άριστη γνώση της Αγγλικής. Χρήση ηλεκτρονικών υπολογιστών επιθυμητή. Βιογραφικό στο φαξ 150138

3

ΖΗΤΕΙΤΑΙ λογοθεραπευτής/τρια από ιατρικό κέντρο. Πληροφορίες κα Αγγέλου. Τηλ 7215118.

4

ΖΗΤΟΥΝΤΑΙ ρεσεψιονίστ, σερβιτόροι, καμαριέρες και μάγειροι για την στελέχωση μεγάλου ξενοδοχειακού συγκροτήματος στην Κύπρο. Για πληροφορίες, γράψτε: Τουριστικός Οργανισμός Κύπρου, Λευκωσία 11236, Κύπρος.

5

ΜΕΤΑΦΡΑΣΤΕΣ ζητούνται από μεγάλο εκδοτικό οργανισμό. Μεταφράσεις από: Γαλλικά, Ιταλικά, Ισπανικά, Πορτογαλικά, Γερμανικά, Ολλανδικά, Σουηδικά, Φινλανδικά. Υπ' όψιν κ. Παπαδάκη, τηλ. 212127.

6

ΧΡΗΜΑΤΟΟΙΚΟΝΟΜΙΚΟΣ ΟΡΓΑΝΙΣΜΟΣ με ελληνική και διεθνή δραστηριότητα ΖΗΤΕΙ αποφοίτους Οικονομικών Σχολών για την παραγωγή επενδυτικών προγραμμάτων και οικονομικό σχεδιασμό. Στείλτε το βιογραφικό σας σημείωμα στη διεύθυνση Τ.Θ. 212 Νέα Σμύρνη.

7

ΔΙΚΗΓΟΡΟΙ με πολυετή πείρα. Ζητούνται από μεγάλο δικηγορικό γραφείο. Απαραίτητη προϋπηρεσία σε δικηγορικά γραφεία εντός ή εκτός Ελλάδας. Στείλτε το βιογραφικό σας στη διεύθυνση Τ.Κ. 3125, Φάληρο.

8

ΔΙΑΦΗΜΙΣΤΙΚΗ ΕΤΑΙΡΕΙΑ ζητεί πεπειραμένη γραμματέα-βοηθό διευθύνσεως. Τέλεια γνώση ελληνικής-αγγλικής αλληλογραφίας, ικανοποιητικές αποδοχές, θαυμάσιο περιβάλλον. Βιογραφικό στο φαξ 4450908, υπ' όψιν κας Αγγελάτου.

9

Μεγάλη Ασφαλιστική Εταιρεία ζητά φιλόδοξα, δραστήρια άτομα, άντρες, γυναίκες, ηλικίας 25-55 ετών με τουλάχιστον απολυτήριο Λυκείου για καριέρα στον πιο δυναμικά αναπτυσσόμενο κλάδο της ελληνικής οικονομίας. Πληροφορίες και ραντεβού για συνέντευξη 10πμ- 2μμ στα τηλέφωνα 6542123-7

Βρείτε για ποια αγγελία θα ενδιαφερόταν

'Ενας/μία απόφοιτος/η της Νομικής Σχολής	2
Αυτός/ή που έχει τελιώσει μόνο το Λύκειο, χωρίς άλλες σπουδές	
Αυτός/ή που έχει σπουδάσει τουριστικά επαγγέλματα και θέλει να δουλέψει μόνο στην Ελλάδα	
Αυτός/ή που βοηθά παιδιά με προβλήματα δυσλεξίας	
Αυτός/ή που έχει σπουδάσει νοσοκόμος/α	
Αυτός/ή που ξέρει πολλές ξένες γλώσσες	
'Ενας/ μία οικονομολόγος	
'Ενας/μία διαφημιστής/τρια	
'Ενας/μία γραμματέας με πείρα	
Αυτός/ή που θέλει να ασχοληθεί με ασφαλίσεις	
'Ενας/μία αρχιτέκτονας	
'Ενας/μία έμπειρος/η δικηγόρος	
Αυτός/ή που δεν έχει απολυτήριο Λυκείου	

Δεύτερο μέρος

Δεν ξέρετε την ακριβή σημασία των λέξεων που δείχνουν οι εικόνες. Διαβάστε τις ερμηνείες που έχετε μπροστά σας, βρείτε σε ποια εικόνα ταιριάζει η καθεμιά και βάλτε στο κουτάκι της εικόνας τον αριθμό της, όπως στο παράδειγμα.

ΠΡΟΣΕΞΤΕ: δεν υπάρχουν ερμηνείες για όλες τις εικόνες. Οι σωστές απαντήσεις είναι ΟΚΤΩ (8) χωρίς το παράδειγμα.

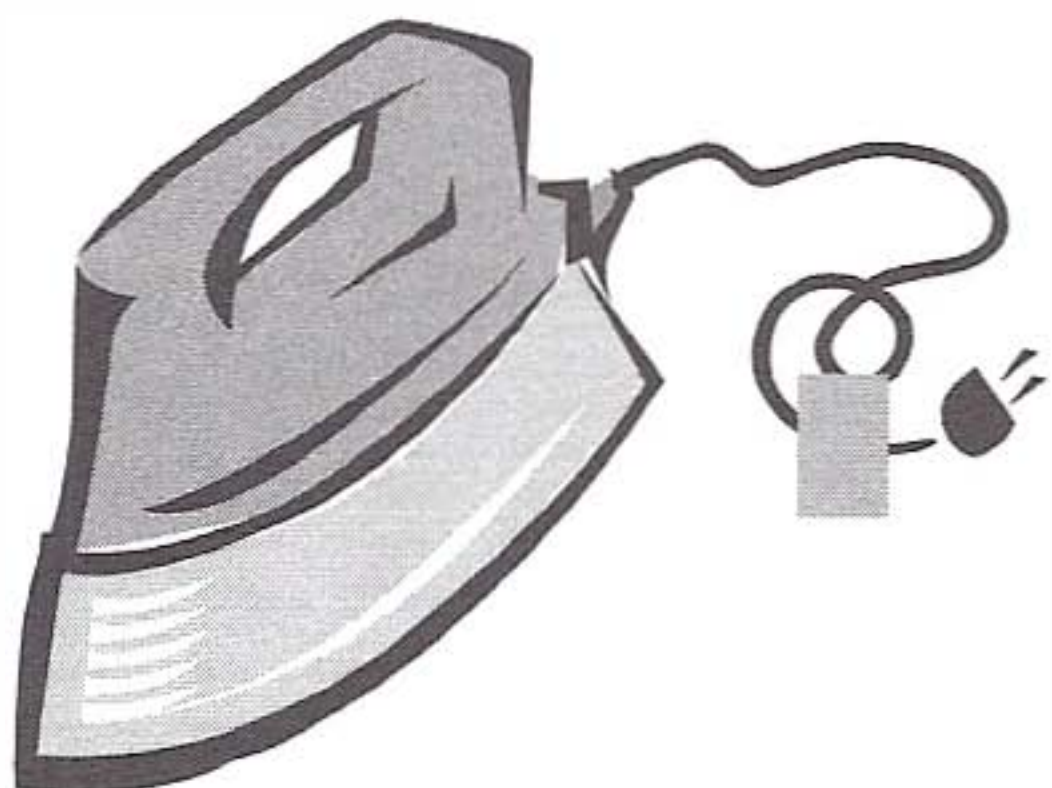
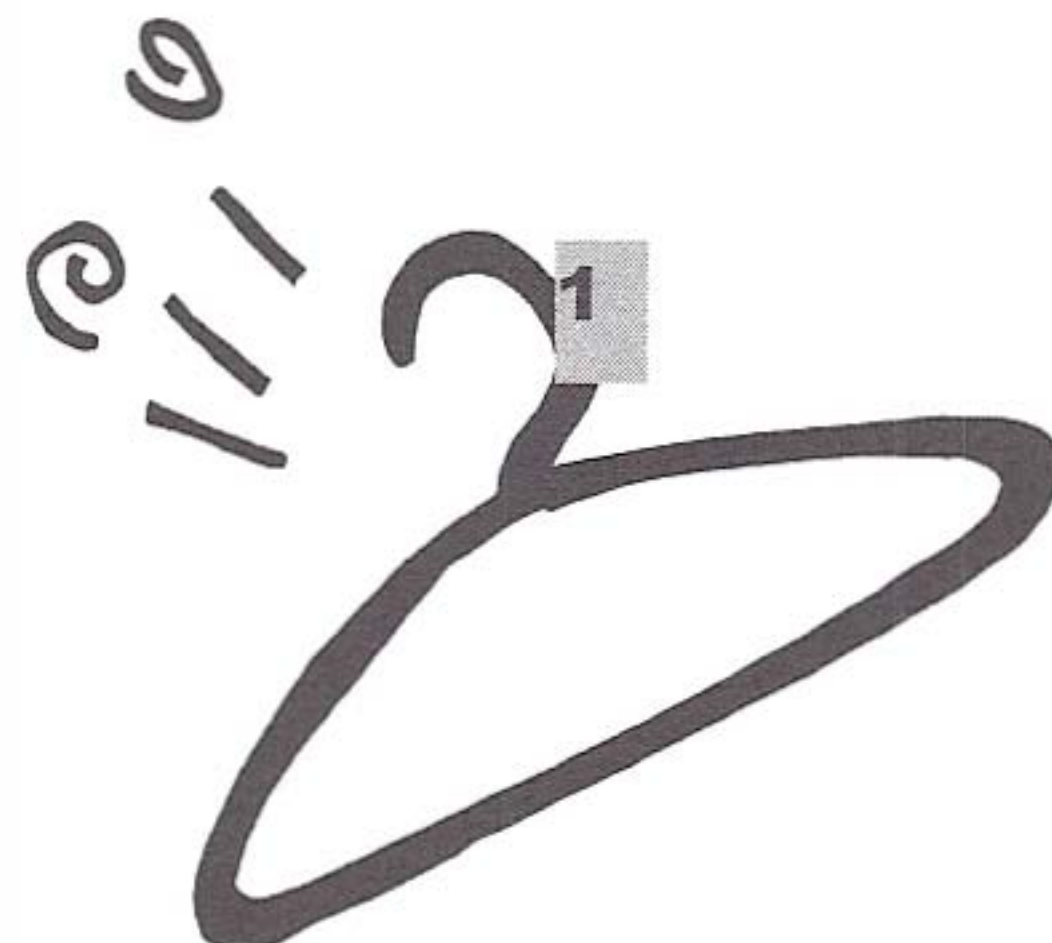
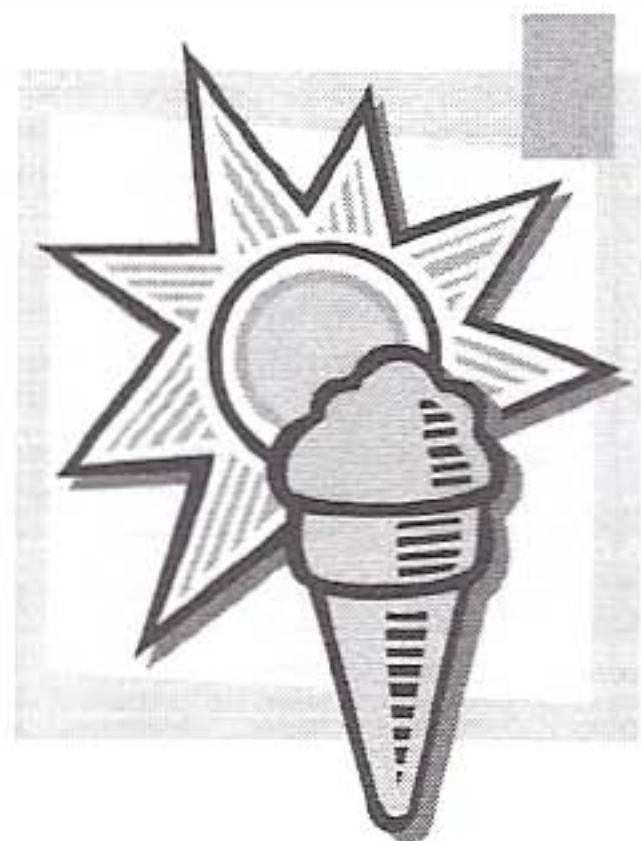
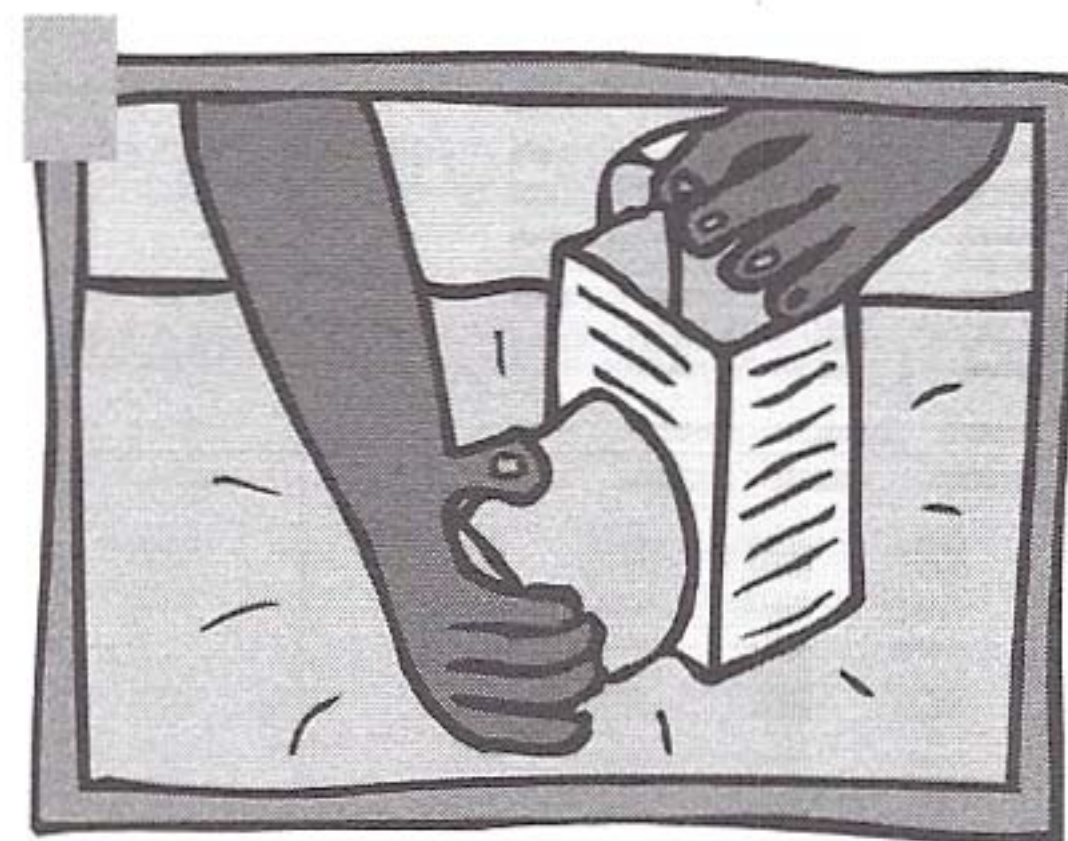
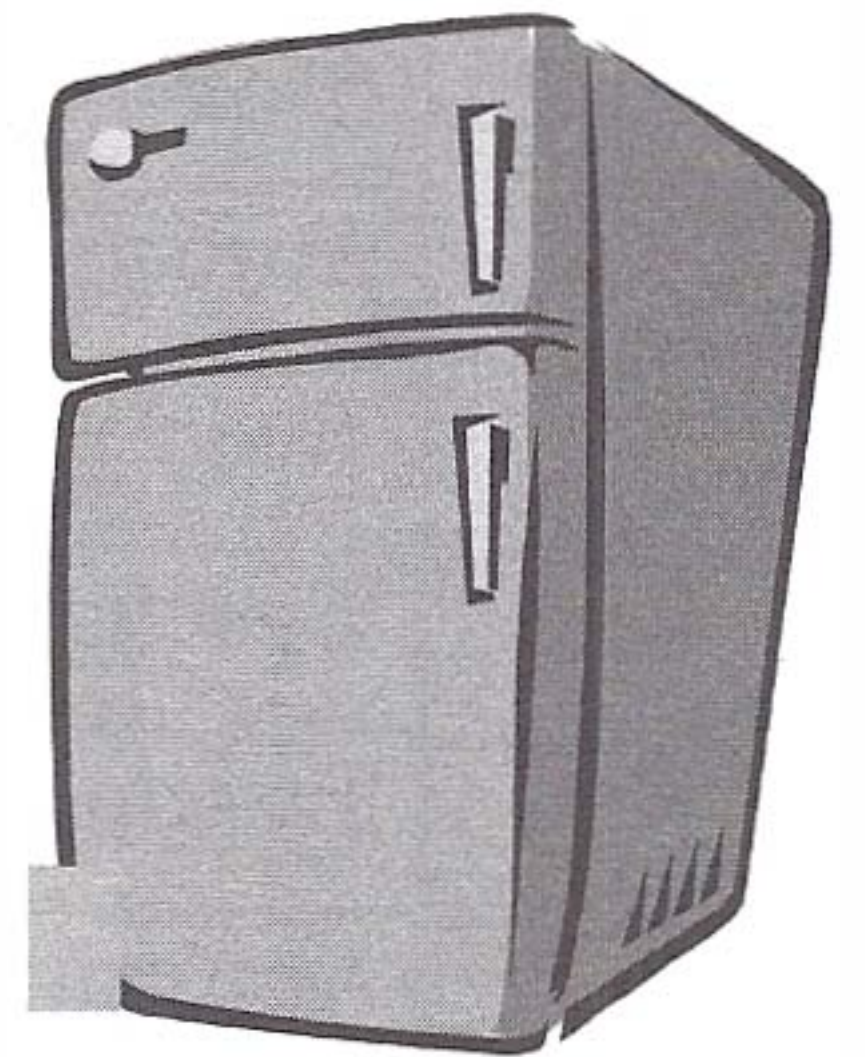
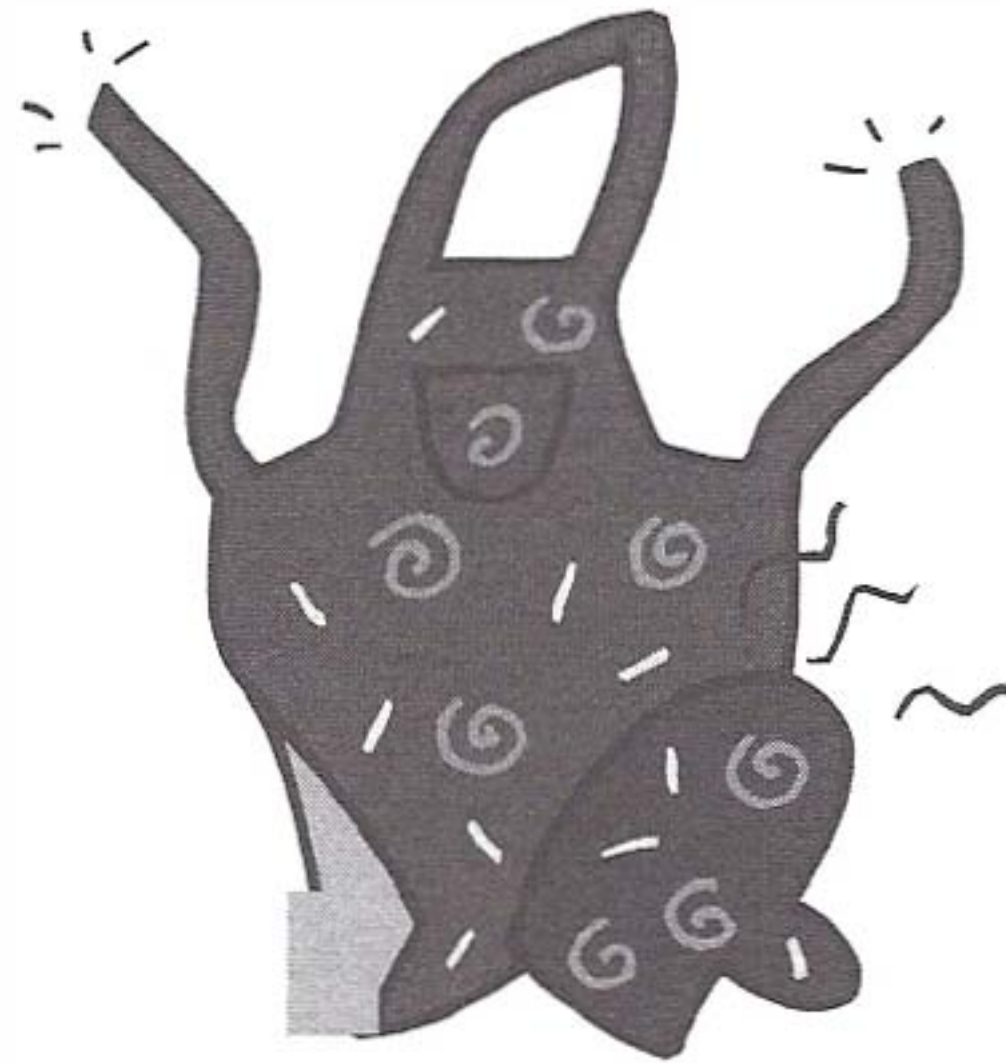
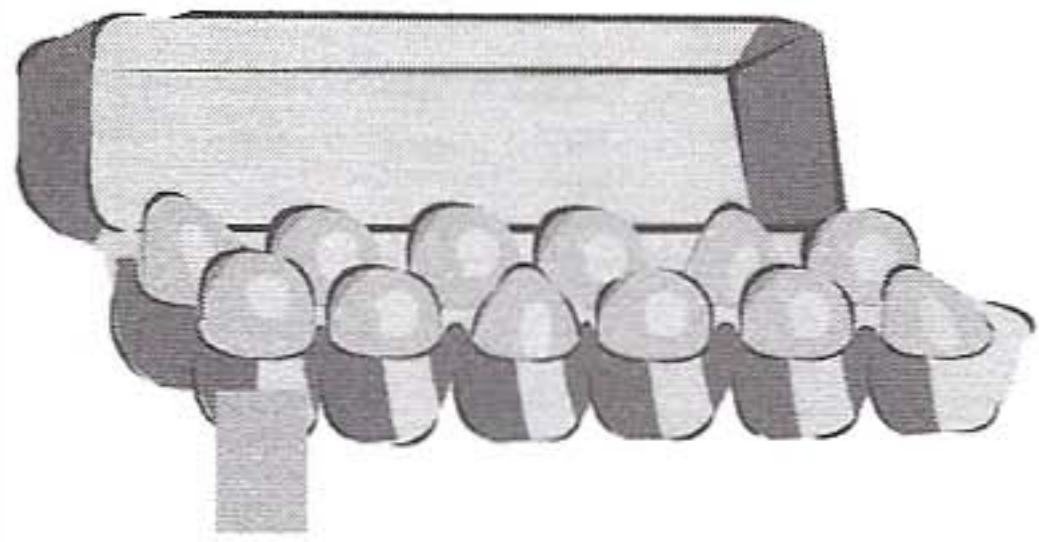

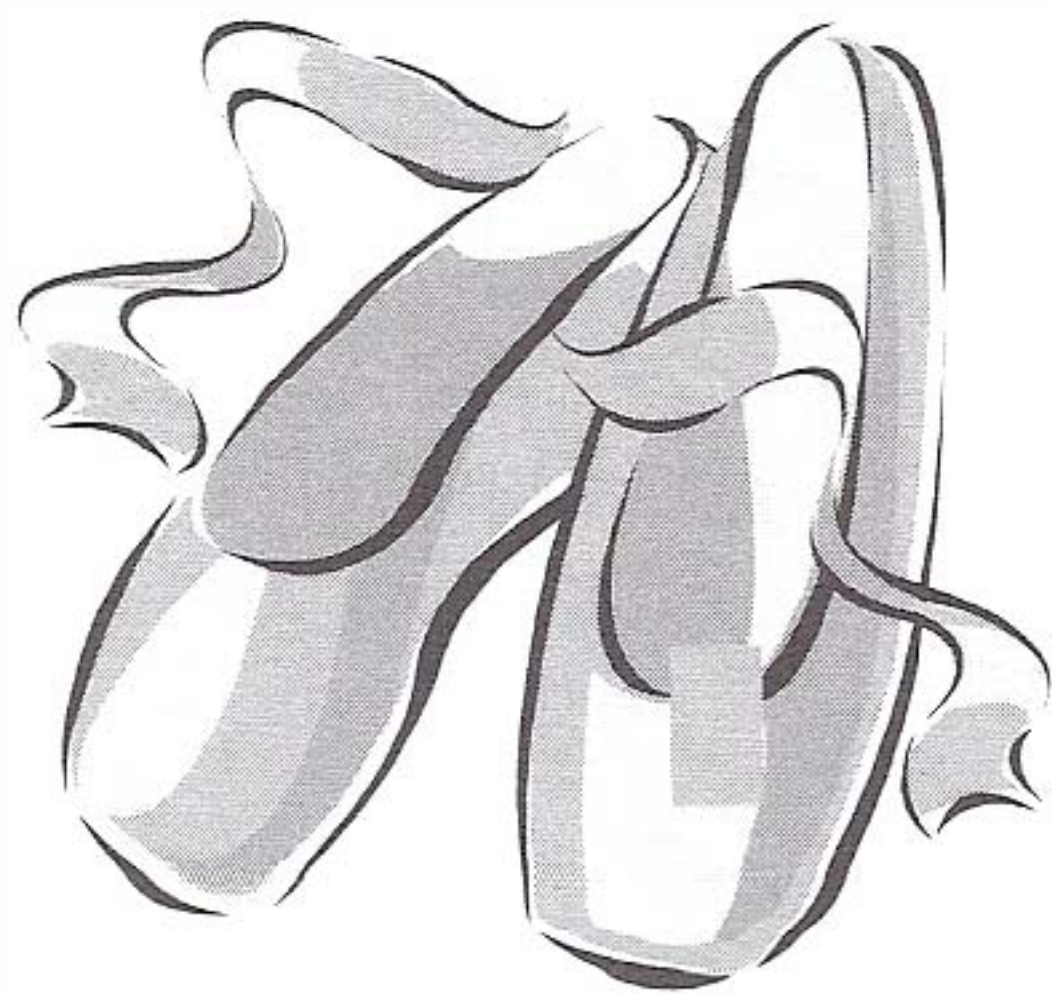
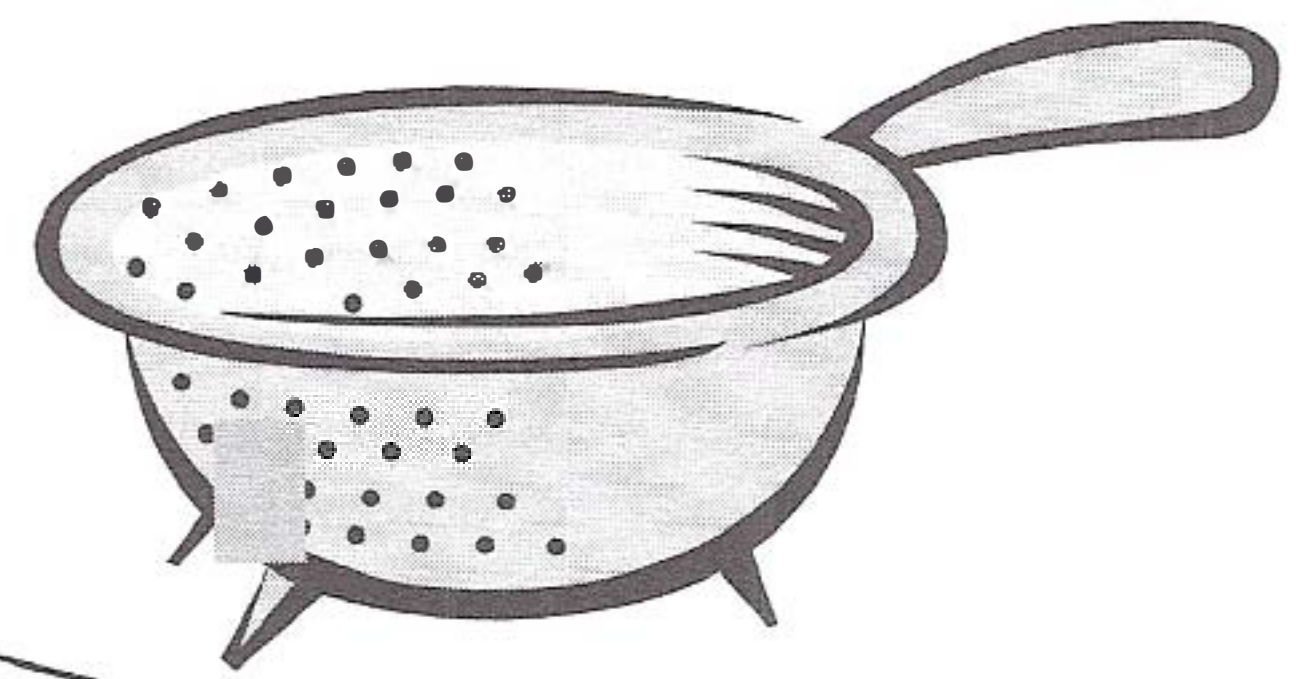
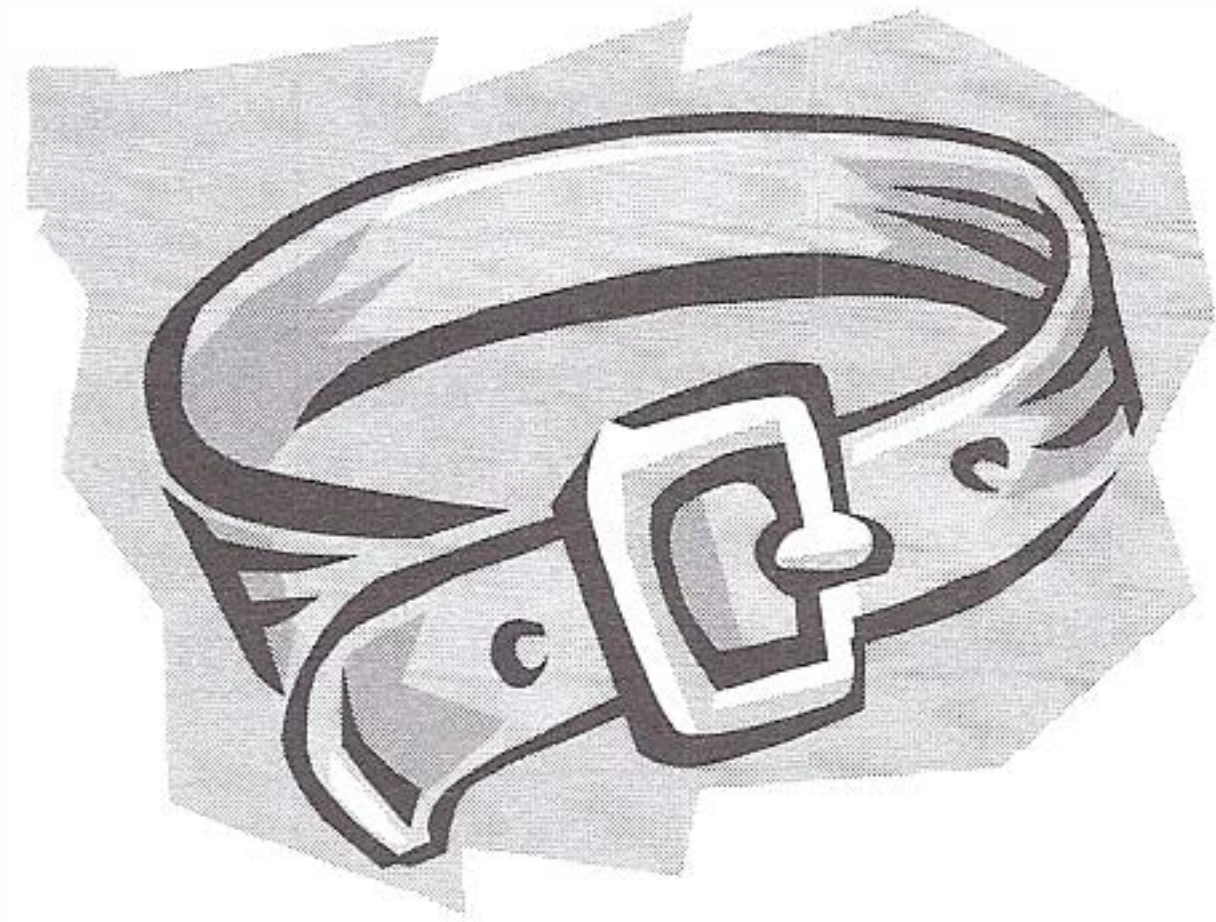

1. μικρό αντικείμενο από ξύλο, μέταλλο ή πλαστικό σε σχήμα τριγώνου με άγκιστρο στο πάνω μέρος του που χρησιμοποιείται μέσα σε ντουλάπες για να κρεμάμε τα ρούχα.

2. παγωμένο γλυκό από κρέμα ή γάλα, ζάχαρη και (συχνά) αβγά σε διάφορες γεύσεις βανίλια, σοκολάτα, φράουλα που τρώγεται και μέσα σε χωνάκι από μπισκότο.

3. μεγάλο μαγειρικό σκεύος σε σχήμα λεκάνης (μεγάλου μπολ) με τρύπες, μέσα στο οποίο αδειάζουμε βρασμένα φαγητά (π.χ. μακαρόνια) για να φύγει το νερό που έχουν από το βράσιμό τους.

4. μεταλλική κατασκευή σε σχήμα κυλίνδρου που τοποθετείται στο τέλος ενός σωλήνα παροχής νερού και χρησιμοποιείται είτε για να τρέχει το νερό είτε για να σταματάει η ροή του νερού (ζεστού ή κρύου)

5. κομμάτι από ύφασμα που μπορούμε να το φορέσουμε στη μέση πάνω από τα ρούχα μας, όταν κάνουμε δουλειές στο σπίτι ή μαγειρεύουμε για να μην λερώσουμε τα ρούχα μας.

6. ηλεκτρική συσκευή που χρησιμοποιείται για να ανακατέψουμε διάφορες τροφές (π.χ. φρούτα ή λαχανικά) που γίνονται ένα μίγμα.

7. ειδικά παπούτσια που χρησιμοποιούνται από τους χορευτές στο μπαλέτο για να διευκολύνονται στις λεπτές και δύσκολες κινήσεις τους.

8. κατασκευή που μπορεί να μετακινηθεί σε διαφορετικές θέσεις, αποτελείται από σκαλοπάτια και χρησιμοποιείται για να ανεβαίνουμε από ένα χαμηλότερο σημείο σε ένα ψηλότερο.

9. μικρή ηλεκτρική συσκευή με πλαστική συνήθως λαβή για να το πιάνουμε στο χέρι μας και βάση από σίδηρο που ζεσταίνεται με το ηλεκτρικό ρεύμα και χρησιμοποιείται για να σιδερώνουμε τα ρούχα.

ΠΑΡΑΓΩΓΗ ΓΡΑΠΤΟΥ ΛΟΓΟΥ

Πρώτο μέρος

Ένας Έλληνας φίλος θα πάει να δουλέψει στο εξωτερικό, στη χώρα που μένατε εσείς πριν έρθετε στην Ελλάδα. Του γράφετε λοιπόν ένα γράμμα και του δίνετε πληροφορίες για το μέρος όπου θα πάει να μείνει, πώς είναι η ζωή των ανθρώπων εκεί, πόσο εύκολο ή δύσκολο είναι να βρει ένα σπίτι, πόσο ακριβή ή φτηνή είναι η ζωή των ανθρώπων, τι διασκέδαση θα έχει, πώς είναι συνήθως ο καιρός και ό,τι άλλο εσείς νομίζετε ότι θα του είναι χρήσιμο για την καινούργια του ζωή.
(130 λέξεις)

Δεύτερο μέρος

Θέλετε να λείψετε από τη δουλειά σας για ένα αρκετά μεγάλο χρονικό διάστημα για λόγους υγείας. Γράφετε ένα γράμμα στον διευθυντή της εταιρείας στην οποία εργάζεστε και του εξηγείτε τους λόγους της απουσίας σας, του ζητάτε την άδεια και του λέτε πώς μπορείτε να καλύψετε τον χαμένο χρόνο όταν γυρίσετε.
(120 λέξεις)

-----τέλος εξέτασης-----

ΔΙΑΓΩΝΙΣΜΑ ΔΕΥΤΕΡΟ

ΚΑΤΑΝΟΗΣΗ ΠΡΟΦΟΡΙΚΟΥ ΛΟΓΟΥ

Πρώτο μέρος

Θα ακούσετε στην κασέτα δύο (2) φορές τη συνέντευξη που δίνει γνωστή ηθοποιός μιλώντας για τον γάμο της. Προσπαθήστε να βάλετε στη σειρά τις παρακάτω εικόνες μαζί με τα κείμενα που τις συνοδεύουν και ακούγονται στη συνέντευξη, σημειώνοντας τον σωστό αριθμό στο τετραγωνάκι που βρίσκεται πάνω σε κάθε εικόνα.
ΠΡΟΣΕΞΤΕ, οι σωστές απαντήσεις είναι ΟΚΤΩ (8), χωρίς το παράδειγμα.

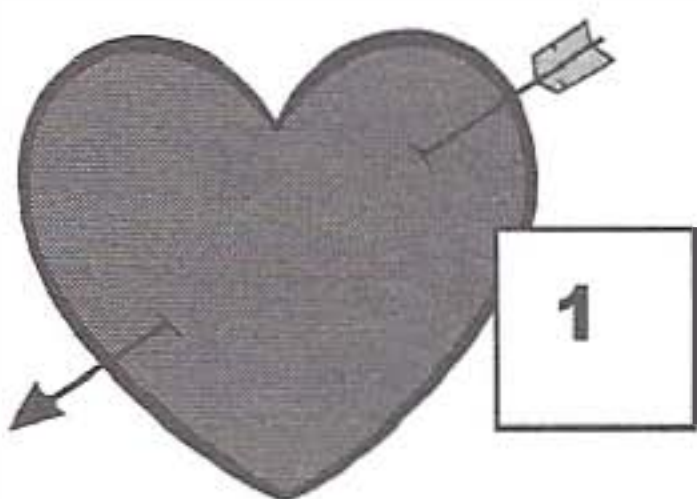

Ο έρωτας μας ήταν κεραυνοβόλος

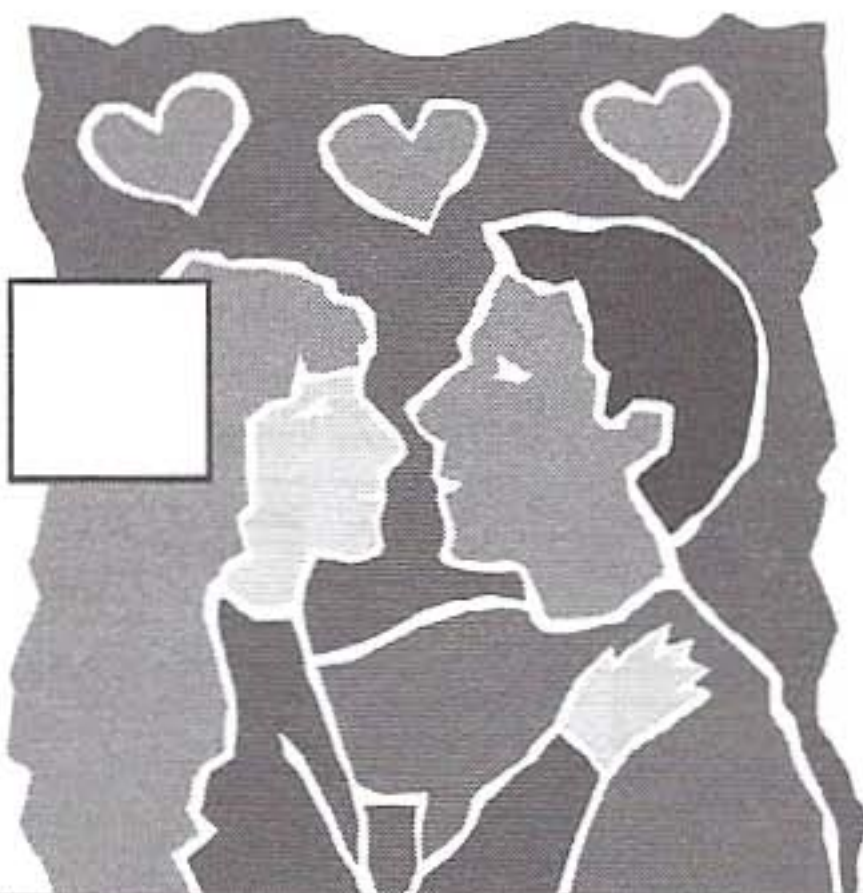

Με πήρε αγκαλιά και με φίλησε.
Η καρδιά μου πήγαινε να σπάσει

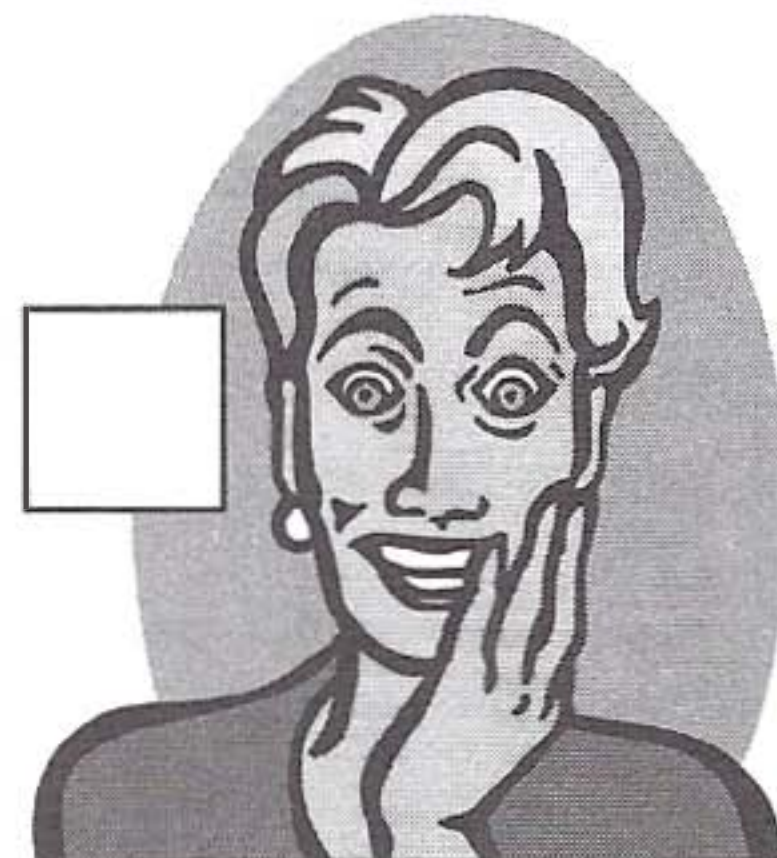

Η μητέρα μου κόντευε να
τρελλαθεί από τη χαρά της όταν
της το είπα



Μόλις άνοιξα την πόρτα
με περίμενε μια μεγάλη
έκπληξη

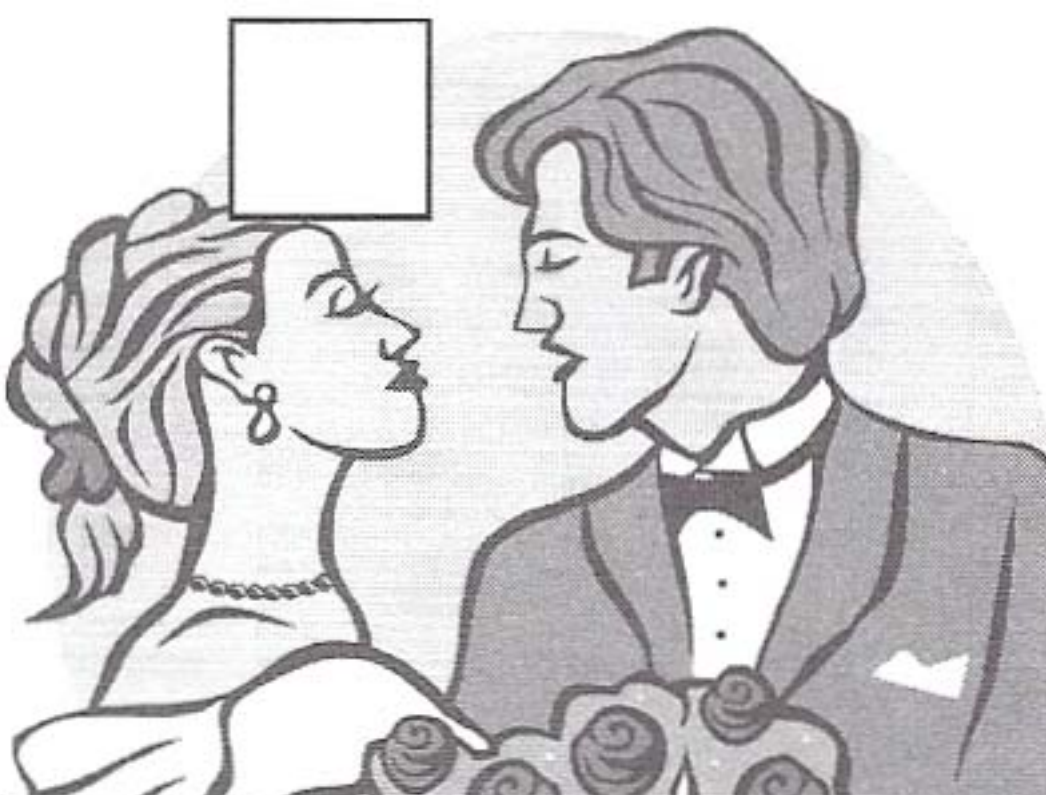

Αισθανόμουν πολύ περήφανη στο
πλάι του στην είσοδο της
εκκλησίας

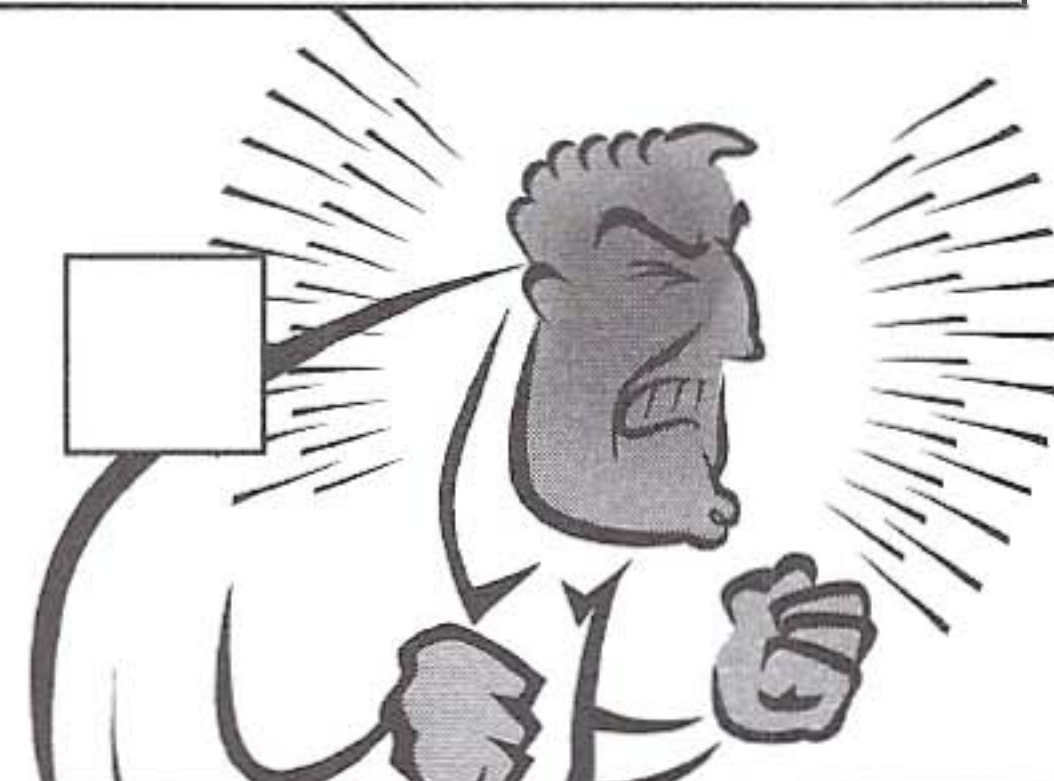

Ο πατέρας μου έγινε έξαλλος από
θυμιά

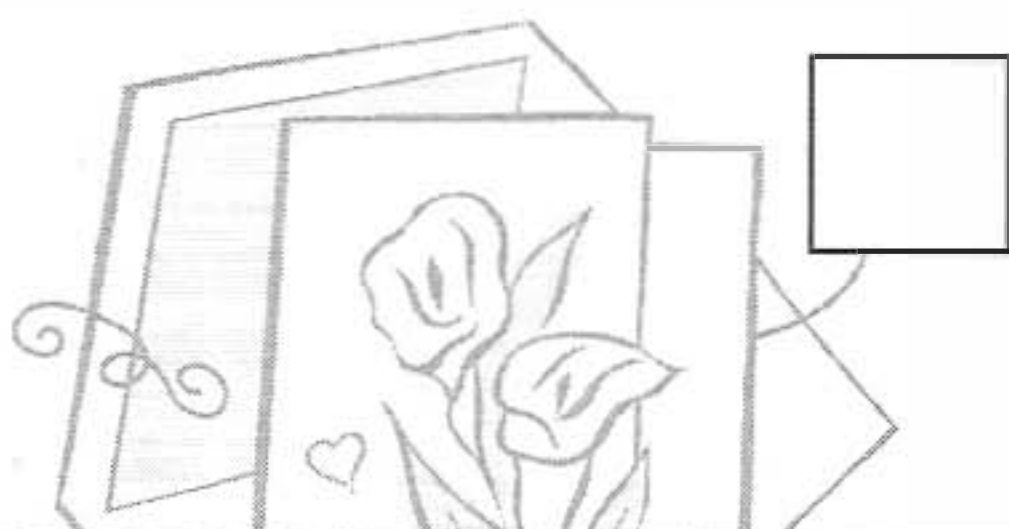

Ευτυχώς, στείλαμε τα
προσκλητήρια εγκαίρως και έτσι
δεν υπήρχε κανένα πρόβλημα

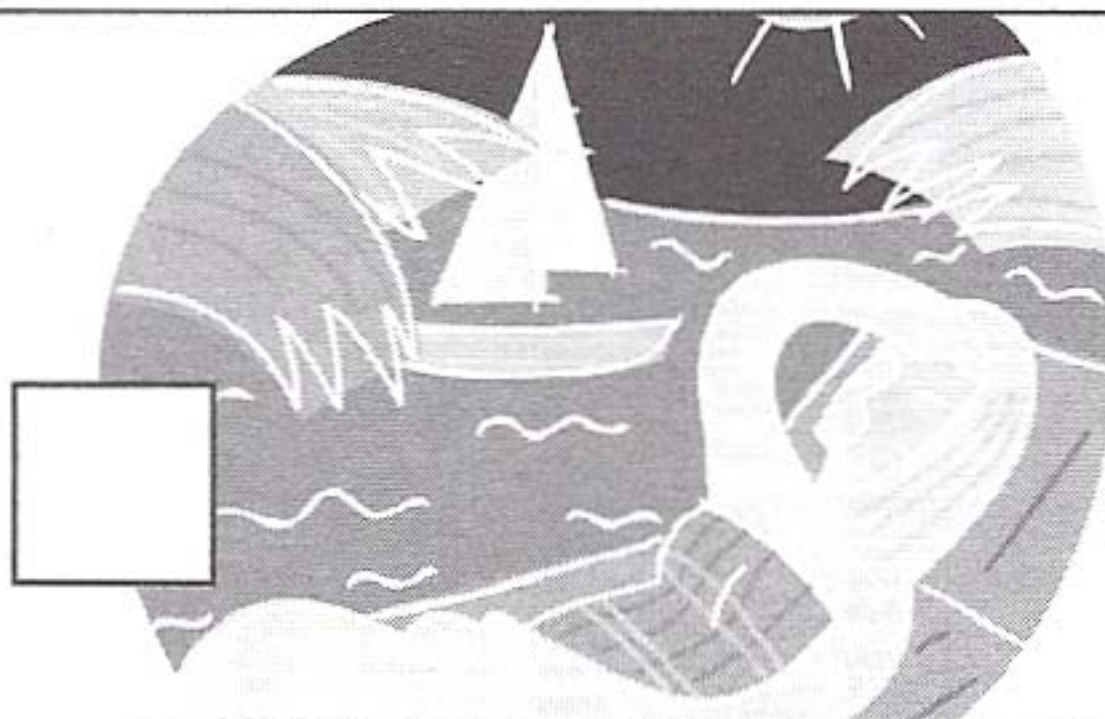

Εγώ καθόμουν στην
παραλία απολαμβάνοντας
τον ήλιο



Ο πατέρας μου με
κρατούσε συγκινημένος
από το χέρι

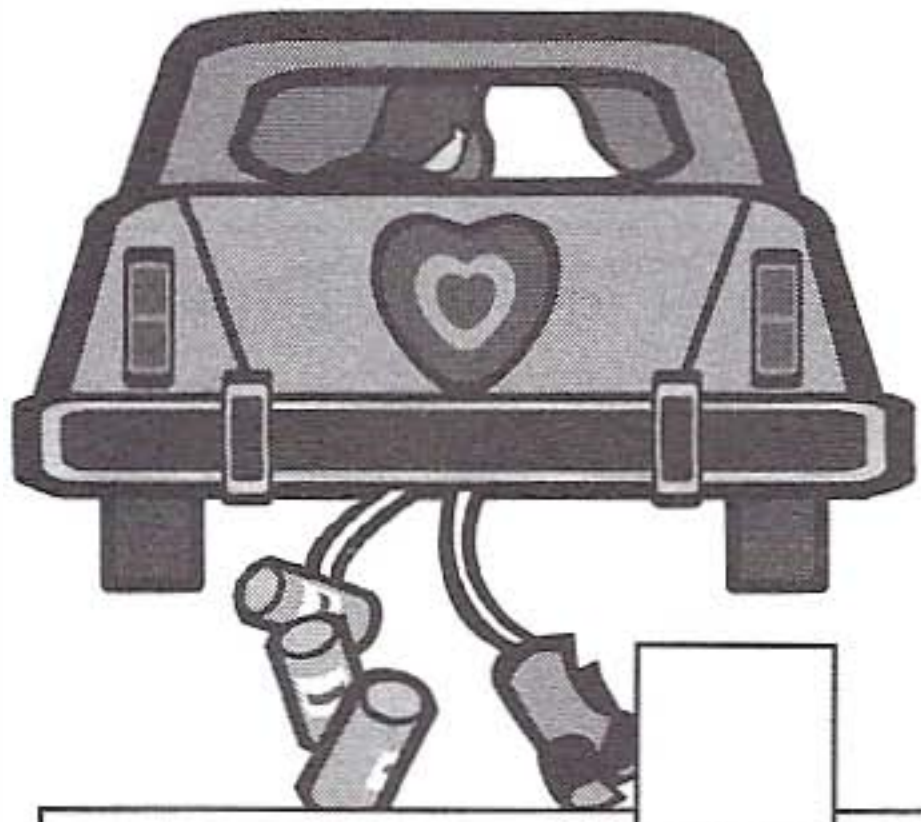

Δεν μπορείτε να φανταστείτε τι σκέφτηκαν να κάνουν οι φίλοι μας

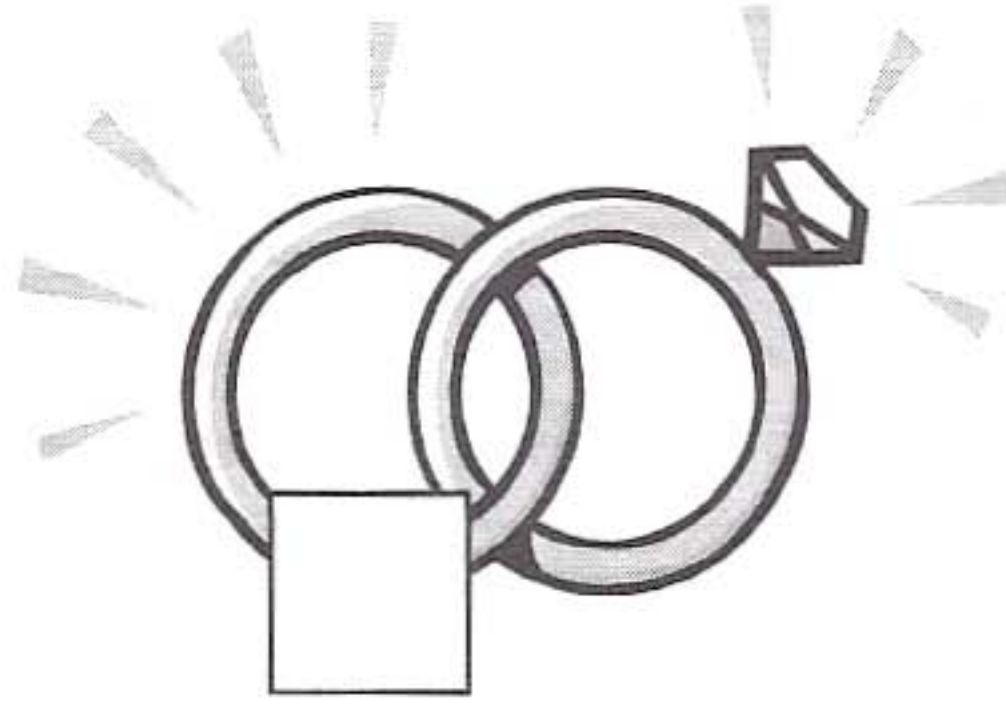

Το δαχτυλίδι των αρραβώνων σας ήταν ένα πανάκριβο διαμάντι;



Και τότε άρχισαν να πετούν όλοι ρύζι και λουλούδια. Ήταν μαγικά!!!

Δεύτερο μέρος

Θα ακούσετε στην κασέτα δύο (2) φορές ένα ραδιοφωνικό δελτίο ειδήσεων. Σημειώστε με έναν σταυρό (+) σε καθένα από τα τρία σύμβολα (Σ, Λ, ;), ανάλογα με το αν η πληροφορία που αναφέρεται σε κάθε πρόταση είναι σωστή, λάθος ή δεν υπάρχει καθόλου, σύμφωνα με τις ειδήσεις που θα ακούσετε από το ραδιοφωνικό δελτίο. ΠΡΟΣΞΕΤΕ, οι προτάσεις που πρέπει να χαρακτηρίσετε με έναν από τους τρεις τρόπους είναι ΟΚΤΩ (8), χωρίς το παράδειγμα.

	Σ	Λ	;
1. Η εκπομπή μεταδίδεται από το Τρίτο Πρόγραμμα της Ελληνικής Ραδιοφωνίας	+		
2. Το δελτίο μεταδίδεται το βράδυ.			
3. Ο Πρωθυπουργός ζήτησε να έχει συνάντηση με τον Πρόεδρο της Δημοκρατίας για να συζητήσουν θέματα της επικαιρότητας.			
4. Ο Πρόεδρος της Ιταλίας θα μείνει επίσημα στην Αθήνα για τρεις ημέρες.			
5. Το ταξίδι του Αμερικανού Προέδρου στην Ελλάδα δεν πρόκειται να γίνει.			
6. Η επίσκεψη του Αμερικανού Προέδρου στην Ελλάδα θα γίνει στο τέλος του μήνα.			
7. Τα νέα οικονομικά μέτρα έχουν ήδη ανακοινωθεί.			
8. Οι δημόσιοι υπάλληλοι δεν είναι ικανοποιημένοι με τις νέες αυξήσεις.			
9. Οι Κυκλάδες και τα Επτάνησα δεν επηρεάζονται από την κακοκαιρία και έχουν ακτοπλοϊκά δρομολόγια.			

ΠΑΡΑΓΩΓΗ ΓΡΑΠΤΟΥ ΚΕΙΜΕΝΟΥ

Πρώτο μέρος

Στα κείμενα που ακολουθούν διαβάζετε σύντομες ειδήσεις που αναφέρονται σε διάφορα θέματα της επικαιρότητας. Βρείτε ποια από τις παρακάτω εικόνες μπορεί να χρησιμοποιηθεί ως φωτογραφικό υλικό για καθεμία από αυτές. ΠΡΟΣΕΞΤΕ, οι σωστές απαντήσεις είναι ΟΚΤΩ (8), χωρίς το παράδειγμα, ενώ έξι (6) εικόνες δεν ταιριάζουν με καμιά είδηση.

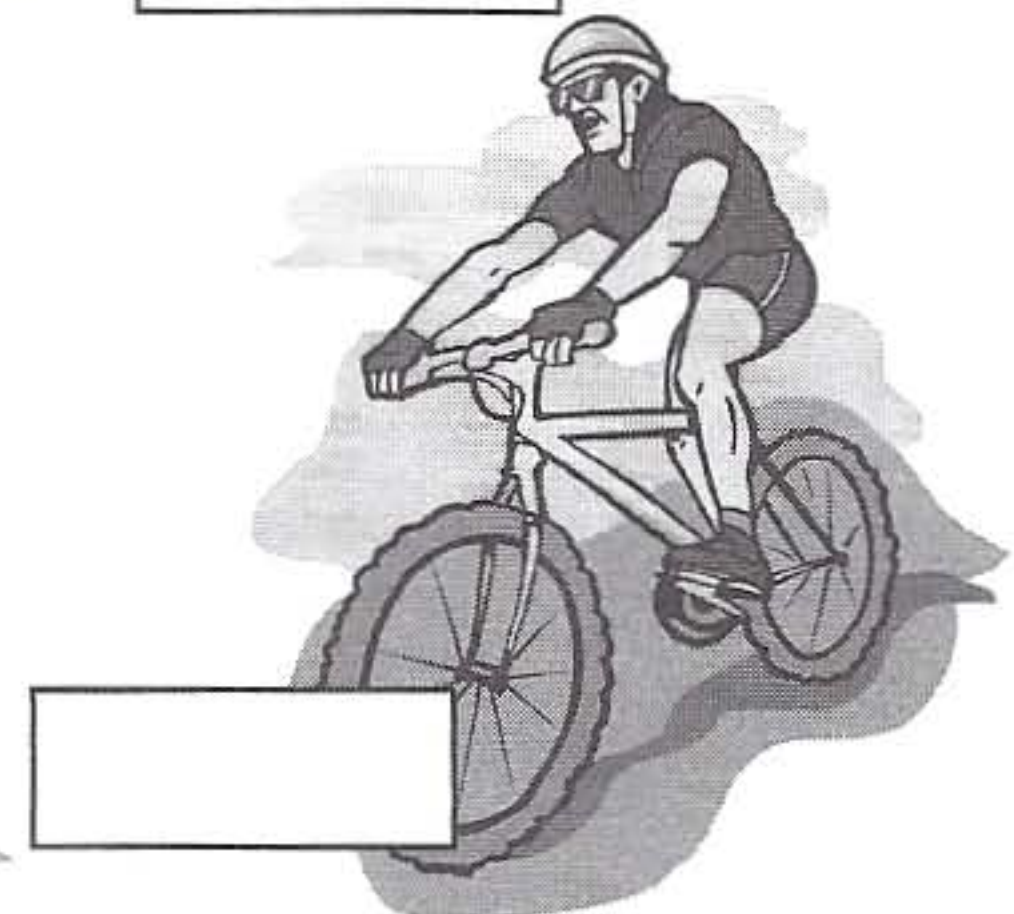
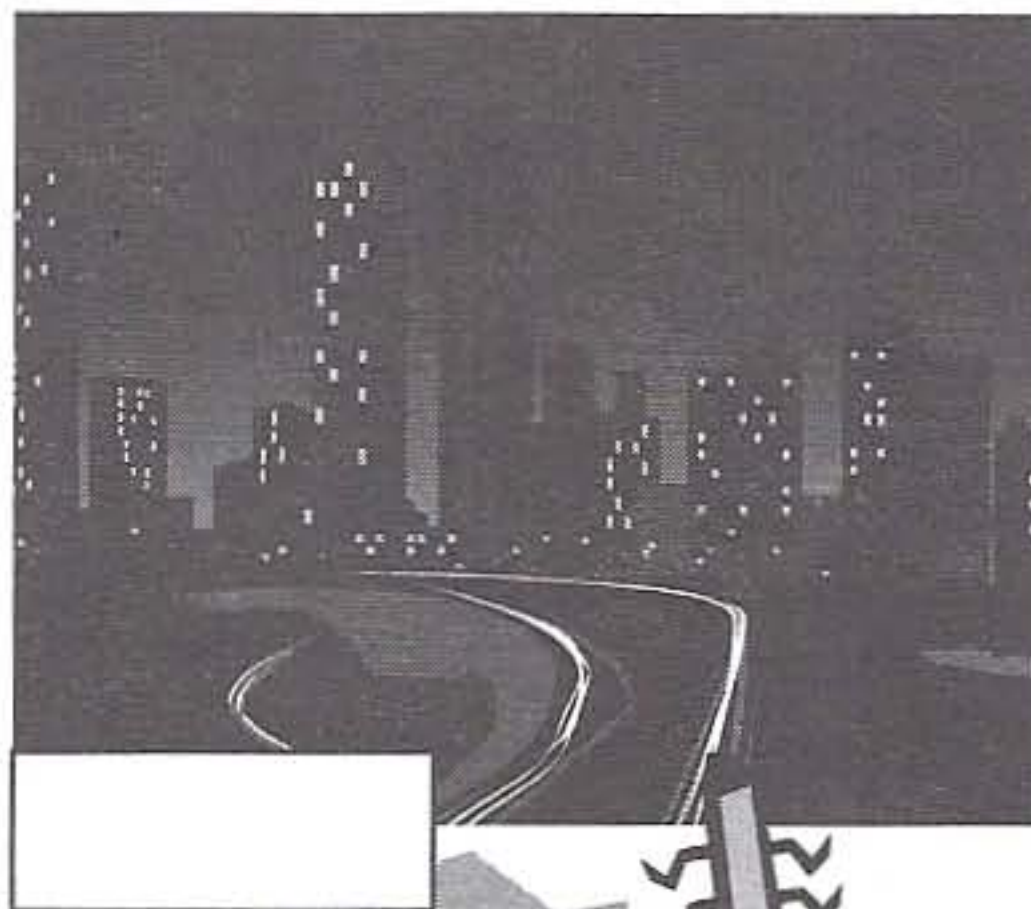
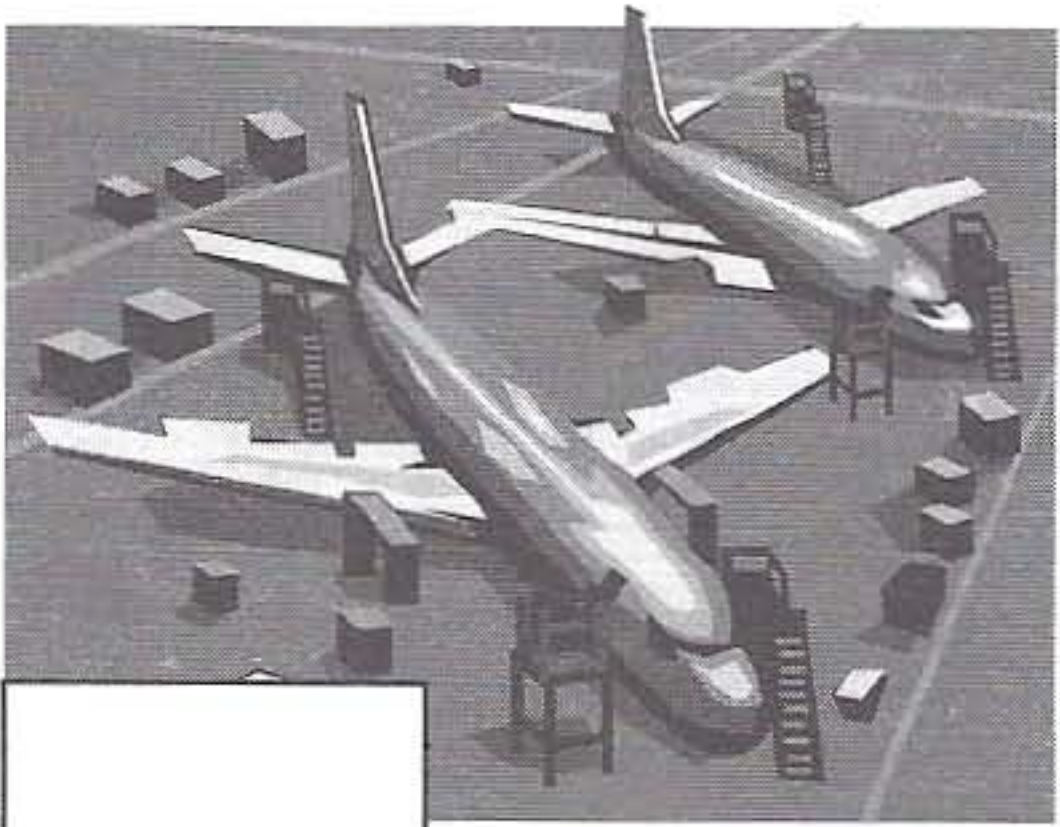
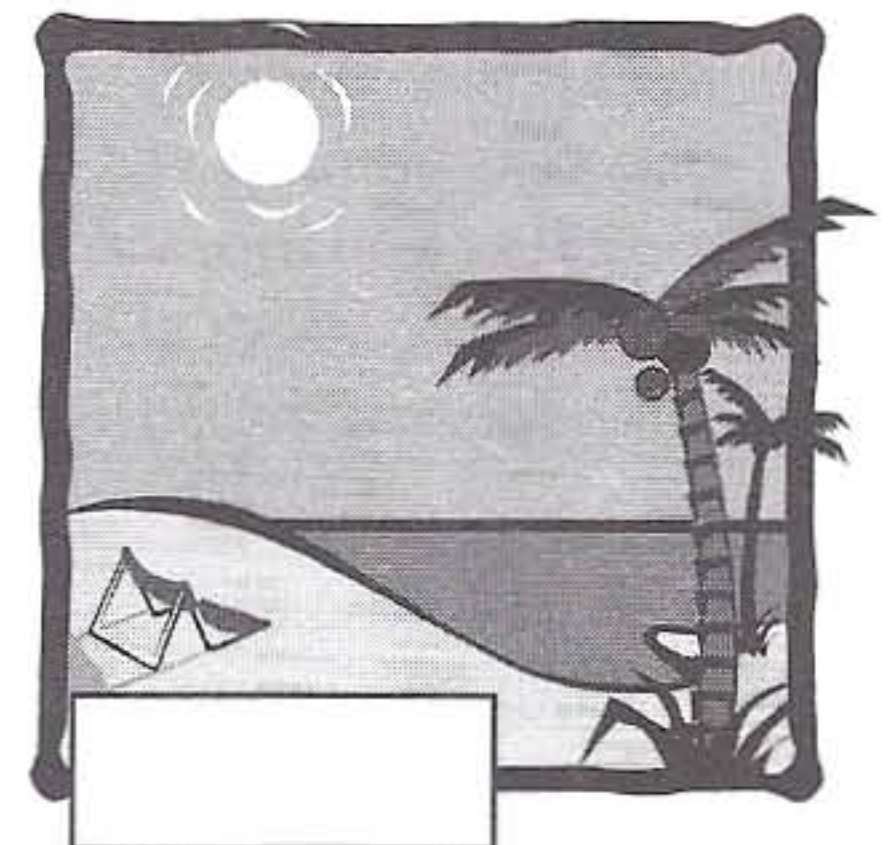
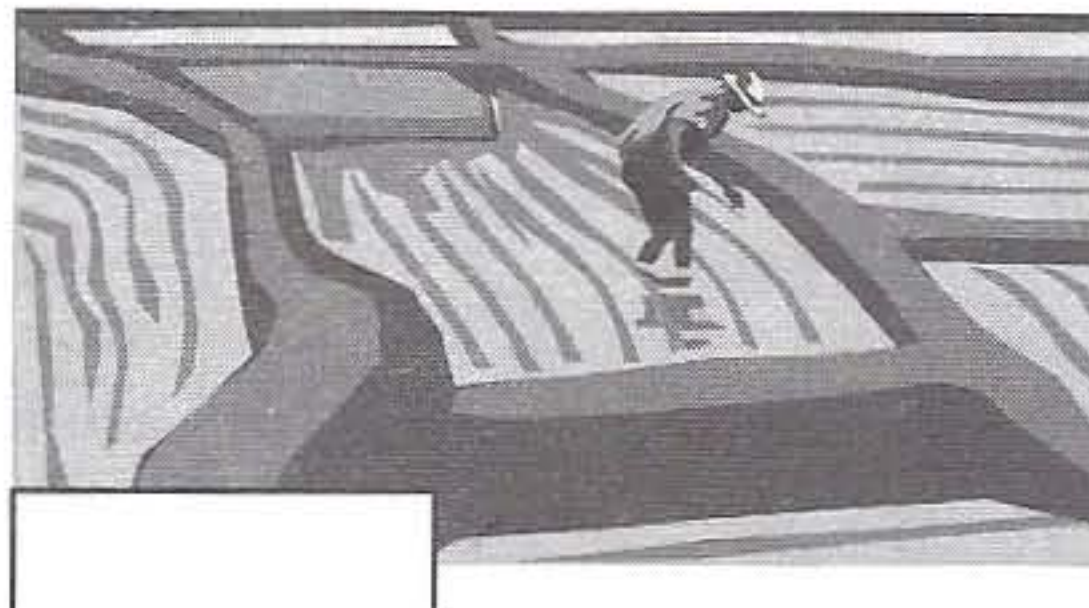
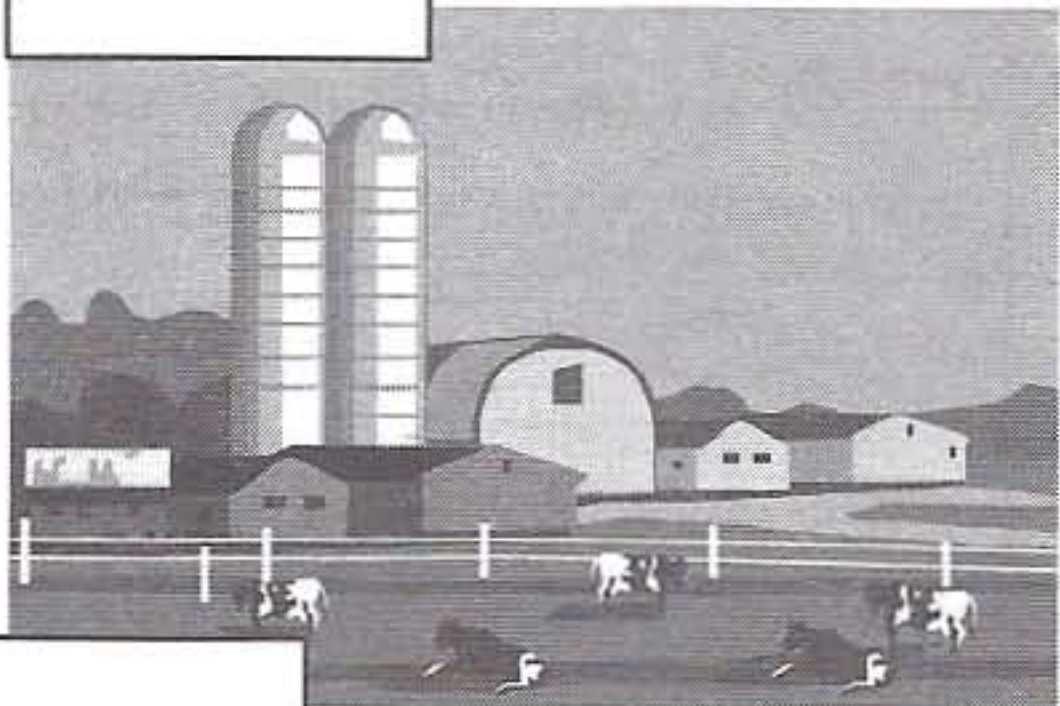

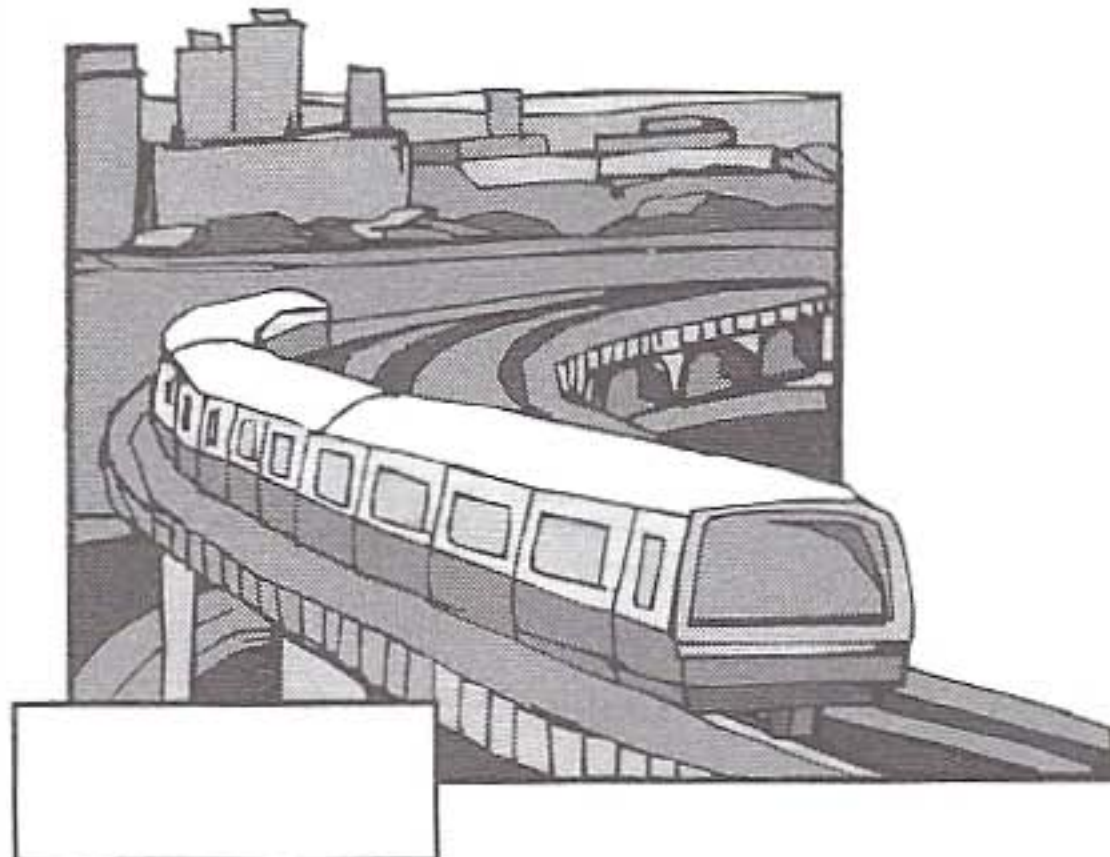
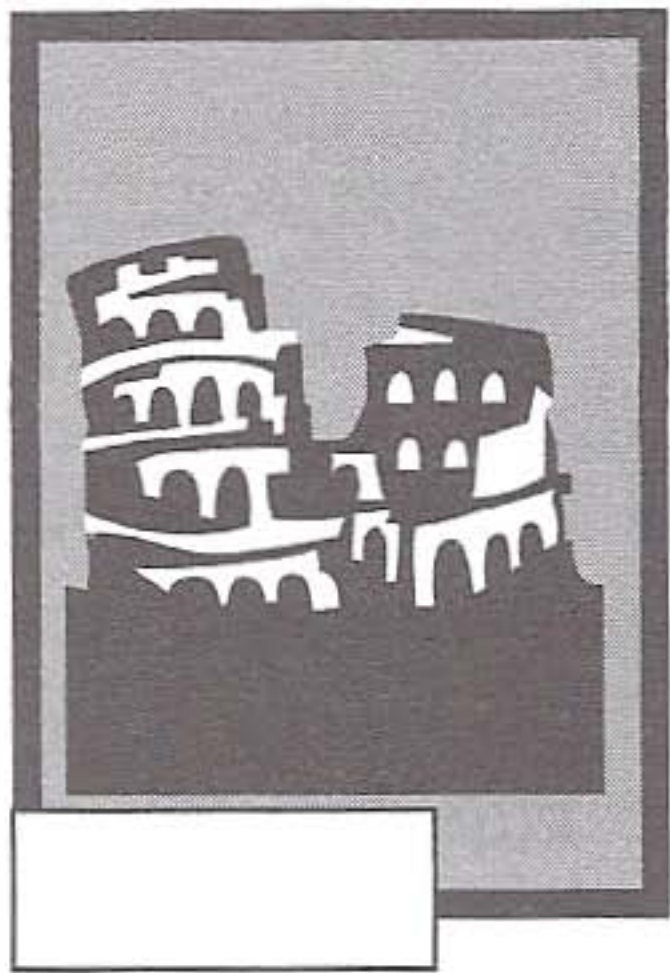

1. Διακοπές για μοναχικούς

Σύμφωνα με τελευταίες έρευνες αγοράς στον χώρο του τουρισμού, όλο και περισσότεροι άνθρωποι πάνω στη γη αναζητούν επίγειους παράδεισους για να ξεφύγουν από το άγχος και την πίεση της καθημερινότητας. Έτσι ένας φοίνικας, ο δυνατός ήλιος και η θάλασσα είναι υπέρ-αρκετά για τους επίδοξους ερημίτες!!!!

2. Απεργία στα αεροδρόμια

Καθλωμένα θα παραμείνουν τα αεροπλάνα στα αεροδρόμια όλης της χώρας λόγω της 24ωρης απεργίας που έχουν εξαγγείλει για αύριο οι φροντιστές και οι ελεγκτές εναέριας κυκλοφορίας για οικονομικά αιτήματα.

3. Και όμως έγινε και αυτό!!!

Τι άλλο θα ακούσουμε!!! Οδηγός ταξί χτύπησε με το αυτοκίνητό του σε κολόνα της ΔΕΗ, εγκατέλειψε το αυτοκίνητό του μαζί με τον επιβάτη και εξαφανίστηκε. Ο επιβάτης, κ. Χ.Π. φανερά σοκαρισμένος είπε τα εξής...

4. Οι τρελές αγελάδες ξαναχτυπούν

Νέους ελέγχους αποφάσισε η Ευρωπαϊκή Ένωση στα εργοστάσια παραγωγής κρέατος και γαλακτοκομικών προϊόντων της Μεγάλης Βρετανίας για την προστασία των καταναλωτών από την αρρώστια των τρελών αγελάδων.

5. Πλημμύρες στην Αφρική

Δύσκολες μέρες περνούν οι κάτοικοι της Νότιας Αφρικής μετά τις τελευταίες καταστροφικές βροχές. Χιλιάδες άνθρωποι έχουν μείνει άστεγοι, ενώ σε πολλές περιπτώσεις οι βάρκες χρησιμοποιούνται μέσα στις πόλεις, όπου το νερό έχει ξεπεράσει τα δύο μέτρα.

6. Πανικός στη Νέα Υόρκη!!!

Πανικός χτες το πρωί στο Χρηματιστήριο της Νέας Υόρκης από μια ξαφνική γενική διακοπή του ηλεκτρικού ρεύματος που είχε σαν αποτέλεσμα τη διακοπή όλων των εργασιών που γίνονταν εκείνη την στιγμή μέσω ηλεκτρονικών υπολογιστών. Ευτυχώς, το μπλακ-άουτ κράτησε μόνο για μισή ώρα, αρκετή όμως για να δημιουργήσει προβλήματα στο μεγαλύτερο Χρηματιστήριο του κόσμου.

7. Το μέλλον των σιδηροδρόμων

Νέες υπερσύγχρονες αμαξοστοιχίες θα δοθούν στην κυκλοφορία τις επόμενες μέρες για την εξυπηρέτηση των επιβατών που επιλέγουν το τρένο για τις μετακινήσεις τους. Τα νέα τρένα θα καλύπτουν όλες τις αποστάσεις στον μισό χρόνο, αλλά το εισιτήριο θα είναι πολύ ακριβότερο από αυτό που ισχύει μέχρι σήμερα.

8. Μαθήματα χορού

Μαθήματα ισπανικών χορών θα δώσει η παγκοσμίου φήμης Ισπανίδα χορεύτρια Μαρία Λοπέζ που θα βρεθεί στη χώρα μας τις επόμενες μέρες και θα εμφανιστεί για λίγες μόνο παραστάσεις στο Χοροθέατρο. Για πληροφορίες και εισιτήρια, τηλεφωνήστε στο 6812235.

9. Ολοι μαζί για το αύριο!!!

Όπως κάθε χρόνο από 1η μέχρι 30 Νοεμβρίου, ο Ελληνικός Ερυθρός Σταυρός μαζεύει χρήματα για να βοηθήσει όσους έχουν ανάγκη. Δώστε μας το χέρι σας και ελάτε μαζί μας. Όλοι μαζί αγκαλιασμένοι μπορούμε να κάνουμε τον κόσμο μας, το αύριο των παιδιών μας καλύτερο!!!!

Θα διαβάσετε στο κείμενο που ακολουθεί οδηγίες για αυτούς που επιλέγουν να ταξιδέψουν με οργανωμένες εκδρομές. Προσπαθήστε να βρείτε ποιες από τις παρακάτω φράσεις είναι σωστές (Σ), ποιες λάθος (Λ) και ποιες δεν αναφέρονται καθόλου στο κείμενο.

ΠΡΟΣΞΕΤΕ, οι σωστές απαντήσεις είναι ΟΚΤΩ (8), χωρίς το παράδειγμα.

Ταξιδεύοντας με ασφάλεια

(Όσα πρέπει να γνωρίζετε για τις οργανωμένες εκδρομές στο εσωτερικό και στο εξωτερικό)

Αρχικά πρέπει να επιλέξετε ένα αξιόπιστο ταξιδιωτικό γραφείο για να είστε σίγουροι ότι θα πραγματοποιήσει αυτά που σας έχει υποσχεθεί. Πριν, όμως, αποφασίσετε, κοιτάξτε τις τιμές διαφόρων πρακτορείων για να βρείτε αυτό που σας συμφέρει καλύτερα. Σε πολλές περιπτώσεις υπάρχουν σημαντικές διαφορές στις τιμές και στις υπηρεσίες από πρακτορείο σε πρακτορείο.

Αφού καταλήξετε στο πρακτορείο που θα οργανώσει το ταξίδι σας, μην ξεχάσετε να ζητήσετε επιπλέον πληροφορίες για τα ωράρια, τις ενδιάμεσες στάσεις που θα πρέπει να κάνετε πριν φτάσετε στον τελικό προορισμό σας, καθώς και τηλέφωνα χρήσιμα σε περίπτωση ανάγκης. Αν το οργανωμένο ταξίδι σας συμπεριλαμβάνει διανυκτερεύσεις, πρέπει να σας παρέχονται λεπτομερείς πληροφορίες σχετικά με το πού θα μείνετε, τις ανέσεις που θα σας προσφερθούν και τον αριθμό των γευμάτων που σας εξασφαλίζονται μέσα στο πακέτο της εκδρομής. Αν δεν έχετε τις απαραίτητες εγγυήσεις μην αποφασίσετε το ταξίδι σας. Καλύτερα να ξέρετε από πριν τι θα βρείτε παρά να βρεθείτε μπροστά σε δυσάρεστες εκπλήξεις στη συνέχεια.

Σε περίπτωση, βέβαια, που δεν μπορείτε να πάρετε μέρος στο οργανωμένο ταξίδι, μπορείτε να δώσετε την κράτησή σας σε κάποιο άλλο φιλικό σας πρόσωπο, αρκεί να ενημερώσετε τον διοργανωτή του ταξιδιού πέντε εργάσιμες μέρες πριν την αναχώρηση. Αν όμως πρόκειται να ταξιδέψετε με πλοίο, θα πρέπει να έχετε ενημερώσει για την κάθε αλλαγή το πρακτορείο τουλάχιστον δέκα μέρες πριν το ταξίδι σας.

Τέλος, αν ο διοργανωτής του ταξιδιού αναγκασθεί για κάποιους λόγους να αλλάξει την τιμή της εκδρομής πρέπει να σας το κάνει γνωστό έγκαιρα και εσείς θα αποφασίσετε για το αν θα δεχθείτε τις καινούργιες τιμές ή θα ακυρώσετε την κράτησή σας. Αν συμβεί κάτι τέτοιο, πρέπει να ειδοποιήσετε το συντομότερο δυνατό για να μπορέσετε να πάρετε πίσω όλη την προκαταβολή σας.

(296 λέξεις)

	Σ	Λ	;
1. Το κείμενο αναφέρει οδηγίες για αυτούς που θέλουν να πάρουν μέρος σε οργανωμένες εκδρομές.	+		
2. Αυτός που έγραψε το άρθρο έχει πάρει και ο ίδιος μέρος σε οργανωμένα ταξίδια από πρακτορεία.			
3. Δεν πρέπει να διαλέγετε το πρακτορείο που θα οργανώσει το ταξίδι σας, πριν ελέγξετε τις τιμές και τις προσφορές που υπάρχουν.			
4. Υπάρχουν μικρές διαφορές στις τιμές των διαφόρων πρακτορείων.			
5. Το πρακτορείο είναι υποχρεωμένο να σας δώσει πληροφορίες για το πρόγραμμα της εκδρομής σας.			
6. Αν δεν μπορείτε να πάρετε μέρος στο ταξίδι και κάποιος άλλος θέλει να πάει στη θέση σας δε χρειάζεται να ενημερώσετε τον ταξιδιωτικό σας πράκτορα.			
7. Καλό είναι να ξέρετε από πριν αν θα ταξιδέψετε απ'ευθείας στον προορισμό σας ή αν πρόκειται να σταματήσετε σε κάποιον ενδιάμεσο προορισμό.			
8. Ο ταξιδιωτικός σας πράκτορας πρέπει να σας ανακοινώσει οποιαδήποτε αλλαγή στην τιμή του ταξιδιού σας τουλάχιστον πέντε μέρες πριν από την αναχώρησή σας.			
9. Δεν είστε υποχρεωμένοι να λάβετε μέρος στο ταξίδι αν αλλάξει η αρχική τιμή του και εσείς ειδοποιήσετε το πρακτορείο νωρίς για την αλλαγή της απόφασής σας.			

ΠΑΡΑΓΩΓΗ ΓΡΑΠΤΟΥ ΛΟΓΟΥ

Πρώτο μέρος

Ένας φίλος/ μία φίλη σας θέλουν να κάνουν ένα οργανωμένο ταξίδι στο εξωτερικό και σκέφτονται να χρησιμοποιήσουν το ταξιδιωτικό γραφείο που είχατε χρησιμοποιήσει και εσείς για ένα παρόμοιο ταξίδι. Σας ζητούν λοιπόν να τους γράψετε ένα γράμμα και να τους δώσετε πληροφορίες σχετικά με το ταξίδι σας αυτό. Δηλαδή, πού πήγατε, πώς ήταν τα ξενοδοχεία που πήγατε, τι είδατε, πώς ήταν το πρόγραμμα της εκδρομής σας, αν μείνατε ευχαριστημένοι και ό,τι άλλο νομίζετε εσείς ότι θα μπορούσε να τους φανεί χρήσιμο πριν αποφασίσουν και εκείνοι για το ταξίδι τους. (130 λέξεις)

Δεύτερο μέρος

Περάσατε ένα Σαββατοκύριακο σε κάποια περιοχή της Ελλάδας. Δυστυχώς, όμως, τα πράγματα δεν ήταν όπως τα περιμένατε. Γράψετε ένα γράμμα στο ταξιδιωτικό γραφείο που οργάνωσε την εκδρομή αυτή και κάνετε τα παράπονά σας στον/στην υπεύθυνο/η του γραφείου για τα προβλήματα που αντιμετωπίσατε σχετικά με το φαγητό, το ξενοδοχείο, το πρόγραμμα της εκδρομής, το μεταφορικό σας μέσο και ό,τι άλλο νομίζετε ότι πήγε άσχημα και σας χάλασε το κέφι. (120 λέξεις)

-----τέλος εξέτασης-----

ΔΙΑΓΩΝΙΣΜΑ ΤΡΙΤΟ

ΚΑΤΑΝΟΗΣΗ ΠΡΟΦΟΡΙΚΟΥ ΛΟΓΟΥ

Πρώτο μέρος

Θα ακούσετε δύο (2) φορές μια ραδιοφωνική ανακοίνωση του Υπουργείου Περιβάλλοντος, Χωροταξίας και Δημοσίων Έργων σχετικά με τις ενέργειες που πρέπει να γίνονται σε περίπτωση σεισμού. Βάλτε έναν σταυρό σε όσες από τις παρακάτω πληροφορίες αναφέρονται στο ραδιοφωνικό μήνυμα ανάλογα με το αν οι οδηγίες αυτές δίνονται για ενέργειες που θα πρέπει να γίνουν πριν, κατά ή μετά τη διάρκεια ενός σεισμού.

ΠΡΟΣΞΕΤΕ, οι σωστές απαντήσεις είναι ΟΚΤΩ (8), χωρίς το παράδειγμα.

	ΠΡΙΝ τον σεισμό	ΚΑΤΑ τον σεισμό	ΜΕΤΑ τον σεισμό
1. Σβήστε αμέσως την φωτιά που μπορεί να έχει κάπου ξεσπάσει.			+
2. Να ξέρετε την θέση και τη λειτουργία των παροχών ηλεκτρικού ρεύματος.			
3. Μην πλησιάζετε στις ακτές.			
4. Να συζητήσετε με την οικογένειά σας τα μέτρα αντιμετώπισης των σεισμών.			
5. Μην μπαίνετε μέσα σε κτήρια. Αν είστε έξω μείνετε καλύτερα εκεί που είστε.			
6. Να μάθετε τα τηλέφωνα που θα σας χρειαστούν.			
7. Βγείτε στα μπαλκόνια για μεγαλύτερη προστασία.			
8. Μην χρησιμοποιείτε το ασανσέρ.			
9. Πάρτε το αυτοκίνητό σας και βγείτε στους δρόμους.			
10. Μην παίρνετε τηλέφωνο για να μην δημιουργηθεί τηλεφωνικός πανικός από υπερφόρτωση του δικτύου.			

11. Μη βάζετε ψηλά μεγάλα και βαριά αντικείμενα που εύκολα μπορούν να πέσουν και να σπάσουν.			
12. Να έχετε έτοιμα όλα τα απαραίτητα: φάρμακα, ραδιόφωνο, μπαταρίες, φακό κλπ.			

Δεύτερο μέρος

Θα ακούσετε στην κασέτα δύο (2) φορές τρεις νέους Έλληνες, δύο κοπέλες και ένα αγόρι να λένε ποια πράγματα ή ποιες καταστάσεις τους αρέσουν ή δεν τους αρέσουν σχετικά με την Ελλάδα και τους Έλληνες. Σημειώστε στον πίνακα που ακολουθεί για ποιο ή ποια από τα στοιχεία που παρουσιάζονται σε αυτόν εκφράζουν θετική και για ποια αρνητική γνώμη.

ΠΡΟΣΕΞΤΕ, οι σωστές απαντήσεις είναι ΟΚΤΩ (8), χωρίς το παράδειγμα.

	Θετική γνώμη	Αρνητική γνώμη
1. το ούζο	+	
2. το κρασί		
3. η αναμονή στη στάση των λεωφορείων		
4. τα νησιά των Κυκλάδων		
5. αυτοί που κάνουν ότι τα ξέρουν όλα		
6. οι μακρινές αποστάσεις		
7. αυτοί που καίνε τα δάση		
8. ο ελληνικός ουρανός		
9. το κουτσομπολιό		
10. τα αεροδρόμια		
11. τα ταξίδια στο εξωτερικό		
12. το ελληνικό φαγητό		
13. η διασκέδαση		
14. οι τουρίστες		
15. το να γίνονται όλα την τελευταία στιγμή		

ΚΑΤΑΝΟΗΣΗ ΓΡΑΠΤΟΥ ΚΕΙΜΕΝΟΥ

Πρώτο μέρος

Στο κείμενο που ακολουθεί έχετε χρήσιμες πληροφορίες σχετικά με την προσωπική συμπεριφορά που θα πρέπει να επιδείξετε σε περίπτωση σεισμού. Προσπαθήστε να βρείτε ποια από τις σημασίες που σας δίνονται στον πίνακα που ακολουθεί έχουν οι παρακάτω υπογραμμισμένες λέξεις.

ΠΡΟΣΞΕΤΕ, οι σωστές απαντήσεις είναι ΟΚΤΩ (8), χωρίς το παράδειγμα.

Η προσωπική σας συμπεριφορά σε περίπτωση σεισμού

- *Οι ώρες που ακολουθούν μετά από έναν καταστρεπτικό σεισμό είναι πολύ κρίσιμες. Είναι ώρες που απαιτούν θάρρος και ψυχραιμία. (.....7.....)*
- *Κρατηθείτε ήρεμοι. Ο πανικός δημιουργεί περισσότερα θύματα.*
- *Σκεφτείτε πριν όλες τις συνέπειες που μπορεί να έχει κάθε ενέργειά σας. Για αυτό μην κάνετε τίποτα απερίσκεπτα. (.....)*
- *Μετά τον σεισμό ακολουθείστε πιστά τις οδηγίες των αρχών και των κρατικών μέσων ενημέρωσης. (.....)*
- *Μην πιστεύετε φήμες για άλλους ισχυρότερους σεισμούς. (.....)*
- *Οι επόμενες σεισμικές δονήσεις είναι κάτι αναμενόμενο και θα πρέπει να είστε προετοιμασμένοι για αυτό. (.....)*
- *Μην πηγαίνετε σε σεισμόπληκτες περιοχές αν δε σας το ζητήσουν. (.....)*
- *Συνεργαστείτε με τους γείτονες για να βοηθήσετε ανθρώπους που βρίσκονται σε ανάγκη (.....) (ηλικιωμένους, άρρωστους ή παιδιά). (.....)*
- *Μην ξεχνάτε ποτέ ότι η σωστή ενημέρωση σώζει ζωές. Να είστε, λοιπόν, πάντα προετοιμασμένοι και ενημερωμένοι για την καλύτερη προστασία σας. (.....)*

1. ο πολύ νέος στην ηλικία
2. δουλέψτε μαζί
3. Τύπος, τηλεόραση και ραδιόφωνο
4. η πληροφορία
5. μέρη που έχουν πάθει καταστροφές από τον σεισμό
6. πιο ασθενής
7. κουράγιο και δύναμη
8. χωρίς σκέψη
9. πιο δυνατός
10. αυτό που περιμένουμε
11. ο καλά πληροφορημένος
12. ο μεγάλος στην ηλικία

Διαβάστε το κείμενο που ακολουθεί. Στη συνέχεια έχετε την αρχή 9 προτάσεων που τελειώνουν με 4 (α)-(δ) διαφορετικούς τρόπους. Μόνο ένας από αυτούς είναι σωστός. Βρείτε λοιπόν ποιο τέλος ταιριάζει στην αρχή της κάθε πρότασης. Προσέξτε, οι σωστές απαντήσεις είναι συνολικά ΟΚΤΩ (8), χωρίς το παράδειγμα.

Θέσεις που δεν απαιτούν εργασιακή εμπειρία
(Τα Νέα, 3 Απριλίου 2000, με αλλαγές)

Αν είστε στην αρχή της επαγγελματικής σας καριέρας και έχετε ελάχιστη ή καθόλου εργασιακή εμπειρία, μην απογοητεύεστε. Και αυτό γιατί στις σύγχρονες επιχειρήσεις υπάρχουν αρκετές θέσεις που δεν απαιτούν προϋπηρεσία. Έτσι δίνουν στον νέο εργαζόμενο την ευκαιρία να αποκτήσει γνώσεις και εμπειρίες που θα μπορέσει να χρησιμοποιήσει στη συνέχεια.

Επίσης, πολλές ελληνικές και ξένες εταιρείες έχουν ως στρατηγική να προσλαμβάνουν συχνά αρκετά νέα στελέχη για να τα εκπαιδεύσουν. Η πρακτική αυτή είναι πιο συνηθισμένη σε εταιρείες παροχής υπηρεσιών, σε διαφημιστικές εταιρείες, αλλά και σε επιχειρήσεις που ασχολούνται με τον χώρο της υψηλής τεχνολογίας (πληροφορική, τηλεπικοινωνίες).

Τα κριτήρια για την πρόσληψη στελεχών χωρίς εργασιακή εμπειρία είναι διαφορετικά ανάλογα με την πολιτική της κάθε εταιρείας. Ωστόσο, στις περισσότερες περιπτώσεις είναι απαραίτητο ο υποψήφιος να γνωρίζει τουλάχιστον μία ξένη γλώσσα (συνήθως αγγλικά ή γαλλικά) και να χειρίζεται με ευχέρεια ηλεκτρονικούς υπολογιστές. Πολλές εταιρείες είναι δυνατόν να ζητάνε και κάποιο πανεπιστημιακό πτυχίο.

Η πρακτική αυτή είναι περισσότερο συνήθης σε εταιρείες πληροφορικής, οι οποίες ζητούν από τους υποψηφίους να έχουν ειδικές γνώσεις πάνω στο αντικείμενο εργασίας τους. Αντίθετα, δεν ισχύει αυτό για διαφημιστικές ή ασφαλιστικές εταιρείες, αφού το μόνο κύριο προσόν εκτός από τα απαραίτητα τυπικά προσόντα που ζητείται από τον υποψήφιο είναι να έχει όρεξη για δουλειά, δημιουργικότητα και φαντασία.

1. Το κείμενο αυτό προέρχεται
(α) από μια εφημερίδα
(β) από μια διαφήμιση για δουλειά
(γ) από μια μικρή αγγελία
(δ) από την αίτηση προσλήψεων μιας εταιρείας

2. Το κείμενο αυτό ενδιαφέρει κυρίως
- (α) όλους τους εργαζόμενους
 - (β) συνταξιούχους που ζητούν μερική απασχόληση
 - (γ) νέους χωρίς προϋπηρεσία που ψάχνουν για δουλειά ✓
 - (δ) όλους τους ανέργους
3. Οι σύγχρονες επιχειρήσεις
- (α) δε θέλουν ανθρώπους χωρίς προϋπηρεσία
 - (β) προσλαμβάνουν μόνο ανθρώπους χωρίς προηγούμενη πείρα
 - (γ) έχουν έναν αριθμό θέσεων για ανθρώπους χωρίς προϋπηρεσία
 - (δ) δεν ανανεώνουν το προσωπικό τους
4. Πολλές ελληνικές και ξένες εταιρείες
- (α) προσλαμβάνουν νέους χωρίς πείρα για να τους πληρώνουν λιγότερο
 - (β) προσλαμβάνουν νέους χωρίς προϋπηρεσία για να τους εκπαιδεύσουν και να τους χρησιμοποιήσουν στη συνέχεια
 - (γ) δεν έχουν στρατηγική και πρόγραμμα στις προσλήψεις του προσωπικού τους
 - (δ) προσλαμβάνουν νέους εργαζόμενους γιατί γνωρίζουν περισσότερα από τους πιο παλιούς
5. Θέσεις χωρίς προηγούμενη προϋπηρεσία υπάρχουν συνήθως
- (α) σε όλες τις ιδιωτικές εταιρείες
 - (β) μόνο στον δημόσιο τομέα
 - (γ) μόνο σε διαφημιστικές εταιρείες
 - (δ) σε εταιρείες που ασχολούνται με τη διαφήμιση και τις νέες τεχνολογίες
6. Κάθε εταιρεία
- (α) έχει τα δικά της κριτήρια στις προσλήψεις ατόμων χωρίς προϋπηρεσία
 - (β) ακολουθεί μια κοινή πολιτική σε όλες τις εταιρείες στο θέμα των προσλήψεων
 - (γ) δεν βάζει κριτήρια, αλλά επιλέγει άτομα στην τύχη
 - (δ) είναι υποχρεωμένη να ακολουθεί την πολιτική της κυβέρνησης στο θέμα των προσλήψεων
7. Τα τυπικά προσόντα ενός υποψηφίου
- (α) δεν είναι γνωστά στις περισσότερες περιπτώσεις
 - (β) είναι η προϋπηρεσία
 - (γ) είναι τις περισσότερες φορές το πτυχίο από το πανεπιστήμιο
 - (δ) είναι η γνώση μιας τουλάχιστον ξένης γλώσσας και ο χειρισμός ηλεκτρονικού υπολογιστή

8. Το πτυχίο από το Πανεπιστήμιο

(α) είναι απαραίτητο για όλες τις εταιρείες

(β) συνηθίζεται από εταιρείες πληροφορικής που ζητούν ειδικές γνώσεις

(γ) συνηθίζεται σε εταιρείες που ασχολούνται με τη διαφήμιση και απαιτούν καλή γνώση της γλώσσας

(δ) είναι απαραίτητο για τις ασφαλιστικές εταιρείες

9. Οι διαφημιστικές και οι ασφαλιστικές εταιρείες

(α) ζητούν μόνο τα τυπικά προσόντα

(β) περνούν τους υποψηφίους από ειδικά τεστ γνώσεων

(γ) θέλουν ανθρώπους που δεν έχουν μόνο τα τυπικά προσόντα, αλλά και διάθεση για δημιουργική δουλειά

(δ) προσλαμβάνουν μόνο πτυχιούχους

ΠΑΡΑΓΩΓΗ ΓΡΑΠΤΟΥ ΛΟΓΟΥ

Πρώτο μέρος

Γράφετε ένα γράμμα σε έναν φίλο/μία φίλη σας για να του/της διηγηθείτε μια δυσάρεστη εμπειρία που είχατε (από ένα ατύχημα, μία αρρώστεια, έναν σεισμό, μία πλημμύρα...). Του/της γράφετε τι ακριβώς σας συνέβη και πώς αντιμετωπίσατε την κατάσταση. Του/ της λέτε ακόμα ότι τώρα είστε καλά και ποιος σας βοήθησε στη δύσκολη σας στιγμή. (120 λέξεις)

Δεύτερο μέρος

Γράφετε ένα γράμμα στην Ένωση Καταναλωτών για να εκφράσετε τα παράπονά σας για τις εκπτώσεις που κάνουν ορισμένα καταστήματα, αφού προηγουμένως ανεβάζουν την αρχική τιμή των προϊόντων τους για να φαίνονται πιο μεγάλες οι προσφορές τους. Γράφετε για μια περίπτωση που είχατε εσείς όταν αγοράσατε κάποιο ρούχο σε τιμή εκπτώσεων με την τιμή που βρήκατε το ίδιο ρούχο σε ένα μαγαζί που δεν είχε ακόμα εκπτώσεις. Λέτε τι μέτρα πρέπει να ισχύσουν για την προστασία του καταναλωτή. (140 λέξεις)

-----τέλος εξέτασης-----

ΔΙΑΓΩΝΙΣΜΑ ΤΕΤΑΡΤΟ

ΚΑΤΑΝΟΗΣΗ ΠΡΟΦΟΡΙΚΟΥ ΛΟΓΟΥ

Πρώτο μέρος

Θα ακούσετε στην κασέτα σύντομα ραδιοφωνικά διαφημιστικά μηνύματα σχετικά με διάφορα προϊόντα. Σημειώστε με έναν σταυρό (+) τις εικόνες εκείνες μόνο στις οποίες εικονίζονται προϊόντα για τα οποία αναφέρεται κάποια ειδική προσφορά. ΠΡΟΣΕΞΤΕ, οι σωστές απαντήσεις είναι ΟΚΤΩ (8), χωρίς το παράδειγμα.

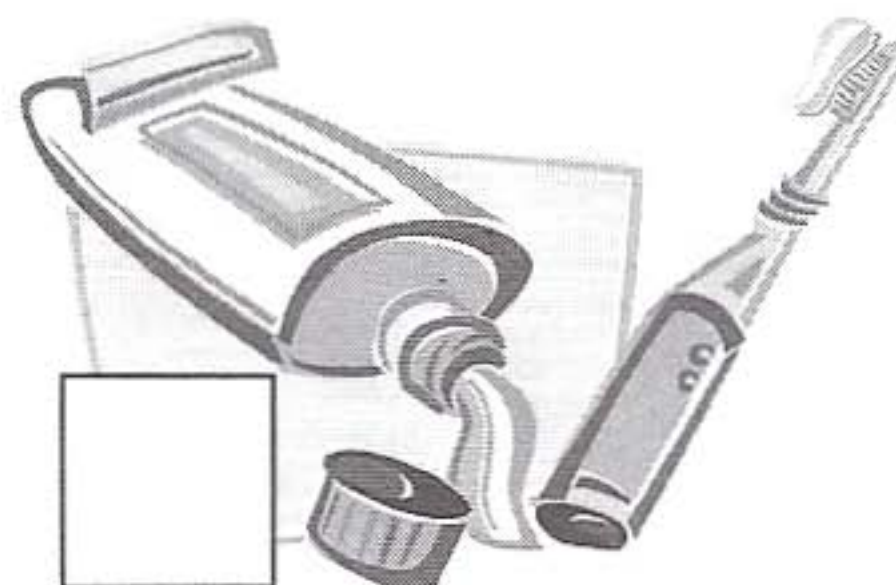
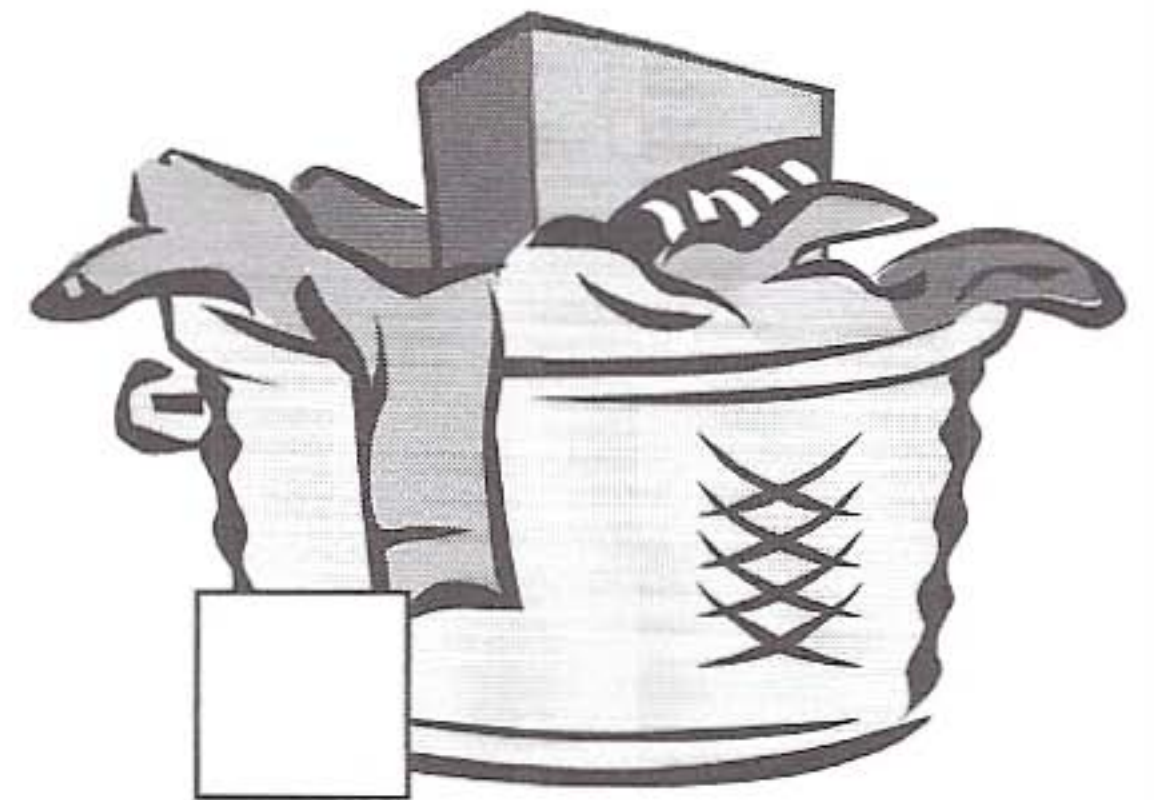
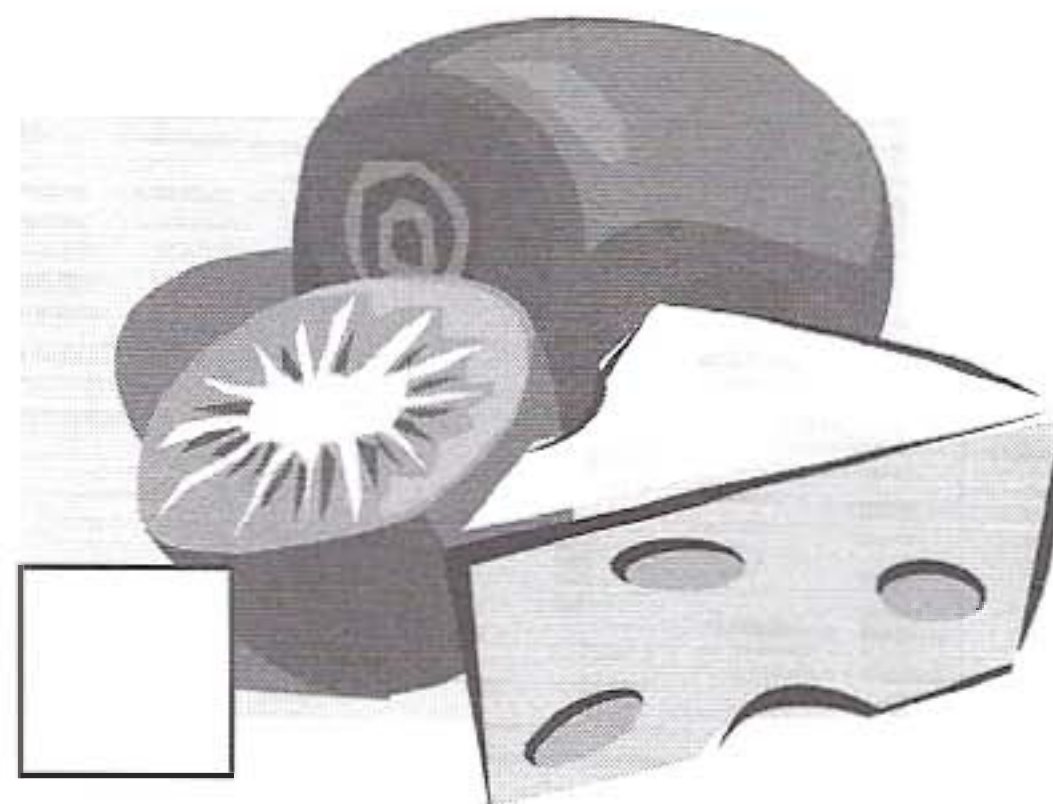
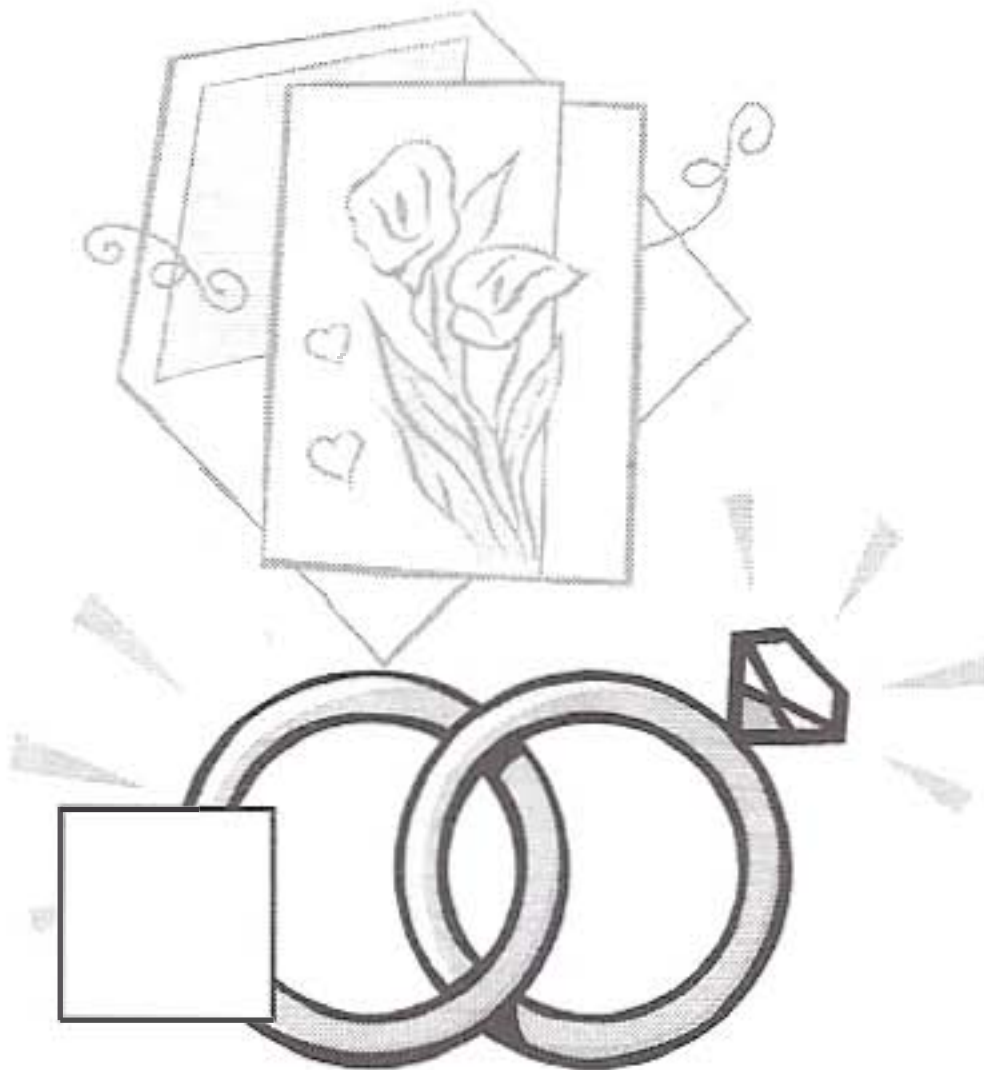
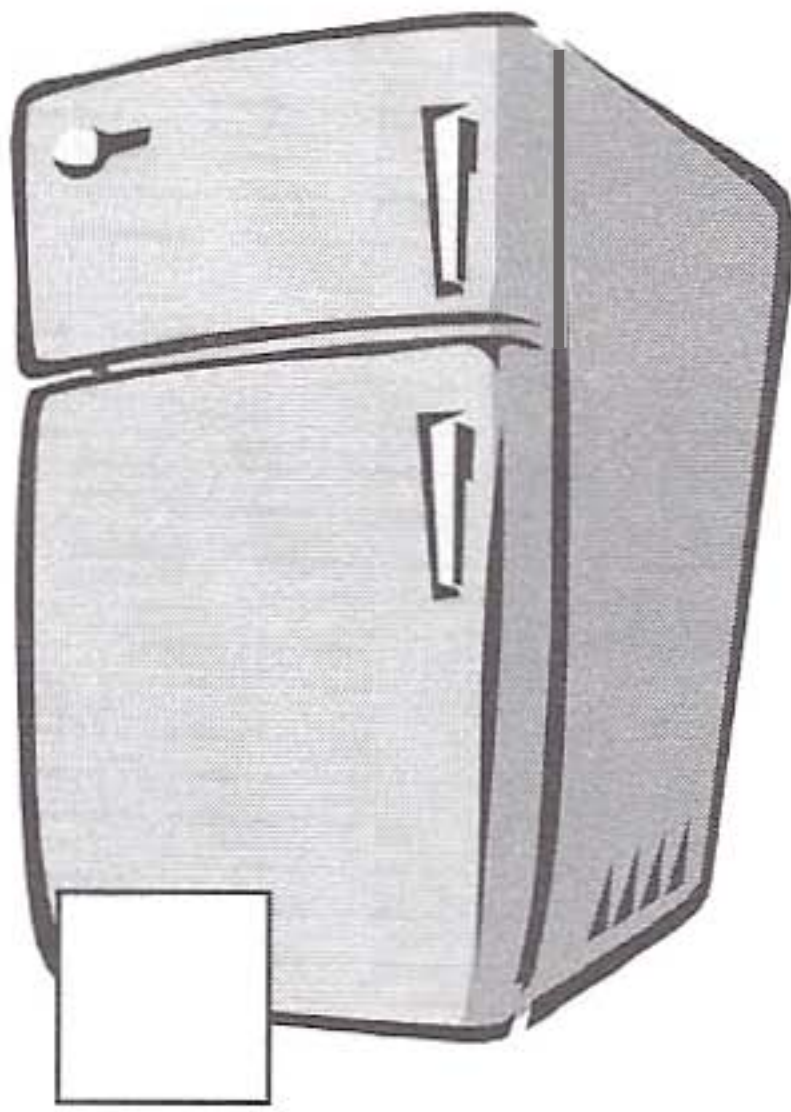

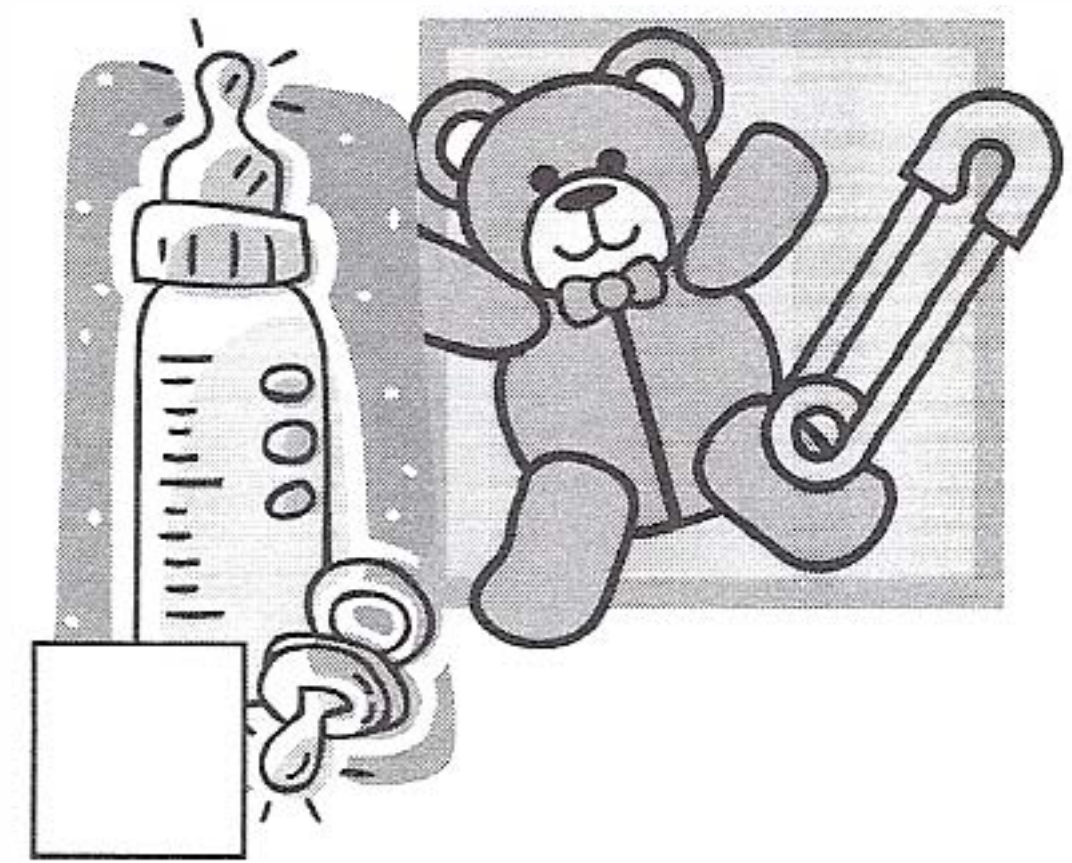
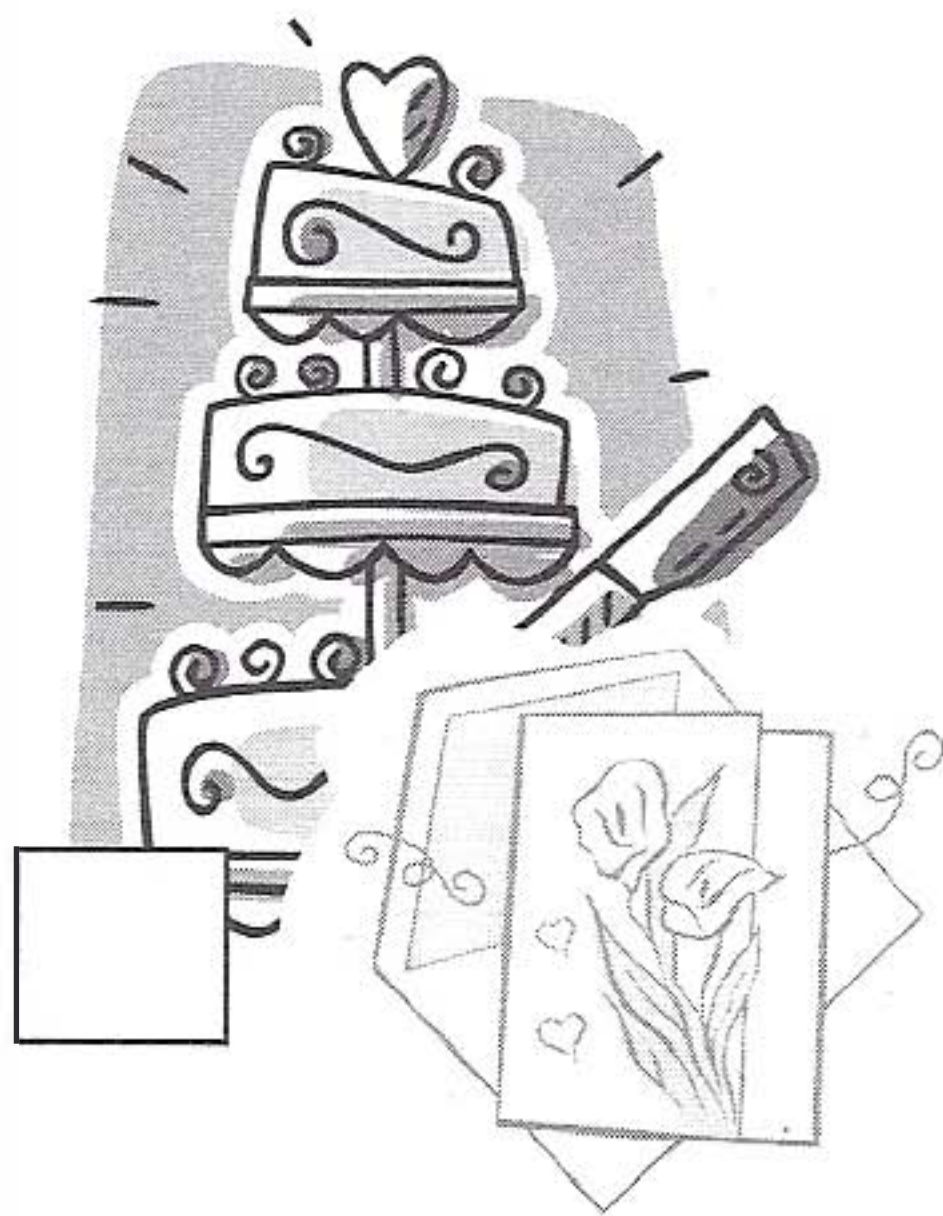
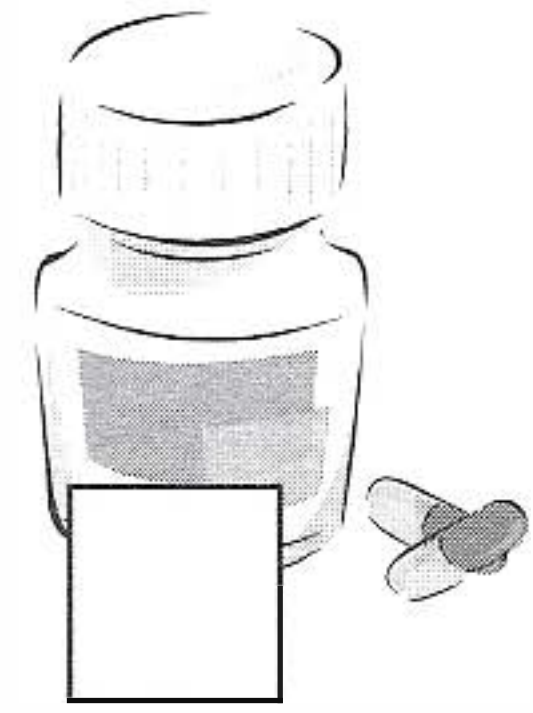
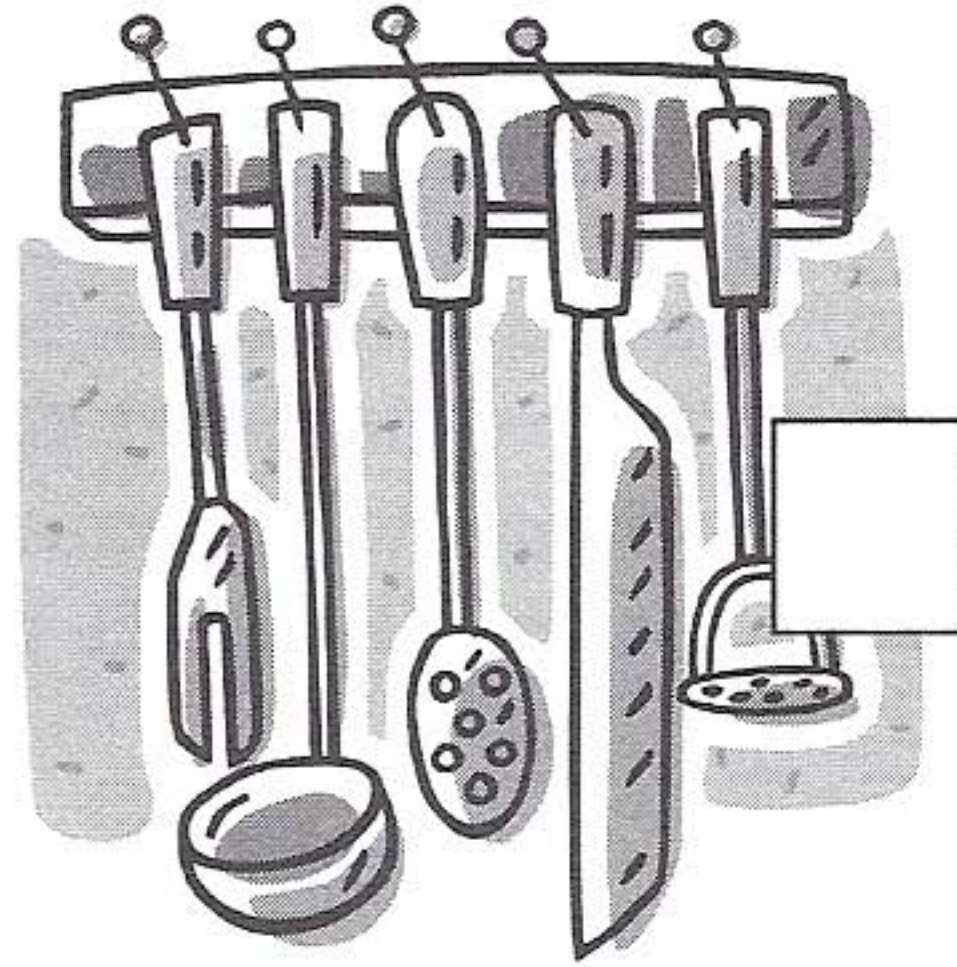
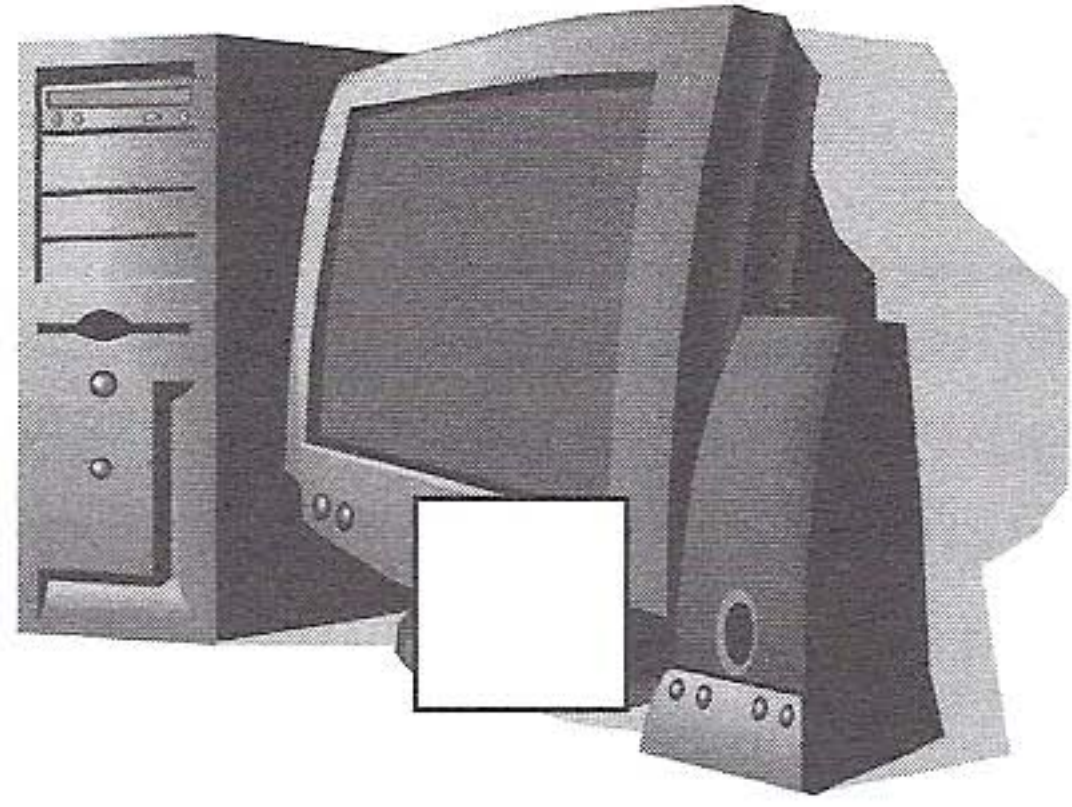

Δεύτερο μέρος

Θα ακούσετε στην κασέτα δύο (2) φορές μια σειρά συμβουλών σχετικά με το τι πρέπει να κάνετε, αν θέλετε να κρύψετε την ηλικία σας. Βρείτε ποιες από τις συμβουλές είναι **λάθος** στις παρακάτω προτάσεις και σημειώστε με ένα ✓ δίπλα σε αυτές.

ΠΡΟΣΞΕΤΕ, οι απαντήσεις που πρέπει να σημειώσετε ως λάθος είναι ΟΚΤΩ (8), χωρίς το παράδειγμα: σε κάποιες ομάδες οι λάθος συμβουλές είναι περισσότερες από μία, ενώ σε κάποιες άλλες όλες οι συμβουλές είναι σωστές και δεν χρειάζεται να τις σημειώσετε με ✓.



1. επιβραδύνει τη γήρανση των αρτηριών
2. βοηθά να κάψετε καλύτερα το λίπος
3. σας κάνει έναν χρόνο νεώτερος
4. πλήρες πρωινό τουλάχιστον 3 φορές την εβδομάδα ✓

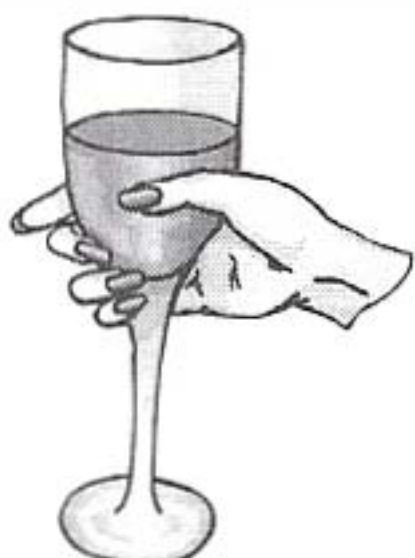

1. δύο ή τρία μπουκαλάκια καλό κρασί ποτέ δεν βλάπτουν
2. η κατάχρηση οινοπνευματωδών ποτών προκαλεί πρόωρο γήρας
3. μπορείτε να κερδίσετε 3 χρόνια νεότητας
4. πρέπει να πίνετε λιγότερο αλκοόλ

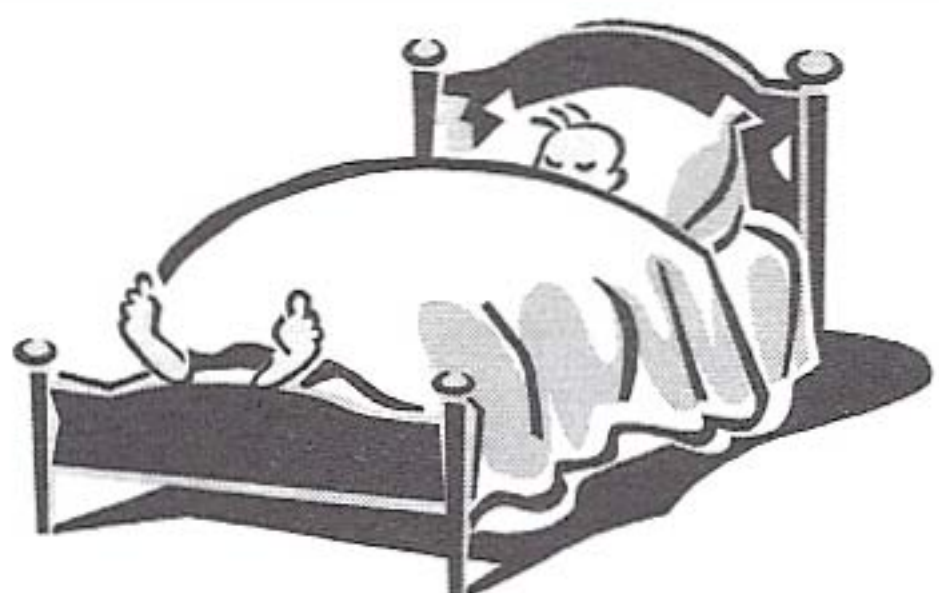

1. είναι απαραίτητο να κοιμόμαστε περισσότερο
2. ο κανονικός ύπνος σας κάνει να φαίνεστε νεώτεροι

3. η έλλειψη ύπνου αυξάνει τους πονοκεφάλους
4. άνθρωποι που πάσχουν από αϋπνίες πεθαίνουν από ατυχήματα σε νεαρή ηλικία

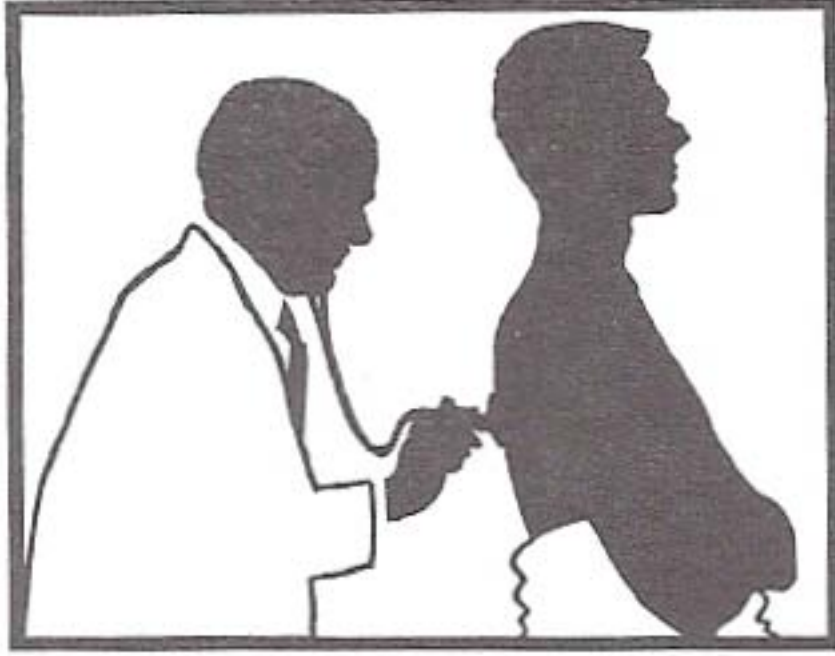

1. Μην πηγαίνετε στον γιατρό, αν δεν είστε άρρωστοι
2. Μην περιμένετε να αρρωστήσετε για να πάτε στον γιατρό
3. Κάνετε ένα τουλάχιστον τσεκ-απ τον χρόνο
4. Ένα ετήσιο τσεκ-απ μπορεί να σας κάνει να φαίνεστε και δώδεκα χρόνια πιο νέοι από όσο είστε πραγματικά



1. Όλοι οι άντρες και οι γυναίκες πρέπει να παίρνουν μία τουλάχιστον ασπιρίνη την ημέρα
2. Οι έρευνες έδειξαν ότι μία ασπιρίνη την ημέρα μπορεί να βοηθήσει άντρες πάνω από τα 40
3. Οι έρευνες έδειξαν ότι μία ασπιρίνη την ημέρα μπορεί να κάνει καλό σε γυναίκες που είναι πάνω από 50 χρονών
4. Δε χρειάζεται να ρωτήσετε τον γιατρό σας για να αρχίσετε να παίρνετε μία ασπιρίνη την ημέρα



1. Ζήστε ανάλογα με τα χρήματα που έχετε
2. Πολλά χρήματα στην τράπεζα σας δείχνουν πιο ήρεμο και χαρούμενο
3. Τα χρέη μπορεί να σας κάνουν να φαίνεστε πιο γέρος
4. Τα χρέη μπορεί να προσθέσουν μέχρι και δεκαοκτώ χρόνια στην πραγματική σας ηλικία



1. Μανιώδεις καπνιστές είναι αυτοί που καπνίζουν είκοσι ή και περισσότερα τσιγάρα την ημέρα για πολλά χρόνια
2. Οι μανιώδεις καπνιστές βάζουν αρκετά χρόνια παραπάνω στην πραγματική τους ηλικία
3. Κόβοντας το τσιγάρο μπορείτε να κερδίσετε μέσα σε πέντε χρόνια επτά χρόνια από την πραγματική σας ηλικία
4. Οι μανιώδεις καπνιστές προσθέτουν οκτώ χρόνια πάνω στην πραγματική τους ηλικία.

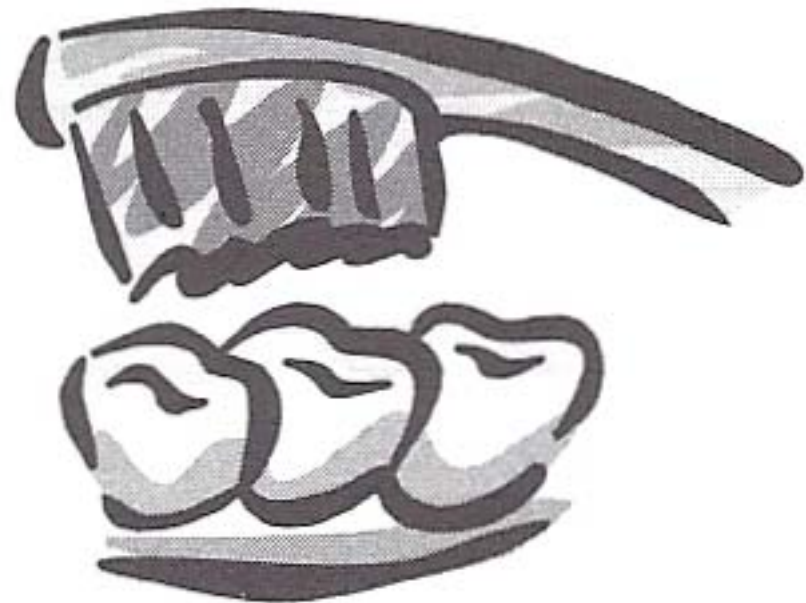

1. Αν πλένετε τα δόντια σας σε καθημερινή βάση μπορεί να κερδίσετε και 6 χρόνια πάνω στην πραγματική σας ηλικία
2. Χρησιμοποιείτε μαζί και οδοντιατρικό νήμα
3. Η ουλίτιδα φαίνεται να συνδέεται με τη γήρανση των αρτηριών
4. Δεν είναι ακόμα γνωστό πώς η ουλίτιδα μπορεί να έχει σχέση με τη γήρανση των αρτηριών.

ΚΑΤΑΝΟΗΣΗ ΓΡΑΠΤΟΥ ΚΕΙΜΕΝΟΥ

Πρώτο μέρος

Το παρακάτω άρθρο από ένα γνωστό περιοδικό υγείας είναι χωρισμένο σε προτάσεις ή μικρές παραγράφους. Στη σελίδα που έχετε μπροστά σας, σας δίνεται η αρχή τους σε κανονική σειρά και στην επόμενη σελίδα το τέλος τους σε τυχαία σειρά. Βρείτε το τέλος που ταιριάζει σε κάθε πρόταση ή παράγραφο και βάλτε το σωστό αριθμό στο τετράγωνο, όπως στο παράδειγμα.

ΠΡΟΣΕΞΤΕ, οι παράγραφοι που πρέπει να ταιριάζετε είναι ΟΚΤΩ (8), χωρίς το παράδειγμα. Στον πίνακα με το πιθανό τέλος των παραγράφων αυτών υπάρχουν και ΕΞΙ (6) προτάσεις που προέρχονται από άλλο κείμενο.

Οι αρρώστιες του χειμώνα

1	Το φθινόπωρο και ο χειμώνας είναι δύο εποχές, όπου όλοι, άλλοι περισσότερο
2	Αυτό δεν είναι καθόλου τυχαίο, αλλά έχει
3	Οι αλλαγές στη θερμοκρασία επηρεάζουν τον οργανισμό μας, με αποτέλεσμα
4	Παράλληλα, αναγκαζόμαστε να βρισκόμαστε μέσα σε κλειστούς χώρους
5	Για αυτόν τον λόγο είναι και πιο εύκολο
6	Ωστόσο, πολλές φορές είναι δύσκολο να πούμε με σιγουριά
7	Το ίδιο δύσκολο είναι να ξέρουμε και σε ποιες
8	Πάντως, η καλύτερη συμβουλή είναι ότι αν τα συμπτώματα της αδιαθεσίας σας συνεχίζονται για μεγάλο χρονικό διάστημα
9	Σκεφτείτε ότι σε κάθε περίπτωση, ο γιατρός μπορεί να σας κάνει την πιο έγκαιρη διάγνωση

	να γινόμαστε πιο ευαίσθητοι στα μικρόβια.
	όπως βήχας, συνάχι ή πονοκέφαλος.
1	και άλλοι λιγότερο αντιμετωπίζουμε κάποιες από τις αρρώστιες της εποχής.
	όταν πονάει το κεφάλι μας.
	περιπτώσεις μπορούμε να αντιμετωπίσουμε αυτά τα συμπτώματα από μόνοι μας, χωρίς ιατρική βοήθεια.
	και όχι οι φίλοι που συναντάτε στη δουλειά ή στον δρόμο.
	για να πάρουμε μια ασπιρίνη.
	σχέση με τις ξαφνικές αλλαγές του καιρού.
	πρέπει να πάμε στο νοσοκομείο.
	οι οποίοι δεν αερίζονται καλά για να διατηρηθούν ζεστοί.
	ποια είναι τα σημαντικότερα συμπτώματα για τις αρρώστιες αυτής της εποχής.
	να "κολλήσουμε" κάποια αρρώστια.
	αλλά θα μείνουμε στο σπίτι.
	δεν πρέπει να αργήσετε να πάρετε ένα τηλέφωνο τον γιατρό σας.
	είναι πολύ δύσκολο αν δεν προσέξουμε στην αρχή.

Δεύτερο μέρος

Στα κείμενα που ακολουθούν θα διαβάσετε πληροφορίες σχετικά με τη ζωή και το έργο ανθρώπων που σημάδεψαν τον ελληνικό 20ό αιώνα.

Σημειώστε στον πίνακα που ακολουθεί με έναν σταυρό (+) κάτω από το όνομα ή τα ονόματα που έγιναν γνωστά για τα χαρακτηριστικά που θα διαβάσετε.

ΠΡΟΣΞΕΤΕ, οι σωστές απαντήσεις είναι ΟΚΤΩ (8), χωρίς το παράδειγμα.

❶ Γεώργιος Παπανικολάου: ο άντρας όλων των γυναικών

Είναι ο διασημότερος μετά την εποχή του Ιπποκράτη Έλληνας γιατρός που έγραψε το όνομά του μεταξύ των διασημότερων μορφών του αιώνα. Το τεστ πρόληψης ΠΑΠ έγινε γνωστό μεταξύ όλων των γυναικών ως μια από τις σημαντικότερες ανακαλύψεις του αιώνα μας στον αγώνα για την καταπολέμηση του καρκίνου.

❷ Οδυσσέας Ελύτης και Γιώργος Σεφέρης: δύο παγκόσμιοι ποιητές

Ο τίτλος αυτός τους ανήκει όχι μόνο γιατί ήταν οι δύο Έλληνες νομπελίστες ποιητές, αλλά και γιατί η γλώσσα της ποίησής τους έκανε πιο πλούσιο έναν ολόκληρο λαό. Ο πρώτος, "ο ποιητής του ήλιου", ύμνησε μέσα από την ποιήσή του τον έρωτα και το φως και ο δεύτερος, περισσότερο κοσμοπολίτης, σημάδεψε με τον δικό του προσωπικό λόγο μια ολόκληρη εποχή κρίσιμων αλλαγών για την Ελλάδα.

❸ Δημήτρης Μητρόπουλος και Νίκος Σκαλκώτας: δύο ζωές σε αντίθεση

Ο μεν πρώτος πέθανε μέσα στη δόξα πάνω στο πόντιο της ορχήστρας, διευθύνοντας τον αγαπημένο του Μάλερ, ενώ ο δεύτερος έσβησε στα 49 του χρόνια, ξεχασμένος, αφού το έργο του έγινε γνωστό και αναγνωρίστηκε μετά τον θάνατό του. Και οι δύο, όμως, έφεραν την κλασική ευρωπαϊκή παράδοση στην Ελλάδα και έκαναν γνωστά τα ελληνικά μουσικά ταλέντα στο εξωτερικό.

4 Μίκης Θεοδωράκης: ο αγαπημένος των ποιητών

Είναι ο άνθρωπος που έφερε σε επαφή τους Έλληνες με το σπουδαιότερο προϊόν της Ελλάδας: τους ποιητές της.

Ο Ρίτσος, ο Ελύτης, ο Σεφέρης βγήκαν από τον στενό τους κύκλο και μπήκαν στο στόμα ενός ολόκληρου λαού μέσα από τα τραγούδια του Θεοδωράκη.

5 Μάνος Χατζιδάκις: η μουσική μιας εποχής

Εγραψε τα μουσικά θέματα για μια σειρά κινηματογραφικών έργων τα οποία και κέρδισαν πολλά βραβεία με πρώτο και καλύτερο το "Ποτέ την Κυριακή" και τα "Παιδιά του Πειραιά" της Μελίνας Μερκούρη. Έκανε τους ανθρώπους της εποχής του να πιστέψουν ότι η μουσική μπορεί να κάνει και τα πιο δύσκολα όνειρα πραγματικότητα.

6 Ελευθέριος Βενιζέλος: ο πρώτος Ευρωπαίος Έλληνας

Μια από τις πιο δραματικές προσωπικότητες του πολιτικού κόσμου, ο άνθρωπος από την Κρήτη, ονειρεύτηκε μια Μεγάλη Ελλάδα, αγωνίστηκε για αυτήν, αλλά τελικά δεν μπόρεσε να την πραγματοποιήσει. Παρ'όλα αυτά, είναι αυτός που έβγαλε την Ελλάδα έξω από τα στενά τοπικά της όρια και της έδωσε ευρωπαϊκό προσανατολισμό.

7 Νίκος Γκάλης: ο Κύριος Τέλειος

Είναι αυτός που έβαλε το μπάσκετ μέσα από τις τηλεοράσεις σε κάθε ελληνικό σπίτι και έκανε όλα τα παιδιά να ονειρεύονται με μια μπάλα στο χέρι τις μαγικές του φιγούρες και τα φοβερά του καλάθια. Το μπάσκετ, όπως λένε πολλοί συμπαίκτες του από την εποχή εκείνη, πρέπει να του φτιάξει "άγαλμα".

ΠΑΡΑΓΩΓΗ ΓΡΑΠΤΟΥ ΛΟΓΟΥ

Πρώτο μέρος

Ένας φίλος πέρασε δύσκολες μέρες τελευταία. Του γράφετε, λοιπόν, ένα γράμμα για να του δώσετε συμβουλές τι ακριβώς μπορεί να κάνει για να αρχίσει μια καινούργια ζωή μακριά από τα προβλήματα που του χάλασαν το κέφι.
(150 λέξεις)

Δεύτερο μέρος

Γράφετε ένα γράμμα στην Ένωση Καταναλωτών για να διαμαρτυρηθείτε για μια διαφήμιση που σας έκανε πολύ άσχημη εντύπωση. Τους γράφετε πού ακριβώς την είδατε ή την ακούσατε (ραδιόφωνο, τηλεόραση, εφημερίδες, περιοδικά ή στον δρόμο), τι παρουσίαζε και τι ακριβώς δε σας άρεσε. Γράφετε, επίσης, τη γνώμη σας για τις διαφημίσεις που παρουσιάζονται στην Ελλάδα και τις συγκρίνετε με αυτές στη χώρα σας.
(180 λέξεις)

----- τέλος εξέτασης -----

ΔΙΑΓΩΝΙΣΜΑ ΠΕΜΠΤΟ

ΚΑΤΑΝΟΗΣΗ ΠΡΟΦΟΡΙΚΟΥ ΛΟΓΟΥ

Πρώτο μέρος

Θα ακούσετε στην κασέτα δύο (2) φορές τις ανακοινώσεις που εκφωνούνται σε ένα σιδηροδρομικό σταθμό σχετικά με τα δρομολόγια των τρένων που αναχωρούν από αυτόν. Συμπληρώστε στον πίνακα ανακοινώσεων που ακολουθεί τις πληροφορίες που λείπουν και για τις οποίες έχετε στοιχεία από τις αναγγελίες.

ΠΡΟΣΞΕΤΕ, οι σωστές απαντήσεις είναι ΟΚΤΩ (8), χωρίς το παράδειγμα.

ΔΡΟΜΟΛΟΓΙΑ	ΑΜΑΞΟΣΤΟΙΧΙΑ	ΑΠΟΒΑΘΡΑ	ΩΡΑ ΑΝ/ΣΗΣ
ΒΙΕΝΗ- ΒΟΥΔΑΠΕΣΤΗ		δυτική	
ΠΡΟΣ ΒΕΡΟΛΙΝΟ	44	28	10:45
ΛΑΡΙΣΑ-ΑΘΗΝΑ- ΠΑΤΡΑ		παλαιό κτήριο	
ΒΕΛΙΓΡΑΔΙ- ΑΘΗΝΑ			
		δεύτερο υπόγειο	10:00
ΑΘΗΝΑ- ΘΕΣ/ΝΙΚΗ			13:35
ΑΘΗΝΑ- ΜΟΝΑΧΟ			
ΑΘΗΝΑ- ΛΙΤΟΧΩΡΟ			11:25
	234		
ΠΑΤΡΑ-ΑΘΗΝΑ			

Δεύτερο μέρος

Θα ακούσετε στην κασέτα δύο φορές τον διάλογο ανάμεσα σε έναν ασθενή και τη γιατρό του. Σημειώστε με (✓) από τις απαντήσεις των ερωτήσεων που ακολουθούν αυτή που συμφωνεί με όσα θα ακούσετε στο διάλογο.

ΠΡΟΣΞΕΤΕ, οι σωστές απαντήσεις είναι ΟΚΤΩ (8) χωρίς το παράδειγμα.

1. Τι παράδειγμα λέει ο ασθενής στο γιατρό για να δείξει πόσο κουρασμένος είναι:
 - α. χρειάζεται ξυπνητήρι για να πάει στη δουλειά του χωρίς να αργήσει ✓
 - β. χρειάζεται να τον ξυπνήσει η γυναίκα του
 - γ. χρειάζεται να τον πάρουν τηλέφωνο από τη δουλειά του

2. Τι συνηθίζει να κάνει τις εργάσιμες ημέρες;
 - α. να προγραμματίζει το ξυπνητήρι πιο αργά από την ώρα που θέλει να σηκωθεί
 - β. να κλείνει το ξυπνητήρι για να κοιμηθεί λίγα λεπτά περισσότερο
 - γ. να βάζει το ξυπνητήρι κάτω από το μαξιλάρι του

3. Πώς τον επηρεάζει η κούραση στη διάρκεια της δουλειάς του;
 - α. γενικά, αλλά όχι με κάποιο συγκεκριμένο τρόπο
 - β. χάνει τη μνήμη του
 - γ. αισθάνεται πονοκέφαλο

4. Τι συμπτώματα παρατηρεί όταν δεν είναι στη δουλειά του;
 - α. είναι μια χαρά
 - β. μαλώνει με τη γυναίκα του
 - γ. κοιμάται συχνά βλέποντας τηλεόραση

5. Πόσο ανησυχητικό είναι να τον κοιμίζει ακόμη και ένα ποτήρι κρασί;
 - α. πολύ, γιατί ένα ποτηράκι δεν είναι τίποτα
 - β. όχι και τόσο γιατί εξαρτάται από πολλούς παράγοντες
 - γ. αρκετά αν το κρασί είναι κόκκινο

6. Πόσο γρήγορα κοιμάται;
 - α. αμέσως μέσα σε πέντε λεπτά
 - β. εξαρτάται από το αν είναι μόνος του ή έχει παρέα
 - γ. το μεσημέρι χρειάζεται περισσότερο χρόνο από το βράδυ

7. Πώς αισθάνεται έξω από το σπίτι του;
 - α. άλλες φορές είναι κουρασμένος, άλλες όχι
 - β. δεν έχει ιδιαίτερα προβλήματα
 - γ. τον παίρνει ο ύπνος πάνω στο τιμόνι

8. Πόσο επηρεάζει η κατάσταση αυτή την εξωτερική του εμφάνιση;
 - α. καθόλου
 - β. έχει μαύρους κύκλους κάτω από τα μάτια του
 - γ. έχει πρησμένα μάτια

9. Ποιο είναι το συμπέρασμα του γιατρού;
 - α. η κατάσταση είναι πολύ επικίνδυνη
 - β. πρέπει να κάνει εξετάσεις
 - γ. απαιτείται περισσότερη προσοχή και ξεκούραση

ΚΑΤΑΝΟΗΣΗ ΓΡΑΠΤΟΥ ΚΕΙΜΕΝΟΥ

Μέρος πρώτο

Στα παρακάτω μικρά κείμενα θα βρείτε πληροφορίες σχετικά με το μετρό της Αθήνας. Βρείτε σε ποια από τις γενικότερες κατηγορίες που αναφέρονται στον πίνακα της επόμενης σελίδας μπορείτε να βάλετε την κάθε πληροφορία.
ΠΡΟΣΞΕΤΕ, οι σωστές απαντήσεις είναι ΟΚΤΩ (8), χωρίς το παράδειγμα, καθώς υπάρχουν προτάσεις που δεν ανήκουν σε καμιά κατηγορία.

Το ΜΕΤΡΟ μπαίνει στη ζωή μας

1. Για την καλύτερη εξυπηρέτηση των πολιτών οι δύο καινούργιες γραμμές θα λειτουργούν καθημερινά από τις 5.30 π.μ. έως τις 12.00 μ.μ. με μέσο χρόνο διέλευσης τα 5 λεπτά.
2. Η χρήση του μετρό επιτρέπεται μόνο στους κατόχους επικυρωμένου εισιτηρίου.
3. Επιβάτης χωρίς το προβλεπόμενο εισιτήριο θα υποχρεώνεται στην καταβολή του νόμιμου προστίμου.
4. Η μεγάλη συχνότητα και ο προσεκτικός προγραμματισμός των δρομολογίων καθιστούν το μετρό συγκοινωνιακό μέσο υψηλής αξιοπιστίας.
5. Ειδικό προσωπικό περιφρουρεί τη μετακίνηση των επιβατών και την ευπρέπεια του περιβάλλοντος.
6. Τόσο οι σταθμοί όσο και τα βαγόνια γίνεται προσπάθεια να διατηρούν υψηλό επίπεδο υγιεινής.
7. Το ηλεκτρονικό σύστημα ενημέρωσης και οι σύγχρονες μικροφωνικές εγκαταστάσεις, οι χάρτες και η σήμανση διευκολύνουν τις μετακινήσεις του επιβατικού κοινού.
8. Τα άτομα με ειδικές ανάγκες και της "τρίτης ηλικίας" έχουν στη διάθεσή τους κυλιόμενες σκάλες, ανελκυστήρες, ειδικές ράμπες και ειδικούς χώρους στα οχήματα των συρμών.
9. Οι οδηγίες του προσωπικού πρέπει να τηρούνται από όλους. Όλοι οι επιβάτες πρέπει να περιμένουν πίσω από την ειδική κόκκινη γραμμή κατά μήκος της αποβάθρας και να απομακρύνονται από τις πόρτες των συρμών κατά τη διάρκεια της ηχητικής προειδοποίησης.
10. Σε περίπτωση απώλειας κάποιου αντικειμένου οι επιβάτες μπορούν να απευθύνονται στο ειδικό Γραφείο Απωλεσθέντων του σταθμού "Σύνταγμα".

11. Σε όλους τους σταθμούς υπάρχει η δυνατότητα μετεπιβίβασης σε λεωφορεία και τρόλεϊ.
12. Οι επεκτάσεις των γραμμών αναμένονται το συντομότερο τον Οκτώβριο του 2000 και το αργότερο πριν τους Ολυμπιακούς Αγώνες του 2004.

A. Ασφάλεια και προστασία των επιβατών	
B. Καθαριότητα των σταθμών	
Γ. Αλλαγές και χρήσεις άλλων συγκοινωνιακών μέσων	
Δ. Ειδικές διευκολύνσεις σε ειδικές περιπτώσεις	
Ε. Αξιοπιστία και διευκόλυνση στην καθημερινή ζωή του πολίτη	
Z. Πληροφορίες και οδηγίες	
Η. Ωράριο λειτουργίας και συχνότητα δρομολογίων	1
Θ. Μελλοντικά σχέδια	

Δεύτερο μέρος

Τα κείμενα που ακολουθούν αποτελούν διαφημιστικό υλικό για την παρουσίαση μιας σειράς προϊόντων υψηλής τεχνολογίας και συσκευών οικιακής χρήσης. Επιλέξτε σε ποιο από τα δύο προϊόντα (Α ή Β) η κάθε διαφήμιση αναφέρεται και βάλτε δίπλα σε κάθε εικόνα τον αριθμό της διαφήμισης που της αντιστοιχεί.
ΠΡΟΣΕΞΤΕ, οι σωστές απαντήσεις είναι ΟΚΤΩ (8), χωρίς το παράδειγμα.

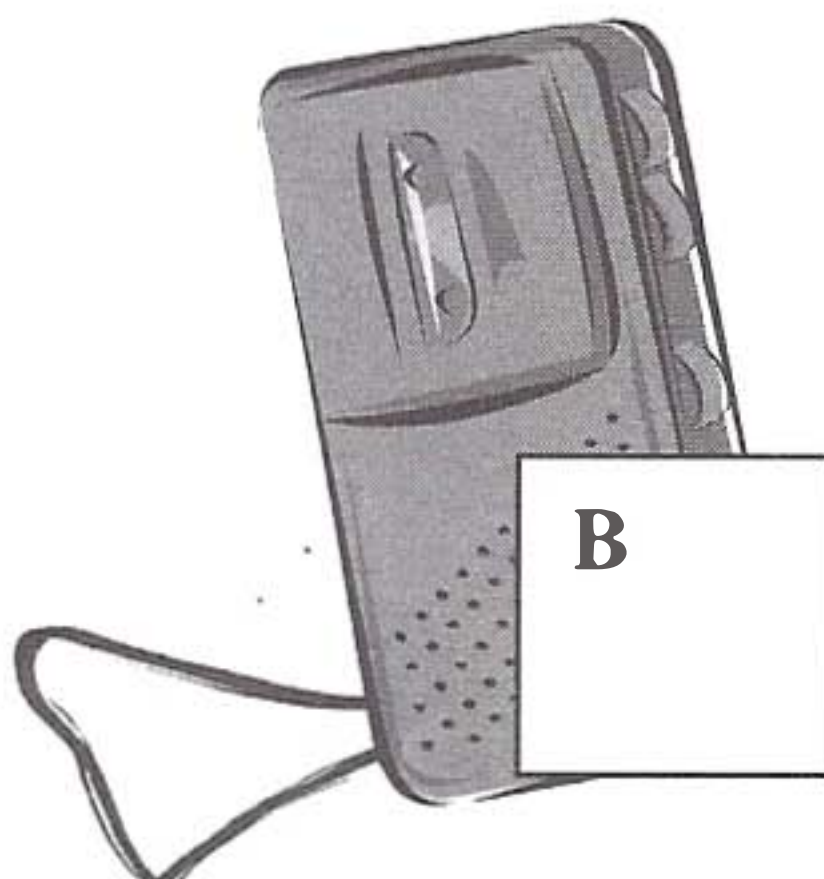
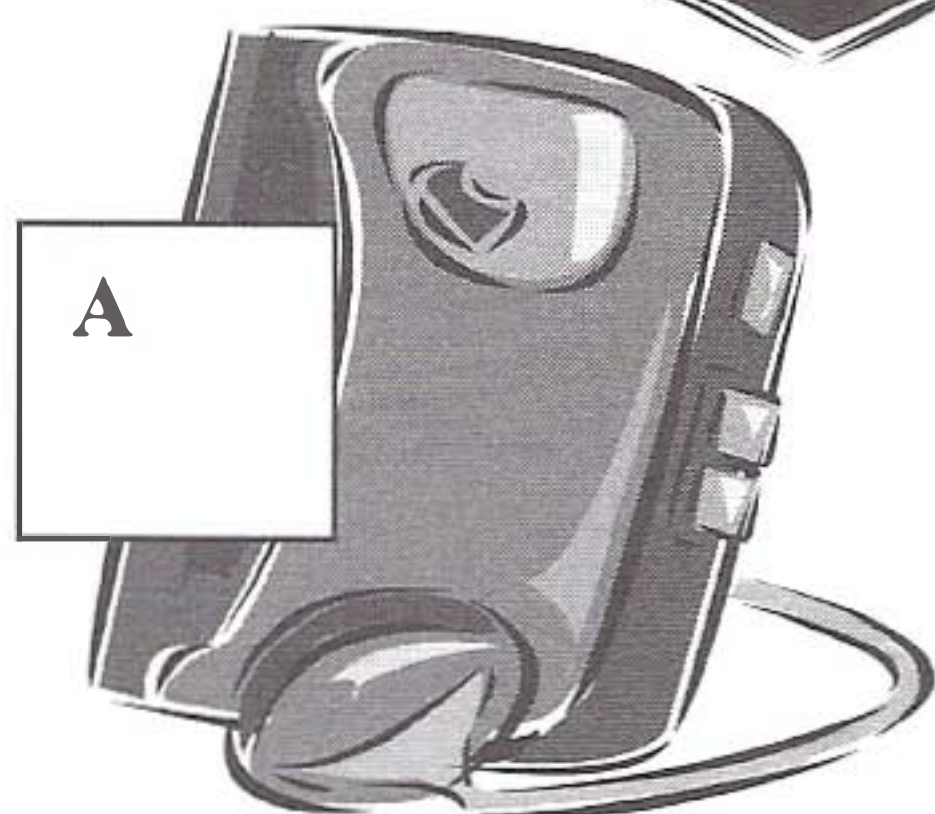
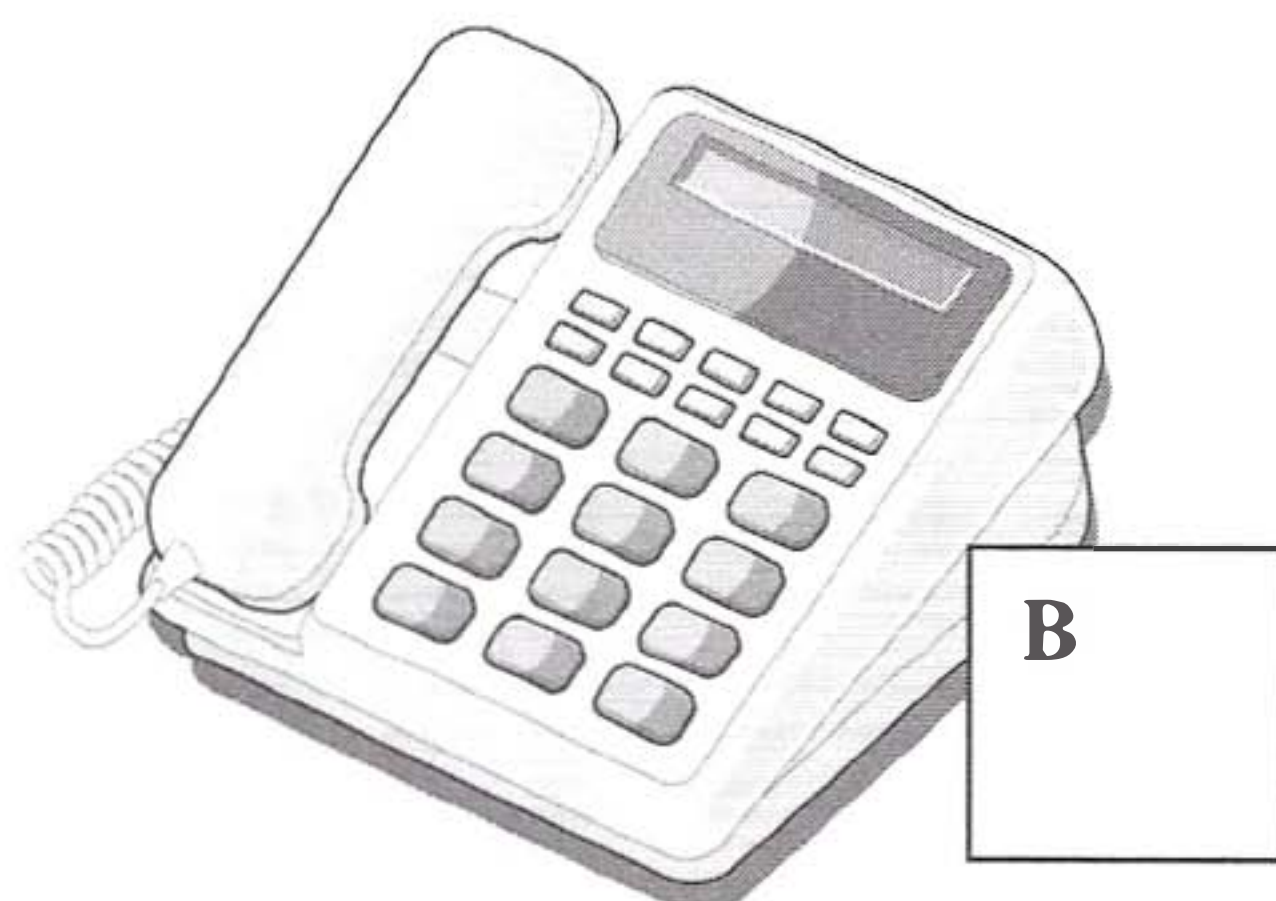
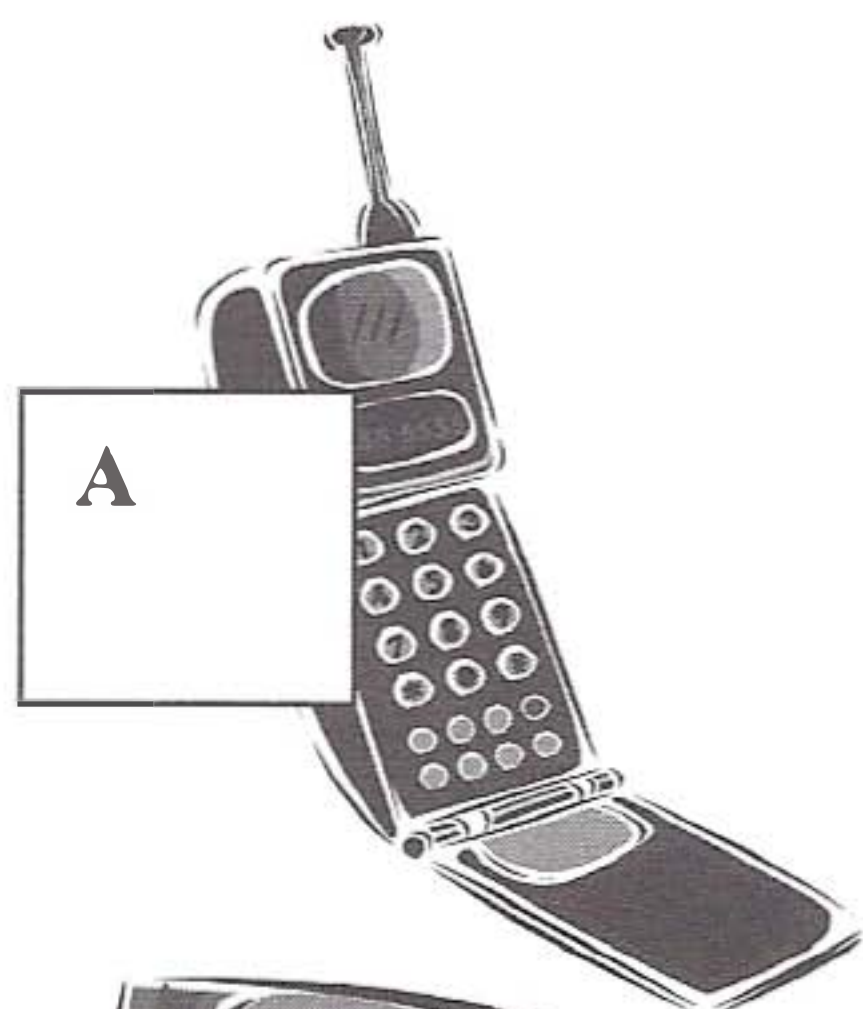
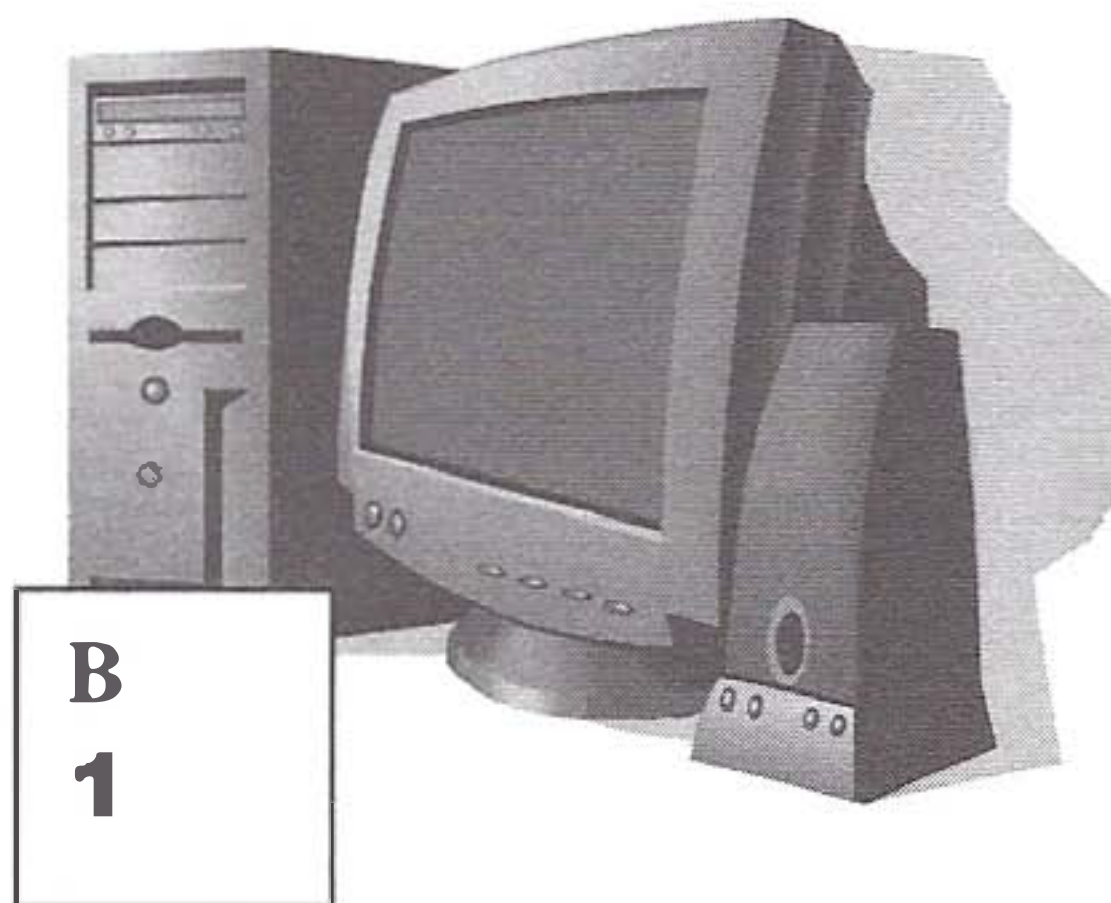
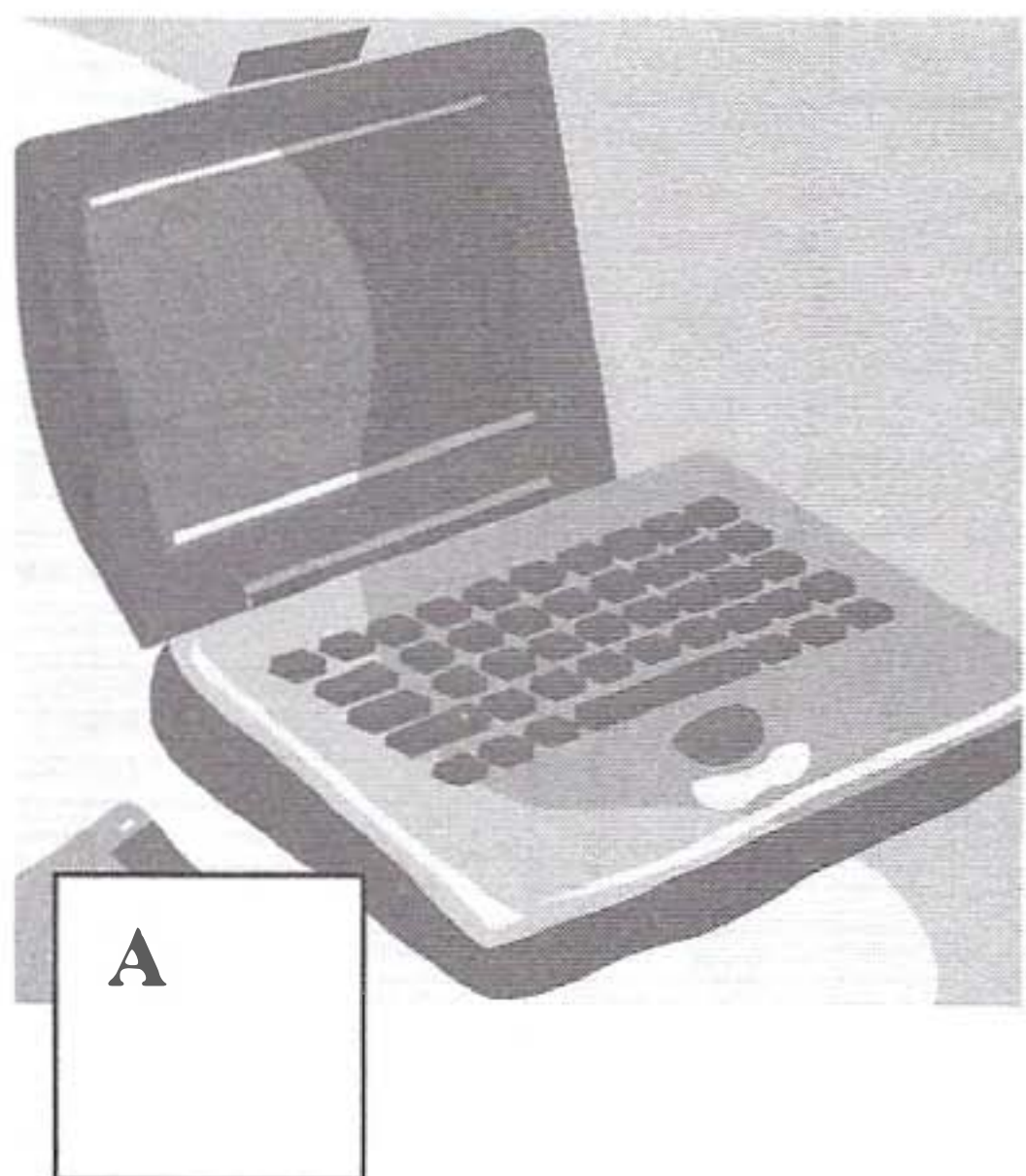

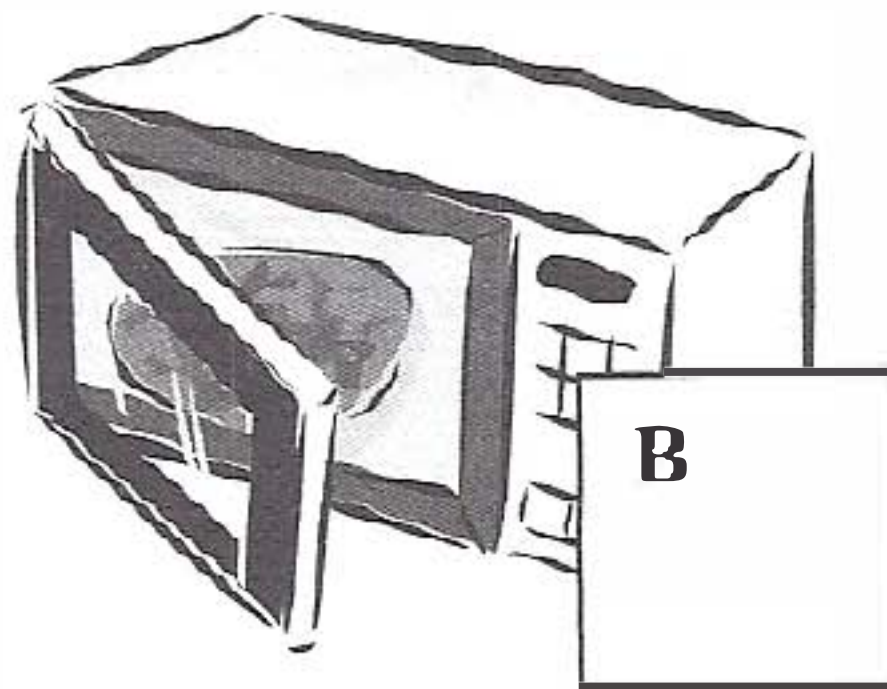
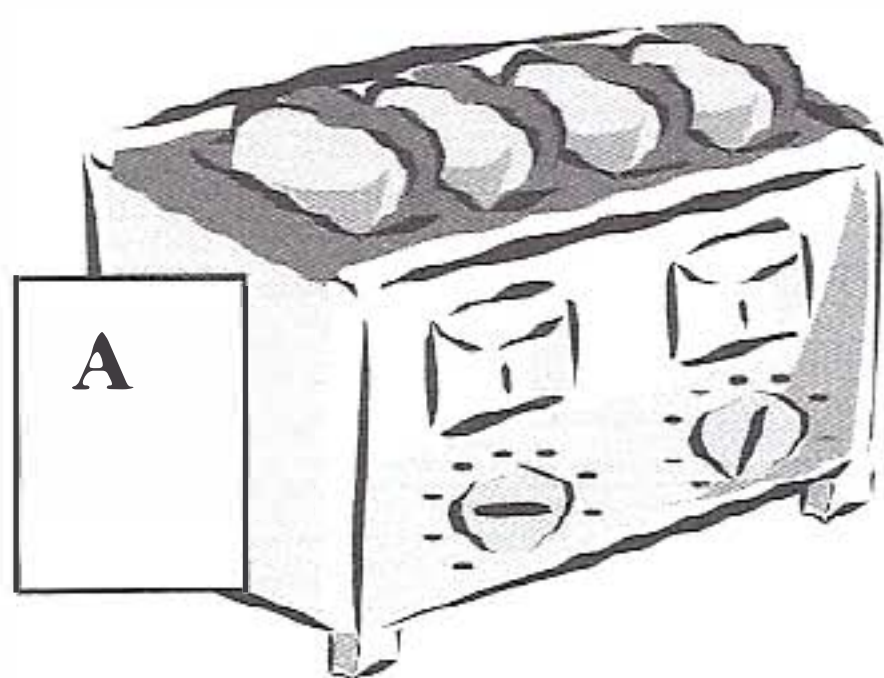
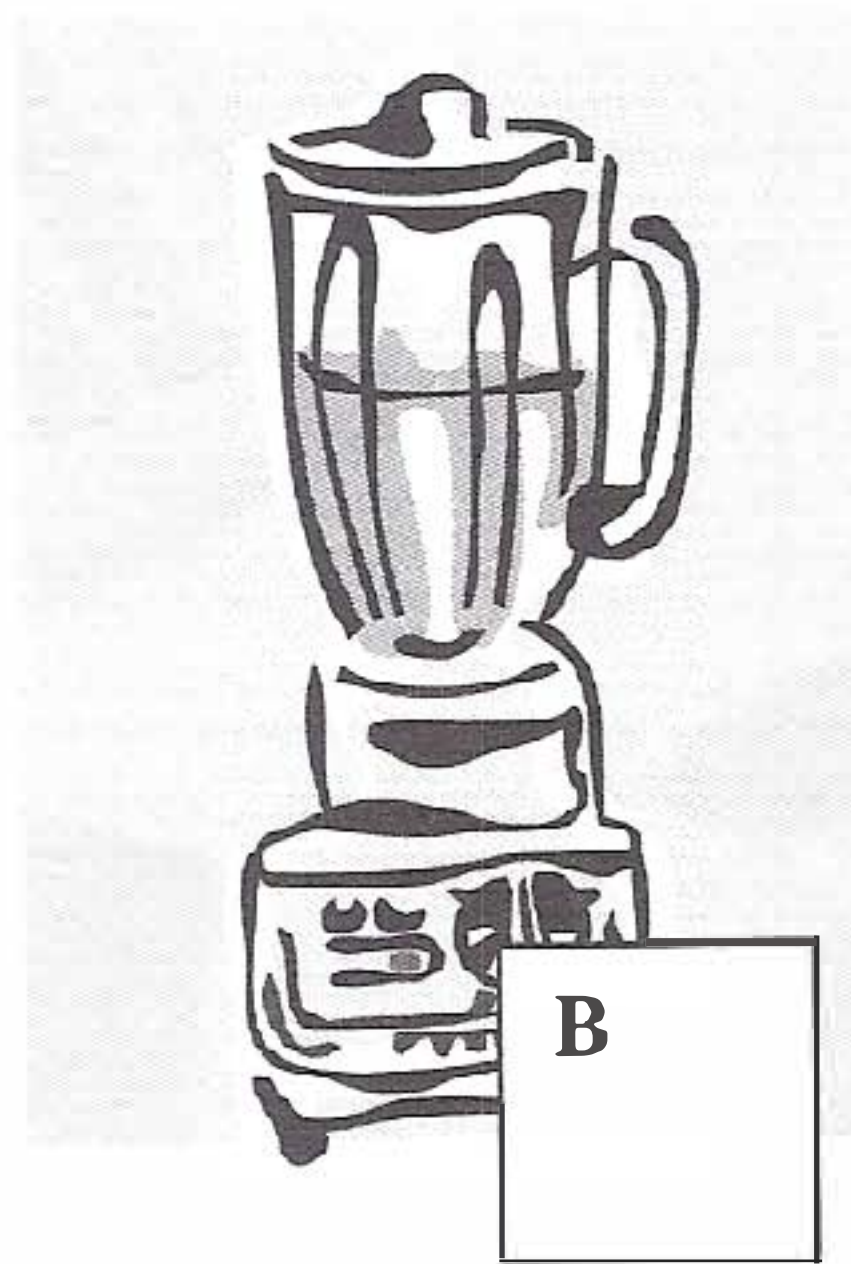
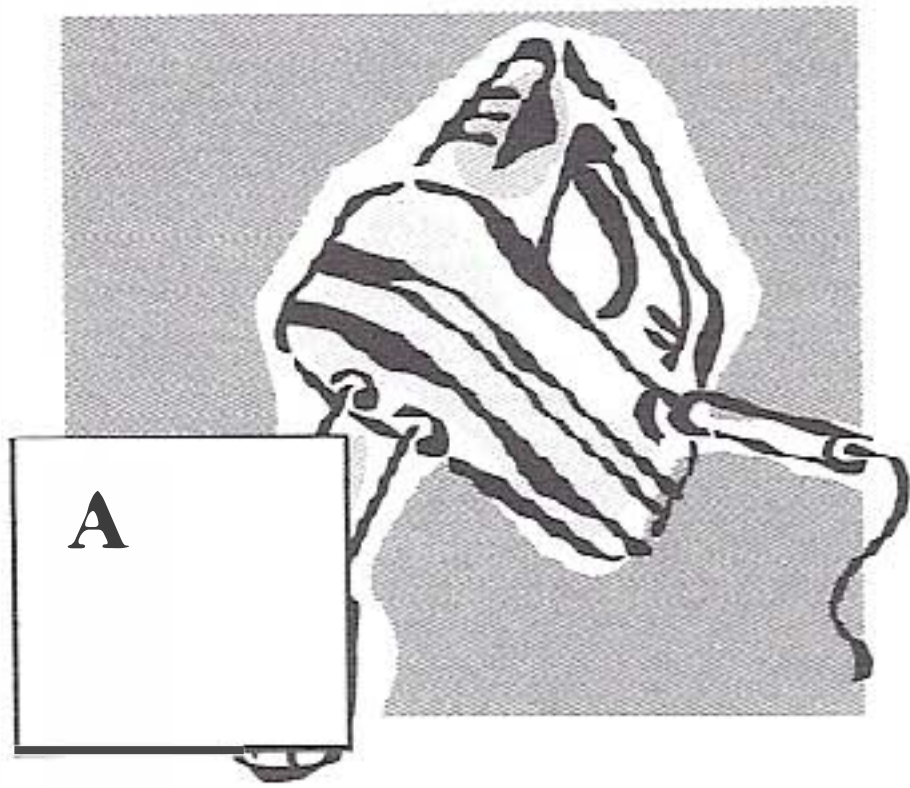
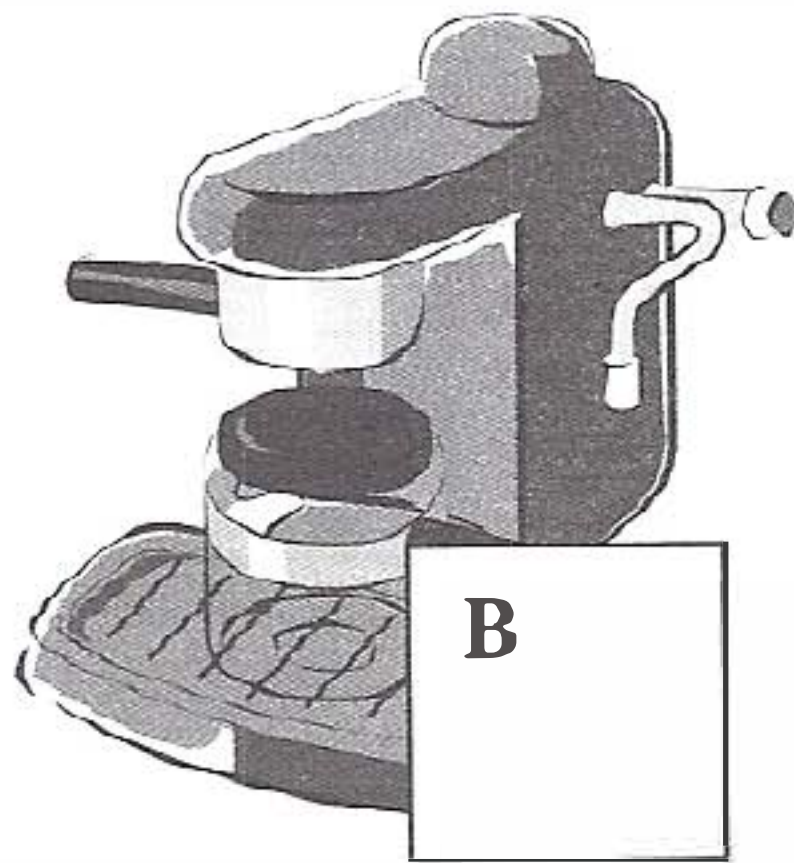
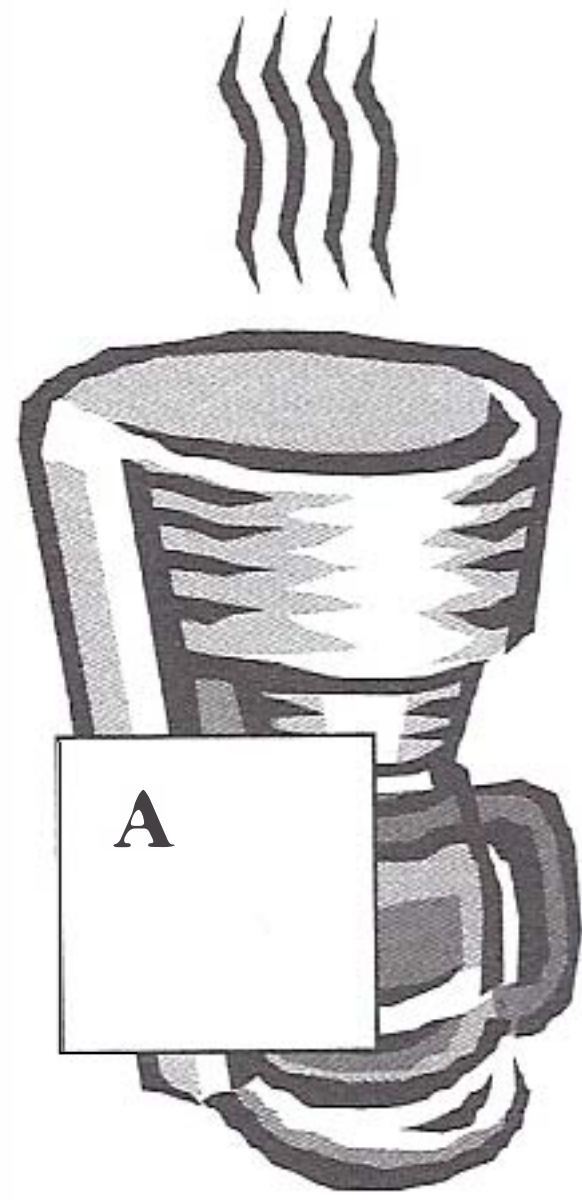
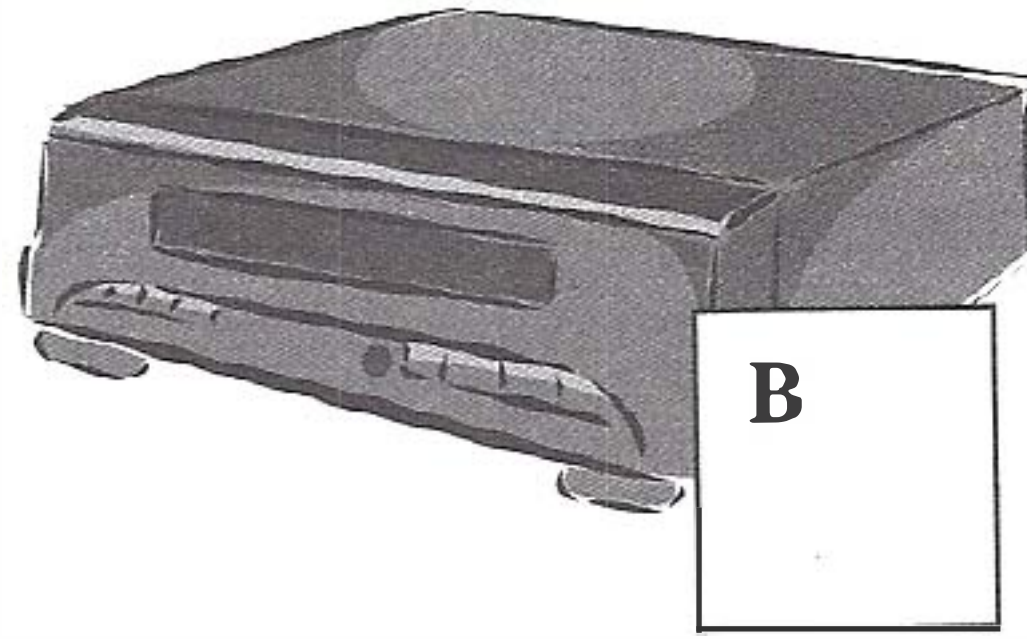
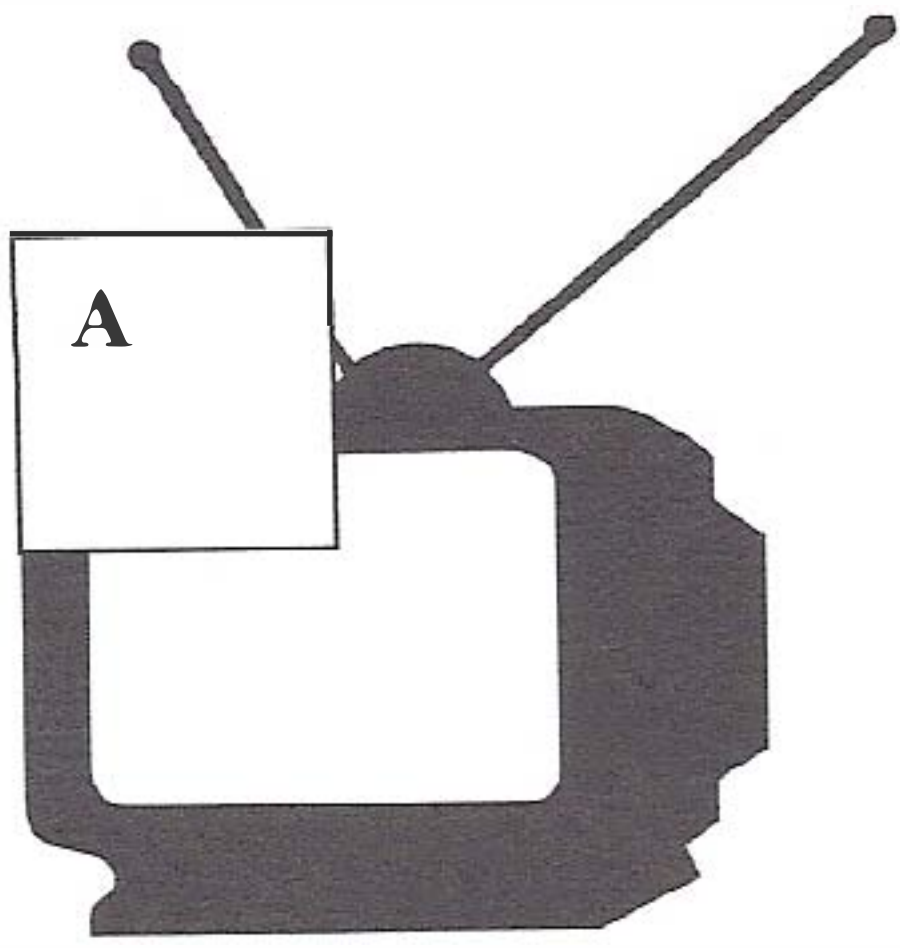

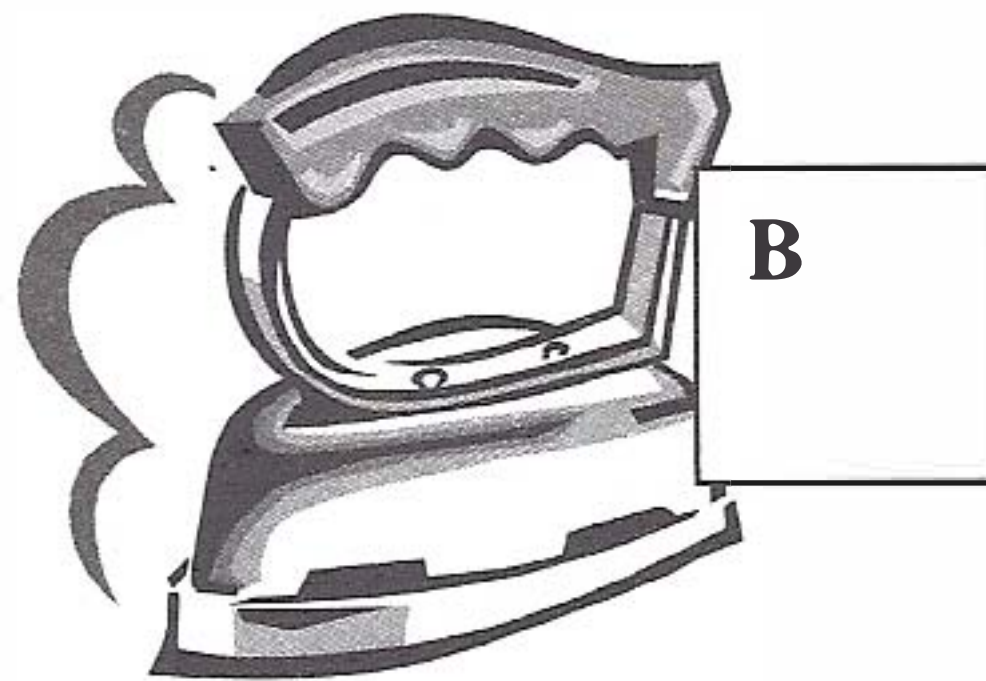
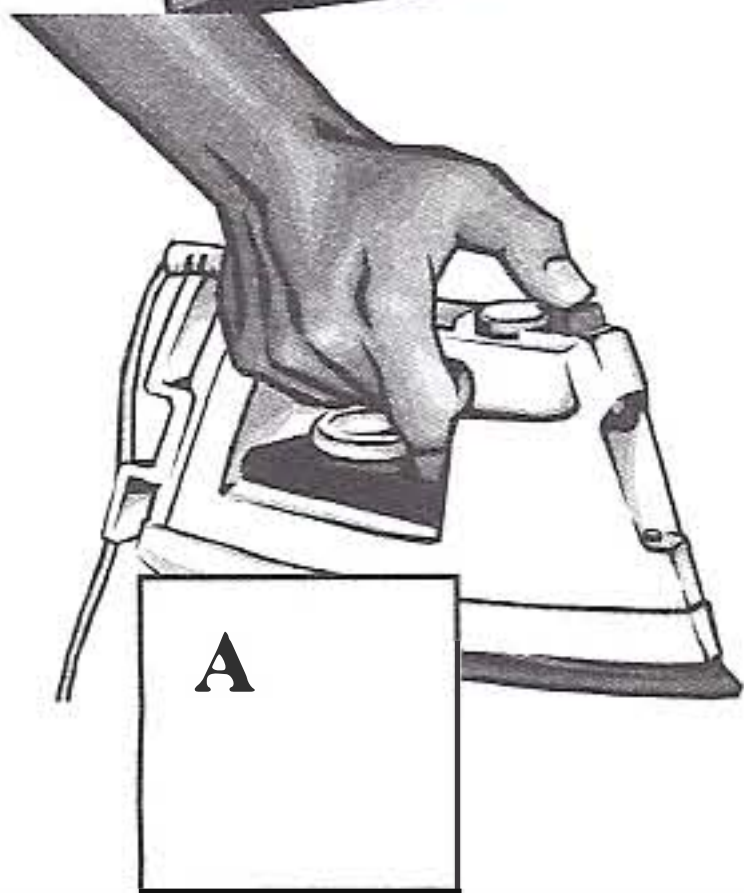
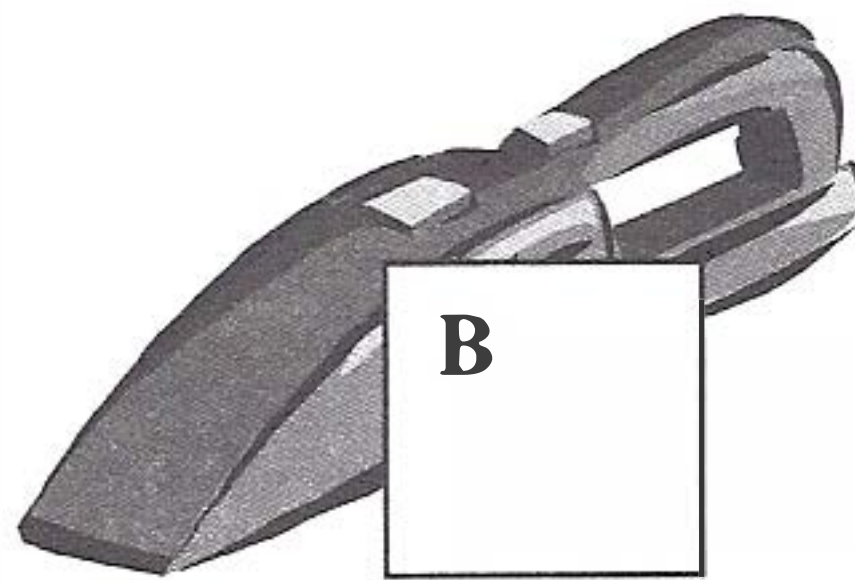
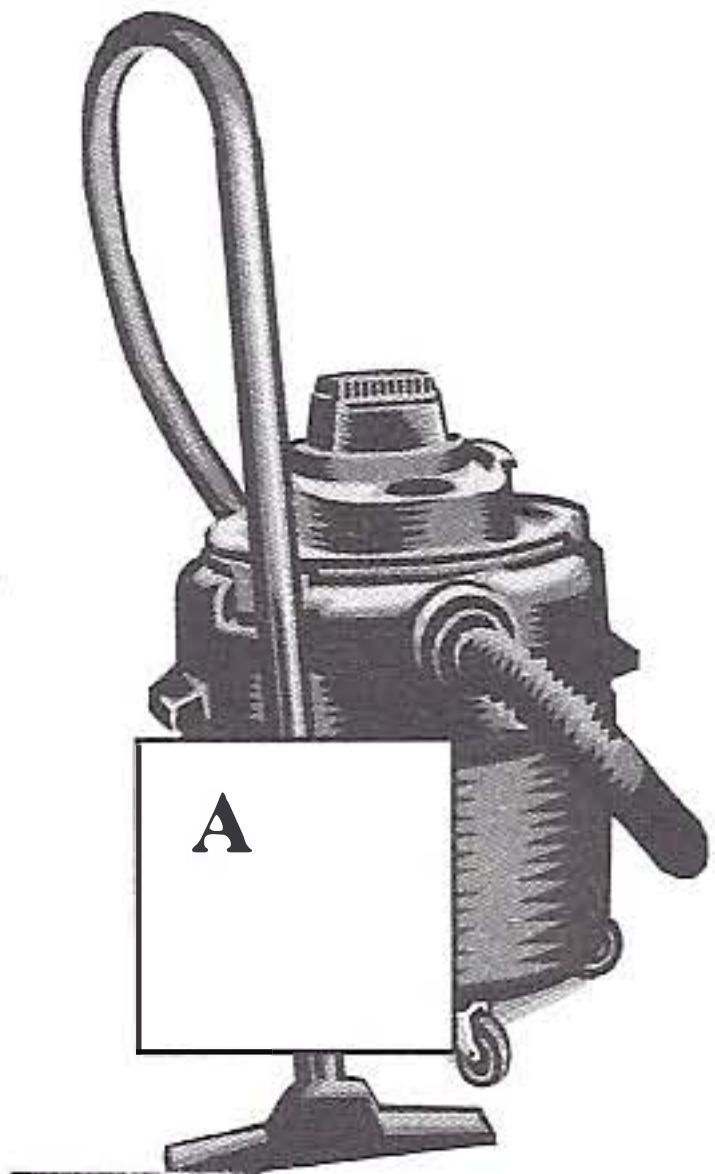
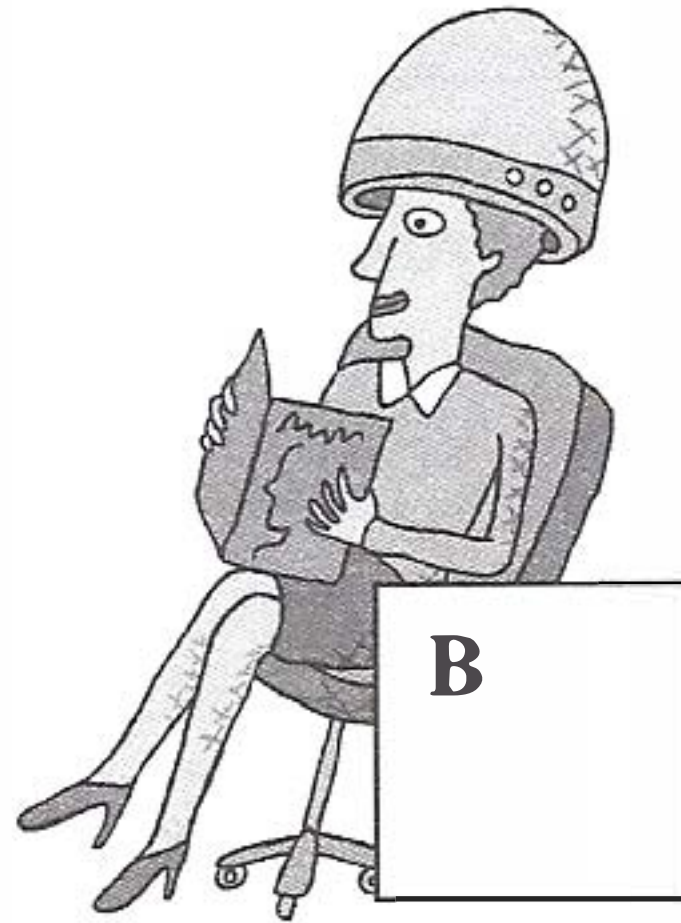
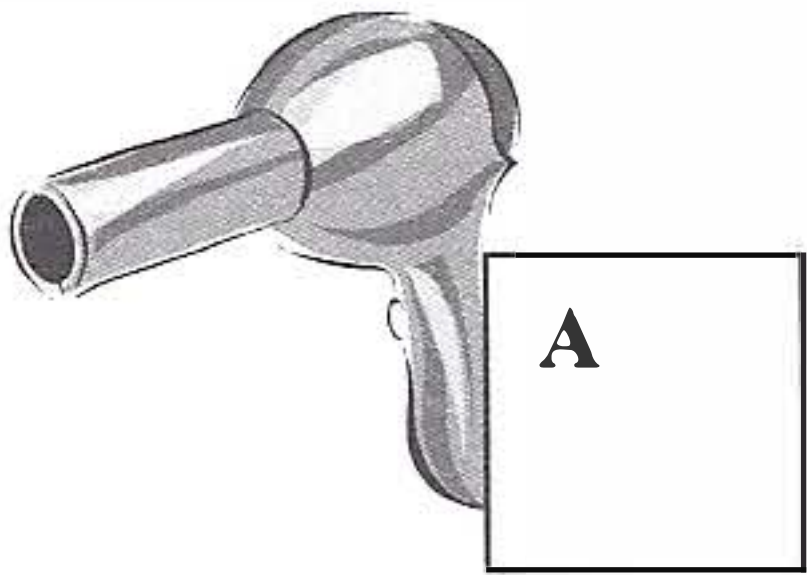
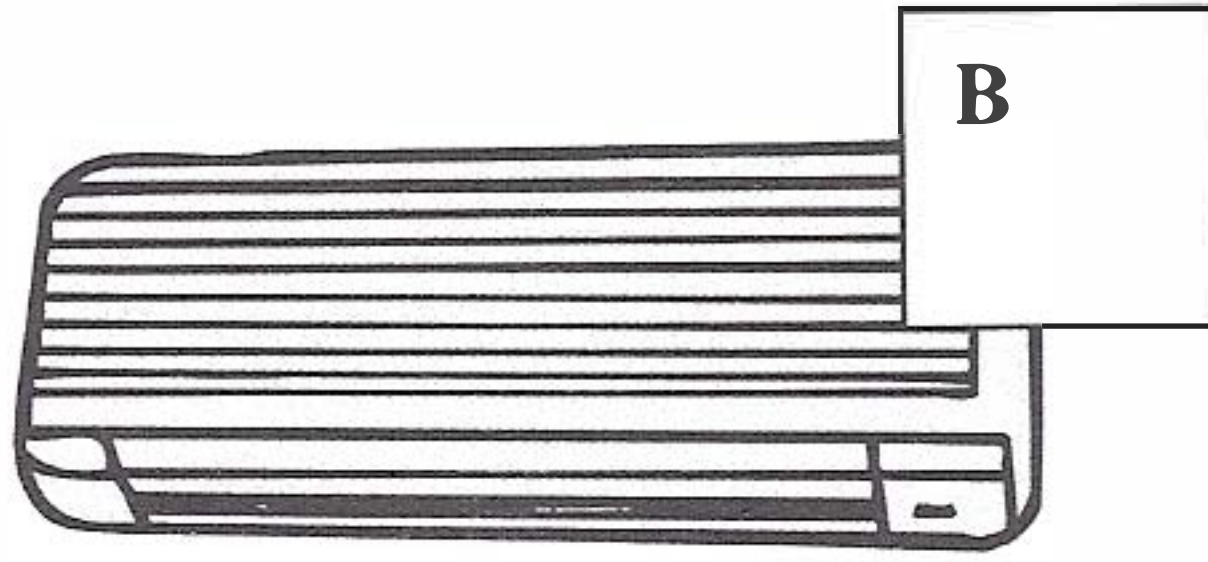
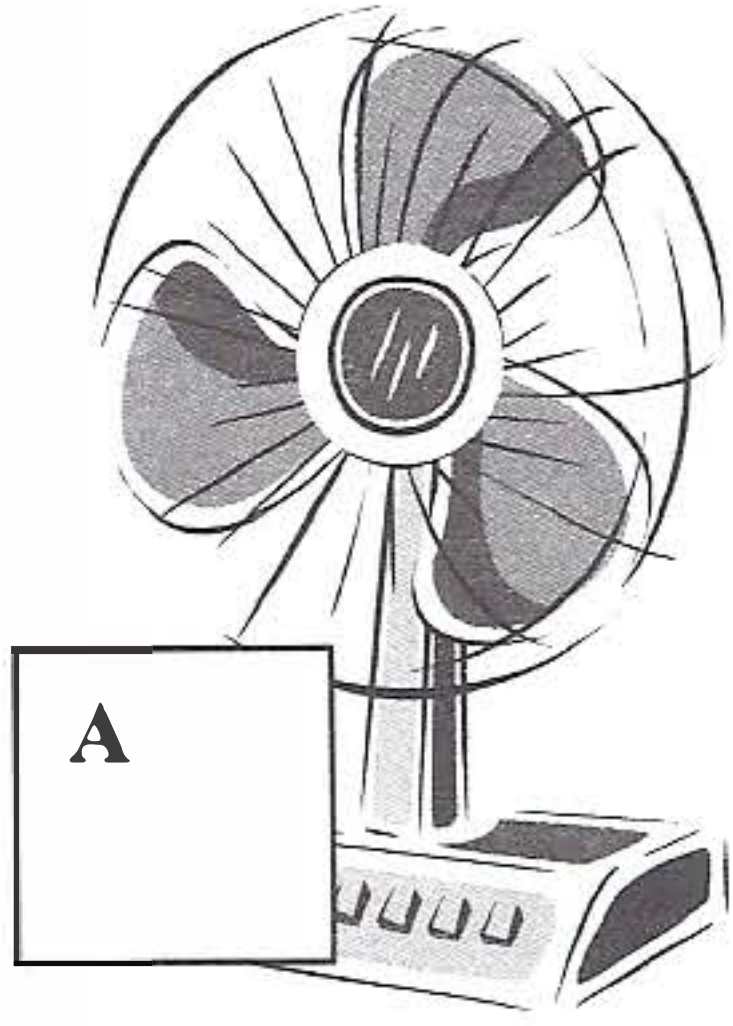

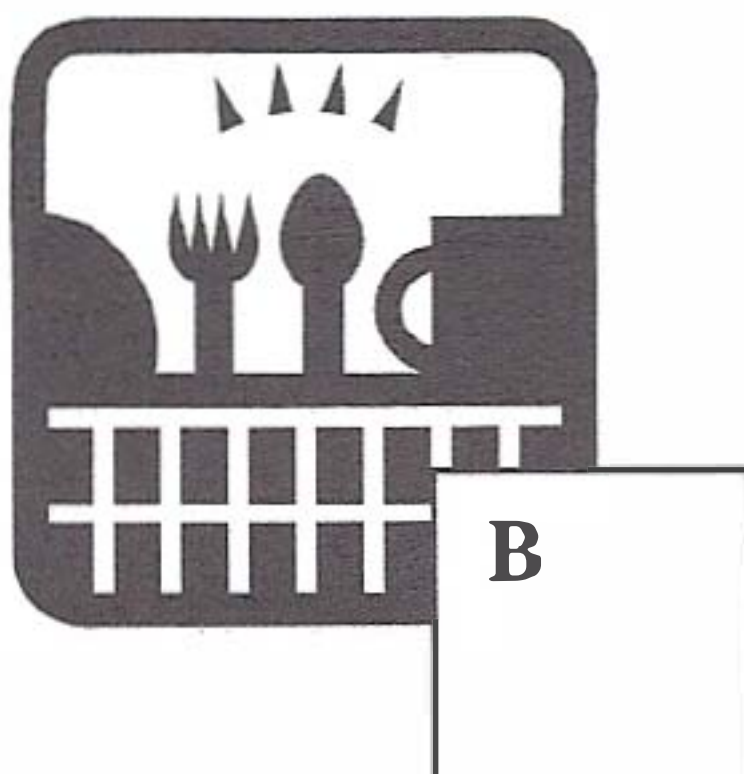
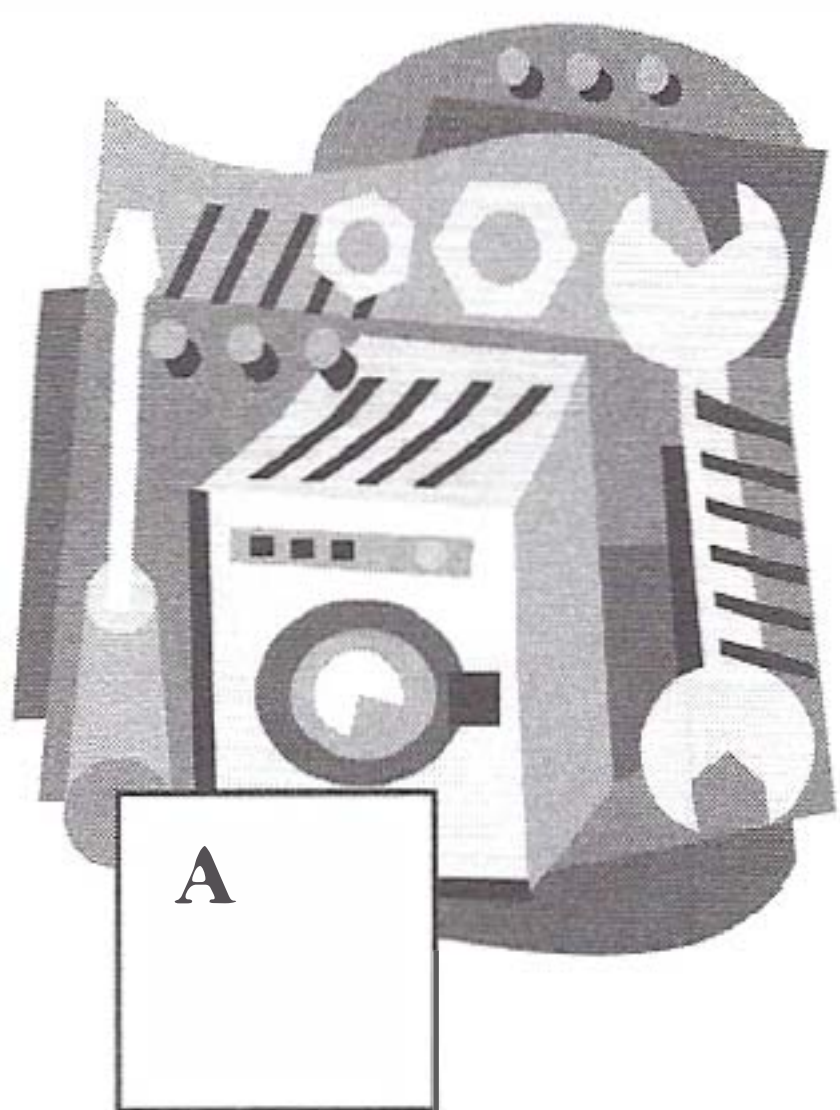

1

Παρόλο που είναι πάρα πολύ μικρός ώστε να μπορείτε να τον έχετε συνέχεια μαζί σας, σας παρέχει τις δυνατότητες ενός μεγάλου συστήματος:

- ✘ Επεξεργαστής 466MHz
 - ✘ Μνήμη 64 MB
 - ✘ Σκληρός Δίσκος 8.4 GB
 - ✘ Οθόνη 12"
 - ✘ Κάρτα ήχου & Ηχεία
 - ✘ Πληκτρολόγιο 104 πλήκτρων- Ποντίκι PS/2
- Και όλα αυτά σε τιμή-έκπληξη!!!

2

- 6 προγράμματα και δύο θερμοκρασίες
- Μεγάλη χωρητικότητα: 12 πλήρη σερβίτσια
- Οικονομικό πρόγραμμα πρόπλυσης για μικρότερες ποσότητες
- Χαμηλή κατανάλωση νερού και ρεύματος
- Σύστημα προστασίας από άλατα και διαρροή νερού
- Αθόρυβη λειτουργία
- Αυτόματο στέγνωμα
- Χρώματα: λευκό, καφέ και inox

3

Εξυπνη κίνηση είναι να έχεις όλα τα προνόμια της κινητής τηλεφωνίας με σύνδεση COSMOFON, με κάλυψη σε όλη την Ελλάδα και σε περισσότερες από 80 χώρες στο εξωτερικό, να έχεις αναγνώριση κλήσεων και να στέλνεις γραπτά μηνύματα με τη συσκευή της προτίμησής σου και όλα αυτά να τα πληρώνεις με τον πιο έξυπνο τρόπο:

- χωρίς πάγια και λογαριασμούς
- με τη χαμηλότερη χρέωση της αγοράς ανά δευτερόλεπτο, για όλες τις ώρες της ημέρας, χωρίς ώρες αιχμής!!

4

- Ισχύς 1500 W
- Ειδικό φίλτρο για την απομόνωση οσμών και μικροοργανισμών
- Αυτόματο τύλιγμα του καλωδίου
- Σακούλα χωρητικότητας 5,8 λίτρων
- Ιδανική για στεγνό καθάρισμα χαλιών
- 3 επιπλέον εξαρτήματα για διαφορετικού τύπου επιφάνειες
- Αντιστατική λαβή σωλήνα
- Χρώματα: λευκό, μαύρο και καφέ

5

- Λειτουργία με ή χωρίς ατμό
- Ρυθμιστής θερμοκρασίας νερού
- Κατάλληλο για όλα τα υφάσματα
- Με ειδικές ενδείξεις θερμοκρασιών
- Με ειδική λαβή για πιο άνετη και ξεκούραστη κίνηση
- Χρώματα: λευκό, μπλε και ασημί

Για εύκολο και γρήγορο σιδέρωμα εμπιστευθείτε τη δύναμη του ατμού!!!!

6

- Φορητό, μικρό σε μέγεθος, συνδέεται με κάθε τύπο τηλεόρασης ή φορητής κάμερας
- Επεξεργασία ήχου και εικόνας
- Απόλυτα πιστή εγγραφή
- Με δύο κεφαλές που καθαρίζονται αυτόματα
- Τώρα και σε εξαιρετική τιμή: 300.000 μαζί με την τηλεόραση (από τα προτεινόμενα μοντέλα μας)

7

- ✓ Με κρύο και ζεστό αέρα
- ✓ Για στέγνωμα ή απλό φορμάρισμα
- ✓ Για ίσιωμα ή μπούκλες
- ✓ Με δύο βούρτσες για κάθε τύπο μαλλιών
- ✓ Με ειδική θήκη για εύκολη μεταφορά
- ✓ Τιμή έκπληξη ή 12 άτοκες δόσεις

8

- ✓ Για γρήγορη προετοιμασία του φαγητού
- ✓ Κατάλληλο και για απόψυξη τροφίμων σε 5 λεπτά
- ✓ Με ειδικές ενδείξεις θερμοκρασίας και χρόνου για διαφορετικά είδη φαγητών:
- ✓ Δυνατότητα χρήσης και δεύτερου δίσκου για ταυτόχρονο ζέσταμα δύο φαγητών

9

- Για την προετοιμασία κάθε είδους γλυκού ή φαγητού
- Εύκολο στη χρήση με ειδική λαβή
- 3 ταχύτητες: μικρή, μεσαία, μεγάλη
- Με διπλά εξαρτήματα
- Εύκολο στη μεταφορά
- Χωρίς βάση
- Δώρο: ένα μπολ 10 λίτρων

ΠΑΡΑΓΩΓΗ ΓΡΑΠΤΟΥ ΛΟΓΟΥ

Πρώτο μέρος

Ένας φίλος/ μία φίλη σας θέλει να έρθει να μάθει ελληνικά στην Ελλάδα. Σας ζητάει λοιπόν να του/ της στείλετε πληροφορίες σχετικά με το πού, πώς, πόσο χρόνο χρειάζεται για να μάθει τη γλώσσα. Του/ της γράφετε και για τις δικές σας εμπειρίες, τι κάνατε δηλαδή για να μάθετε τη γλώσσα, ποιος σας βοήθησε και του/ της λέτε ότι θα τον/την βοηθήσετε και εσείς με τη σειρά σας. (120 λέξεις)

Δεύτερο μέρος

Η καλύτερη σας φίλη παντρεύεται και σας καλεί στον γάμο της, αλλά εσείς δεν μπορείτε με κανέναν τρόπο να πάτε. Της γράφετε λοιπόν ένα γράμμα για να της εξηγήσετε τους λόγους για τους οποίους δεν μπορείτε να πάτε στον γάμο. Της λέτε επίσης για το δώρο που θα της στείλετε και της υπόσχεστε να πάτε να την δείτε με την πρώτη ευκαιρία. (140 λέξεις)

----- τέλος εξέτασης -----

Κλειδιά για τις ασκήσεις

Για να καταλαβαίνετε καλύτερα:

- **ΚΠΛ: Κατανόηση Προφορικού Λόγου**
- **ΚΓΚ: Κατανόηση Γραπτού Κειμένου**
- **ΠΓΛ: Παραγωγή Γραπτού Λόγου**
- **(α): Πρώτο μέρος**
- **(β): Δεύτερο μέρος**
- **A.1: Πρώτο επίπεδο, διαγώνισμα 1... - A.5**
B.1: Δεύτερο επίπεδο, διαγώνισμα 1... - B.5

ΕΠΙΠΕΔΟ Α'**ΚΠΛ (α), Α.1**

Μήνυμα, το
Αυτόματος τηλεφωνητής,ο
Κινηματογράφος,ο
ταινία, η (πρώτη προβολή)
(η ταινία) θα προβληθεί
(ο κινηματογράφος) θα προβάλει

μέρες εβδομάδας: Δευτέρα
Τρίτη
Τετάρτη
Πέμπτη
Παρασκευή
Σάββατο
Κυριακή

Ώρες (έναρξης/ προβολής): και/ παρά
τέταρτο/ μισή

ΚΠΛ (β), Α.1

μετεωρολογικές προβλέψεις, οι
καιρός, ο (αίθριος)
πόλεις της Ευρώπης, οι
συννεφιά (με/ χωρίς)
θερμοκρασία,η (υψηλή/ χαμηλή)
από ... μέχρι ... βαθμούς
καταιγίδα, η (δυνατή)
βροχή, η
λιακάδα, η
ήλιος, ο

ΚΓΚ (α), Α.1

Κινηματογράφος, ο
Ταινία, η (Αστυνομική
Ιστορική
Κοινωνική
Παιδική
Μουσική
Κλασική
Κωμωδία
Θρίλερ
Δραματική)

ΚΓΚ (β), Α.1

Μην-Ρ(-τε) ποτέ/ -τε (π.χ. φάτε, προσέξτε, φοράτε...)

Προβλήματα (τα) στη θάλασσα

Κολυμπάω (καλό κολύμπι)

Μόνος ≠ παρέα, η (μαζί με)

Αλκοόλ, το

Ήλιος, ο

Παπούτσια, τα

Μικρά παιδιά, τα

Οργανωμένες παραλίες, οι

ΠΓΛ (α), Α.1

Γράμμα σε φίλο/ φίλη

Καλοκαιρινές διακοπές

Ελληνικό νησί

Τι να κάνει/ τι να μην κάνει (πού να πάει, πώς να πάει, πώς είναι ο καιρός, τι ρούχα να φοράει, τι φαγητό να φάει, τι να κάνει το πρωί και τι το βράδυ)

ΠΓΛ (β), Α.1

Σημείωμα σε άντρα/ γυναίκα σας

Δουλειές σπιτιού και οικογένειας (ψώνια από το σούπερ-μάρκετ, πρωινό, μωρό, ρούχα από το πλυντήριο, σίδερο, φάρμακα από το φαρμακείο...)

ΚΠΛ (α), Α.2

Ραδιοφωνικές προτάσεις για βραδινή διασκέδαση

Βγείτε έξω

Θα τραγουδήσουν (τραγούδια/ μουσικοί/ συναυλία)

Αρχαίο θέατρο (Θεατρικός Οργανισμός Κύπρου)

Ωδείο (όπερες/ κλασικό τραγούδι)

Ζωγραφική (έκθεση)

Βιβλιοπωλείο (βιβλίο)

Σινεμαδάκι (κινηματογράφος/ κωμωδία)

Τηλεόραση (ταινίες)

ΚΠΛ (β), Α.2

Μην -Ρ(-τε)/ (Να) -τε

(αριθμοί από το 1 [ένα] μέχρι το 9 [εννιά])

Φαγητό έξω από το ψυγείο

Ψήνω το κρέας/ βράζω τα αβγά

Πλένω τις κατσαρόλες/ φρούτα και λαχανικά/ τα χέρια μου με σαπούνι
Μπουκάλι γάλα (ημερομηνία λήξης)
Νερό σε μπουκάλι
Παγωτά από τον δρόμο

ΚΓΚ (α), Α.2

Κάρτες (ευχές/ σου, σας εύχομαι)
Γονείς: να σας ζήσει το κοριτσάκι σας!
Γάμος, ο
Καινούργιο αυτοκίνητο: Καλορίζικο!
Πονάει...: Περαστικά!
Ευτυχισμένα γενέθλια
Δίπλωμα: καλή σταδιοδρομία!/ δουλειά
Παρίσι, Λονδίνο, Ρώμη: Καλό ταξίδι!
Αγάπη: το μωρό σου
Καφεδάκι

ΚΓΚ (β), Α.2

Εκδρομές στην Ελλάδα
Διάρκεια (από ...μέχρι)
Αναχώρηση (πότε, πώς)
Τιμή (δραχμές)
Πληροφορίες (τουριστικό γραφείο)

Βουνό (καταφύγιο στον Όλυμπο σε 1000 μέτρα)
Πιο μικρές εκδρομές (Σπάρτη, Μιστράς....., γύρος Πηλίου)
Αθήνα (Ενωση Ξενοδόχων Αθήνας)
Τυχερά παιχνίδια (καζίνο)
Παραδοσιακό Πάσχα σε νησί (Σαντορίνη, νησιώτες)
Τρίτη του Πάσχα (αναχώρηση: Μεγάλο Σάββατο, διάρκεια: 4 ημέρες)
Με πλοίο! αεροπορικώς
Εκδρομή οργανωμένη

ΠΓΛ (α), Α.2

Γράμμα σε φίλο/ φίλη
Διακοπές στην Ελλάδα

Πού μπορεί να πάει (βουνό/ θάλασσα, νησί)
Τι μπορεί να κάνει
(μπάνιο στη θάλασσα, ηλιοθεραπεία, βόλτα με την οικογένεια, ποδήλατο, ελληνικό φαγητό και ποτά...)

ΠΓΛ (β), Α.2

Γράμμα σε φίλη παντρεμένη με Έλληνα

Συμβουλές για να γίνει η ζωή της καλύτερη (κάνε φίλους, μάθε τη γλώσσα, βγες έξω, βρες μια δουλειά, κάνε εκδρομές τα Σαββατοκύριακα...)

ΚΠΛ (α), Α.3

πωλητές/ πελάτες/ καταστήματα

Συγγνώμη...

ό,τι θέλετε

θα ήθελα...

μπορώ να ...

ποσότητες: μισό/ ένα κιλό
φέτα/ες (τυρί)
φρατζόλα (ψωμί)
ένα(ς)/ μία... δύο... τρεις/τρία...

προϊόντα/ καταστήματα: τυρί (φέτα, για τοστ)
ρούχα (μπλούζα)
φούρνος (κουλουράκια, μαύρο ψωμί)
μανάβικο (ντομάτες)
ηλεκτρικά είδη (έγχρωμη τηλεόραση)
ζαχαροπλαστείο (τούρτα)
κρεοπωλείο (κιμάς, μπριζόλες μοσχαρίσιες)
βιβλιοπωλείο (βιβλίο για παιδιά)
φαρμακείο (πονάει..., παστίλιες/ ασπιρίνες)

ΚΠΛ (β), Α.3

Μηνύματα που ακούγονται από τους αυτόματους τηλεφωνητές	Μηνύματα που αφήνουν αυτοί που παίρνουν τηλέφωνο
	...σε παίρνω τηλέφωνο και δε σε βρίσκω... φιλάκια
Ο γιατρός Παπαδάκης δέχεται καθημερινά...	
	Νίκο, θα έρθεις ... πάρε με τηλέφωνο...
Αφήστε μου το μήνυμά σας και θα προσπαθήσω να σας πάρω τηλέφωνο μετά	
Αυτή την στιγμή απουσιάζουμε. Αφήστε όνομα... και θα προσπαθήσουμε να επικοινωνήσουμε μαζί σας ...	
	Μαμά, μην ανησυχήσεις... Πάμε...θα αργήσω
Δικηγορικό γραφείο... αυτή την στιγμή δεν μπορώ να επικοινωνήσω μαζί σας... Αφήστε το μήνυμά σας μετά τον	

χαρακτηριστικό ήχο...	
	Μαρία, μην ξεχάσεις...
Καλέσατε το ... αυτή την στιγμή δεν μπορούμε να σας μιλήσουμε... Αφήστε μήνυμα και θα τα πούμε μετά	

ΚΓΚ (α), Α.3

Ανακοινώσεις για μαθήματα Ελληνικών σε ξένους

- Διακοπές σε νησί → (5) Σας αρέσουν τα ελληνικά νησιά;
- Μαθαίνετε μόνος → (7) Ελληνικά χωρίς δάσκαλο
- Ελληνικά για τη δουλειά, στο γραφείο → (6) Ελληνικά για εταιρείες... ακόμα και στο γραφείο σας
- Ιδιαίτερα μαθήματα → (3) ιδιαίτερα μαθήματα σε ξένους
- Από τη Γαλλία στη χώρα του
- Αρχαία Ελληνικά και Νέα Ελληνικά → (4) κλασικός φιλόλογος/ μαθαίνετε μέσα από τα Αρχαία
- Πανεπιστήμιο στην Ελλάδα → (2) ξένοι που επιθυμούν να σπουδάσουν στα ελληνικά Πανεπιστήμια
- Θέλει να δουλέψει ως καθηγήτρια ελληνικών
- Οργανωμένο σχολείο απογευματινές ώρες → (1) Κέντρο Ελληνικής Γλώσσας και Πολιτισμού, μαθήματα και απογευματινά
(2) Πανεπιστήμιο της Αθήνας, μαθήματα και απόγευμα

ΚΓΚ (β), Α.3

Μηχανήματα – οδηγίες

Γενικές οδηγίες:

Πατήστε

Σηκώνετε

Βάλτε

Διαλέξτε

Δώστε

Περιμένετε

- (1) Τράπεζα: λογαριασμός/ κάρτα/ μετρητά/ κατάθεση/ ανάληψη
- (2) Καρτοτηλέφωνο: ακουστικό/ τηλεκάρτα/ αριθμός (τηλεφώνου)
- (3) Μηχανή για αναψυκτικά: κέρματα/ κουτάκι
- (4) Κερματοδέκτης: κέρματα/ ακουστικό/ αριθμός (τηλεφώνου)
- (5) Μηχανή για τσιγάρα: μάρκα τσιγάρων/ κουτί
- (6) Κινητό τηλέφωνο: ΡΙΝ, ****, ενεργοποίηση, αριθμός (τηλεφώνου)
- (7) Παρκόμετρο: κέρματα, εισιτήριο στο παρμπρίζ, στάθμευση
- (8) Καφετιέρα: φίλτρο του καφέ, μηχανή, καφές
- (9) Φωτογραφική μηχανή: φιλμ, λαμπάκι (κόκκινο- πράσινο), «κλικ»

ΠΓΛ (α), Α.3

Γράμμα σε φίλο/ φίλη

Μαθαίνει τη γλώσσα (ιδιαίτερα μαθήματα, μαθήματα σε σχολείο, πρόγραμμα μαθημάτων, βιβλία, κασέτες που μπορεί να αγοράσει, τι κάνατε εσείς για να μάθετε ελληνικά)

ΠΓΛ (β), Α.3

Επίσημο γράμμα σε ξενοδοχείο

(πώς είναι τα δωμάτια, μονά ή δίκλινα, πόσο κοστίζουν, πόσες αίθουσες θα χρειαστείτε για το συνέδριο, για πόσο καιρό θα τα χρειαστείτε, πόσα άτομα περιμένετε, τι καλύτερες τιμές μπορείτε να έχετε...)

ΚΠΛ (α), Α.4

Συμβουλές από γιατρό → τι πρέπει να τρώμε
Τι πρέπει να κάνετε

Μην -P (-τε)/ (Να) -τε (τρώω, κοιμάμαι, κάνω)

Τρόφιμα: γλυκά/ κρέας/ δημητριακά/ λαχανικά/ γλυκά/ γάλα/ ψάρι/ όσπρια

- Μην τρώτε κάνοντας και άλλα πράγματα (φαγητό και δουλειά ή τηλεόραση)
- Γύρω από ένα τραπέζι
- Καλά το πρωί
- Μην κοιμάστε με γεμάτο στομάχι
- Όχι φρούτα και γλυκά μαζί με το φαγητό
- Κρέας με σαλάτα από λαχανικά
- Όχι κρέας συνέχεια
- 8 ποτήρια νερό την ημέρα
- Όχι τσιγάρα την ώρα του φαγητού
- Ένα ποτήρι γάλα πριν τον ύπνο

ΚΠΛ (β), Α.4

Οδηγίες για τυρόπιτα → σωστή σειρά

P (-τε)

Σειρά ακολουθίας:

Πρώτα... μετά... προηγουμένως... στη συνέχεια... αφού (προηγουμένως)... πριν

- (1) Χτυπήστε τα αβγά μαζί με το γάλα
- (2) Μην ξεχάσετε **προηγουμένως** να αλείψετε το ταψί
- (3) **Μετά** βάζετε τα πρώτα φύλλα...

- (4) Ρίχνετε το μισό μίγμα με τα τυριά
- (5) Πάνω... βάλτε πάλι άλλη μια ... φύλλα
- (6) Σκεπάζετε το ταψί με τα τελευταία φύλλα
- (7) αφού έχετε προηγουμένως θερμάνει τον φούρνο 200 βαθμούς για μισή ώρα
- (8) Βάζετε το ταψί στον φούρνο
- (9) Βγάζετε την πίτα από τον φούρνο όταν είναι κόκκινη από πάνω
- (10) Κόβετε την πίτα σε μικρά κομμάτια

ΚΓΚ (α), Α.4

Ιδέες για φαγητό και διασκέδαση

Πού μπορούν να πάνε αν θέλουν...

- διασκέδαση με ζωντανή μουσική → (6) με ζωντανή ορχήστρα/ στο τραγούδι
- όχι ελληνικά φαγητά → (3) εξωτικές γεύσεις
(4) ιταλική κουζίνα
(5) κους-κους «Χίλιες και μία νύχτες»
- όχι κρέας → (2) εστιατόριο χορτοφαγίας
- μίνι-κρουαζιέρα → (6) πλωτό εστιατόριο...σαλπάρει
- βόλτα με καφέ στο παλιό κέντρο της Αθήνας → (7) γαλακτοπωλείο –κρεπερί στην καρδιά της Αθήνας
- φαγητό το μεσημέρι της Κυριακής→ (1) καθημερινά από το πρωί μέχρι το βράδυ
(8) Σαββατοκύριακο από τις 12 μ.μ.

ΚΓΚ (β), Α.4

Πίνακας 1: αρχή από μικρά σημειώματα

Πίνακας 2: τέλος από κάθε κείμενο

- (1) **Λυπάμαι που** δε θα μπορέσω να έρθω, **γιατί.....**
- (2) **Ο γιος μου,.....** Παπαδόπουλος ραντεβού με τον οδοντίατρο.
Γι' αυτό σας παρακαλώ να....
Η μητέρα του
..... Παπαδοπούλου
- (3) **Η κυρία.....** πάσχει από πνευμονία..... να πάρει άδεια από τη δουλειά της.
Ο ιατρός
- (4) Ζητούνται **Μισθός ικανοποιητικός** βιογραφικό
- (5) **Ενοικιάζεται** **μεγάλο υπνοδωμάτιο....**
- (6) **Κίνδυνος!!!** Απαγορεύεται η είσοδος **σε αυτούς που** δεν έχουν εργασία
- (7) Την Κυριακή θα γίνει **διακοπή.....** στις **περιοχές: Άνω Κυψέλης...** λόγω εργασιών στ... **ΔΕΗ**
- (7) Θα χαρούμε **στο γάμο μας στην Αγία Φιλοθέη**
Γιώργος-Ελένη
Οικογένειες:....

(8) Μαράκι,
...πήγαινε... Μην ξεχάσεις να ...
Σ'αγαπώ
Νίκος

ΠΓΛ (α), Α.4

Γράμμα σε φίλο/ φίλη

Συμβουλές για δίαιτα (τι πρέπει να κάνει: όχι γλυκά, φρούτα και ψάρια, τρέξιμο και γυμναστική, ζυγαριά για να ξέρει πόσα κιλά είναι...)

ΠΓΛ (β), Α.4

Γράμμα στον διευθυντή

Τι πρόβλημα έχετε: άρρωστος, πρόβλημα στην οικογένεια, σπουδές
Ζητάτε άδεια: πόσες μέρες, τι θα κάνετε όταν γυρίσετε πίσω, ποιος θα είναι στη θέση σας, όσο θα λείπετε...

ΚΠΛ (α), Α.5

Ωρα: και δεκαπέντε/ τριάντα/ σαράντα πέντε

Ονόματα νησιών: Νάξος, Θήρα, Ρόδος, Σάμος....

ΚΠΛ (β), Α.5

Συμπληρώστε τα στοιχεία από την αίτηση του μαθητή για την «Ελληνομάθεια»

Επίπεδο «Α»

Όνοματεπώνυμο:

Εθνικότητα: (Από πού είστε;)

Διεύθυνση: (Πού μένετε...)

Τηλέφωνο: (Και ένα τηλέφωνο...)

Ηλικία: (Πόσων χρονών είστε...)

Ημερομηνία γέννησης: (Πότε γεννηθήκατε...)

Πόσο καιρό μαθαίνετε ελληνικά: (...μήνες, ...χρόνια)

Πού κάνετε μάθημα: (Ιδιαίτερα μαθήματα, σχολείο, μόνος/η)

Πρώτη φορά είστε στην «Ελληνομάθεια»: (Πρώτη φορά θα κάνετε το τεστ «Α»)

ΚΓΚ (α), Α.5

Προβλέψεις για τα ζώδια: ΥΓΕΙΑ, ΔΟΥΛΕΙΑ, ΟΙΚΟΝΟΜΙΚΑ, ΑΙΣΘΗΜΑΤΙΚΑ

- Τι πρέπει να κάνω
- Τι πρέπει να ξεχάσω

ΥΓΕΙΑ:	Σας χρειάζεται ξεκούραση...Προσοχή!!! Κίνδυνος!!! (-) Είστε μια χαρά...(+)
ΑΓΑΠΗ:	Μια μεγάλη αγάπη σας περιμένει (+) Προβλήματα σας περιμένουν...τον/ την αφήνετε μόνο/ η (-) Καθόλου καλή περίοδος για τα αισθηματικά σας (-) Πολλοί φίλοι...κάποιος θα είναι η μεγάλη σας αγάπη... (+)
ΔΟΥΛΕΙΑ:	Καλά λόγια από τον διευθυντή και τους συναδέλφους σας (+) Θα έχετε μια θετική απάντηση... (+) Πιο προσεκτικοί σε θέματα καριέρας (-)
ΛΕΦΤΑ:	Θα κερδίσετε πολλά λεφτά (+)

ΚΓΚ (β), Α.5

Ποια από τις λέξεις ταιριάζει σε κάθε κενό...

Ο καιρός... καλός
 Η μέρα βροχερή
 Δεν ήξερα τι να κάνω
 Για να περάσει η ώρα
 Δεν βρήκα κανέναν
 Βγήκα μια βόλτα
 Αργά το βράδυ, μετά τις 10 και μισή...
 Ο Πέτρος μου τηλεφώνησε...
 Φαγητό στο σπίτι του

ΠΓΛ (α), Α.5

Γράμμα στο πρακτορείο που οργάνωσε το ταξίδι σας: Παράπονα

Προβλήματα με το λεωφορείο (ο οδηγός έτρεχε πολύ, δεν ήταν προσεκτικός, μιλούσε άσχημα...)

Δωμάτιο στο ξενοδοχείο (πολύ μικρό, όχι καθαρό, βρόμικο, ζεστό...)

Φαγητό (πολύ λίγο, όχι καλή κουζίνα, βρόμικα εστιατόρια...)

Ξεναγός (μιλούσε άσχημα, δεν ερχόταν μαζί σας άφηνε μόνους....)

ΠΓΛ (β), Α.5

Γράμμα σε φίλο για ένα βιβλίο

Λέτε «ευχαριστώ»... το βιβλίο ήταν καλό... σας αρέσουν οι ιστορίες από τη μυθολογία.... θα θέλατε ένα λεξικό για τις λέξεις που δεν καταλαβαίνετε....

Β' ΕΠΙΠΕΔΟ

ΚΠΛ (α), Β.1

Όνοματεπώνυμο

Πατρώνυμο (του...)

Οικογενειακή κατάσταση (δεν είμαι ακόμα παντρεμένη)

Διεύθυνση

Τηλέφωνο

Σπουδές

Προϋπηρεσία (πρακτική)

Ξένες Γλώσσες (-ικά)

Άλλα προσόντα (κοινωνική, ανοιχτή προς τον έξω κόσμο...)

ΚΠΛ (β), Β.1

Γιατί μαθαίνετε ελληνικά;

- Έχει ελληνική καταγωγή→ (4) οι γονείς μου είναι Έλληνες
- Χρειάζεται τα ελληνικά στη δουλειά του→ (6) εργάζομαι... είμαι διευθυντής ... χρειάζομαι να μιλάω με τους πελάτες και τους υπαλλήλους
- Θέλει να σπουδάσει στην Ελλάδα→ (3) φοιτήτρια... σπουδάζω ... να παρακολουθήσω μαθήματα... στην Ελλάδα
- Είναι πολύ σημαντικό να μάθει κανείς τη γλώσσα στη χώρα που τη μιλάνε→ (5) Τι καλύτερο από το να μάθω τα ελληνικά στην ίδια τη χώρα που τα μιλάνε...
- Θέλει να διαβάσει ελληνικά βιβλία→ (8) να μπορώ να διαβάσω ... χωρίς μετάφραση
- Μαθαίνει τα ελληνικά από χόμπι→ (7) Δε χρειάζομαι ...για τη δουλειά μου... τα μαθαίνω τον ελεύθερο χρόνο μου...
- Θα παντρευτεί και θα ζήσει στην Ελλάδα→ (1) Θα παντρευτώ με Έλληνα
- Δεν της αρέσει να μην καταλαβαίνει τι γίνεται γύρω της→ Θέλω να τα καταλαβαίνω όλα...
- Η οικογένεια του άντρα της μιλάει μόνο ελληνικά→ Η πεθερά μου μιλάει μόνο ελληνικά

ΚΓΚ (α), Β.1

Ένας/μία απόφοιτος/η της Νομικής Σχολής: (2) Δικηγόροι και Ασκούμενοι...
Αυτός/ή που έχει τελιώσει μόνο το Λύκειο, χωρίς άλλες σπουδές: (1) σε απόφοιτους Λυκείου...
Αυτός/ή που έχει σπουδάσει τουριστικά επαγγέλματα και θέλει να δουλέψει μόνο στην Ελλάδα
Αυτός/ή που βοηθά παιδιά με προβλήματα δυσλεξίας: (3) λογοθεραπευτής/τρια ...
Αυτός/ή που έχει σπουδάσει νοσοκόμος/α

Αυτός/ή που ξέρει πολλές ξένες γλώσσες: (5) Μεταφραστές... μεταφράσεις
Ένας/ μία οικονομολόγος: (6) Χρηματοοικονομικός Οργανισμός ... αποφοίτους Οικονομικών Σχολών...
Ένας/μία διαφημιστής/τρια
Ένας/μία γραμματέας με πείρα: (8) πεπειραμένη γραμματέα...
Αυτός/ή που θέλει να ασχοληθεί με ασφάλισεις: (9) Μεγάλη Ασφαλιστική εταιρεία ζητά άτομα ... για καριέρα...
Ένας/μία αρχιτέκτονας
Ένας/μία έμπειρος/η δικηγόρος: (7) Δικηγόροι με πολυετή πείρα...
Αυτός/ή που δεν έχει απολυτήριο Λυκείου

ΚΓΚ (α), Β.1

1. **μικρό αντικείμενο** από ξύλο, μέταλλο ή πλαστικό σε σχήμα τριγώνου με άγκιστρο στο πάνω μέρος του που χρησιμοποιείται μέσα σε ντουλάπες για να κρεμάμε τα ρούχα.
2. **παγωμένο γλυκό** από κρέμα ή γάλα, ζάχαρη και (συχνά) αβγά σε διάφορες γεύσεις **βανίλια, σοκολάτα, φράουλα** που τρώγεται και μέσα σε χωνάκι από **μπισκότο**.
3. **μεγάλο μαγειρικό σκεύος** σε σχήμα λεκάνης (μεγάλου μπολ) με **τρύπες**, μέσα στο οποίο αδειάζουμε βρασμένα φαγητά (π.χ. **μακαρόνια**) για να φύγει το νερό που έχουν από το βράσιμό τους.
4. **μεταλλική κατασκευή** σε σχήμα κυλίνδρου που τοποθετείται στο τέλος ενός σωλήνα παροχής νερού και χρησιμοποιείται είτε για να **τρέχει το νερό** είτε για να σταματάει η ροή του νερού (**ζεστού ή κρύου**)
5. κομμάτι από ύφασμα που **μπορούμε να το φορέσουμε** στη μέση **πάνω από τα ρούχα μας**, όταν κάνουμε δουλειές στο σπίτι ή μαγειρεύουμε για να μην λερώσουμε τα ρούχα μας.
6. **ηλεκτρική συσκευή** που χρησιμοποιείται για να **ανακατέψουμε διάφορες τροφές** (π.χ. φρούτα ή λαχανικά) που γίνονται ένα μίγμα.
7. **ειδικά παπούτσια** που χρησιμοποιούνται από τους χορευτές στο μπαλέτο για να διευκολύνονται στις λεπτές και δύσκολες κινήσεις τους.
8. **κατασκευή** που μπορεί να μετακινηθεί σε διαφορετικές θέσεις, αποτελείται από **σκαλοπάτια** και χρησιμοποιείται για να **ανεβαίνουμε από ένα χαμηλότερο σημείο σε ένα ψηλότερο**.

9. μικρή ηλεκτρική συσκευή με πλαστική συνήθως λαβή για να το πιάνουμε στο χέρι μας και βάση από σίδηρο που ζεσταίνεται με το ηλεκτρικό ρεύμα και χρησιμοποιείται για να σιδερώσουμε τα ρούχα.

ΠΓΛ (α), Β.1

Γράμμα σε Έλληνα φίλο

Πώς είναι εκεί όπου θα πάει (μεγάλη/ μικρή πόλη, μικρό χωριό...)
Πώς είναι η ζωή των ανθρώπων (εύκολη/ δύσκολη, ακριβή/ φτηνή...)
Τι διασκέδαση υπάρχει (κινηματογράφος, θέατρο, μπαρ, εστιατόρια...)
Πώς είναι ο καιρός (ζέστη, κρύο... χειμώνας, καλοκαίρι)
Πώς θα βρει σπίτι εκεί...

ΠΓΛ (β), Β.1

Γράμμα στον διευθυντή

Γιατί θα απουσιάσετε από τη δουλειά σας (λόγοι υγείας, άρρωστος/η, κούραση από τη δουλειά, συμβουλές από τον γιατρό...)
Του ζητάτε άδεια
Πώς θα καλύψετε τον χαμένο χρόνο...

ΚΠΛ (α), Β.2

Συνέντευξη ηθοποιού: βάλτε στη σειρά κείμενα και εικόνες

- Πράγματι, ήταν πολύ ξαφνικό, αλλά και (1) ο έρωτας μας ήταν κεραυνοβόλος.
- Στις καλοκαιρινές μας διακοπές. (2) Εγώ καθόμουν στην παραλία απολαμβάνοντας τον ήλιο, όταν
- Το ίδιο βράδυ στο ξενοδοχείο, (3) μόλις άνοιξα την πόρτα με περίμενε μια μεγάλη έκπληξη. Στεκόταν εκεί με μια τεράστια αγκαλιά λουλούδια
- Αληθεύει ότι (4) το δαχτυλίδι των αρραβώνων σας ήταν ένα πανάκριβο διαμάντι;
- (5) Η μητέρα μου κόντευε να τρελλαθεί από τη χαρά της όταν της το είπα. Δε θα έλεγα το ίδιο και για τον πεθερό μου που έγινε έξαλλος από θυμό γιατί έλεγε ότι δεν του το είπαμε εγκαίρως.
- (6) Ευτυχώς, στείλαμε τα προσκλητήρια εγκαίρως και έτσι δεν υπήρχε κανένα πρόβλημα με τους καλεσμένους μας.
- Θυμάμαι που (7) ο πατέρας μου με κρατούσε συγκινημένος από το χέρι καθώς ανεβαίναμε τα σκαλιά και εγώ αισθανόμουν πολύ περήφανη στο πλάι του.
- (8) Και τότε άρχισαν να πετούν όλοι ρύζι και λουλούδια. Ήταν μαγικά!!!
- (9) Δεν μπορείτε να φανταστείτε τι σκέφτηκαν να κάνουν οι φίλοι μας. Μας κρέμασαν ντενεκεδάκια στο πίσω μέρος του αυτοκινήτου που έκαναν έναν φοβερό θόρυβο. Πανικός!!!

ΚΠΛ (β), Β.2

Ραδιοφωνικό δελτίο ειδήσεων: Σωστό, Λάθος, Δεν υπάρχει καθόλου

- Ελληνική Ραδιοφωνία. **(Σ, 1)** Τρίτο Πρόγραμμα.
- **(Λ, 2)** Ακούτε το σύντομο δελτίο των οκτώ. Στο μικρόφωνο ο Κώστας Παπαϊωάννου. Στις δέκα σήμερα το πρωί
- **(;, 3)** ο Πρωθυπουργός θα συναντηθεί με τον Πρόεδρο της Δημοκρατίας. Στη συνάντηση θα συζητηθούν όλα τα εσωτερικά και εξωτερικά θέματα.
- **(Σ, 4)** για τριήμερη επίσημη επίσκεψη ο Πρόεδρος της Ιταλικής Δημοκρατίας.
- Αντίθετα, **(Σ, 5)** αναβάλλεται τελικά η επίσκεψη του Αμερικανού Προέδρου στη χώρα μας
- που **(;, 6)** επρόκειτο (= ήταν να...) να γίνει στο τέλος του μήνα.
- **(Λ, 7)** Μέσα στη μέρα αναμένεται να ανακοινωθούν τα νέα οικονομικά μέτρα.
- **(Σ, 8)** Οι δημόσιοι υπάλληλοι θεωρούν τις αυξήσεις αυτές πολύ χαμηλές και ζητούν συνάντηση με τον υπουργό.
- Θυελλώδεις άνεμοι φυσούν αυτή την στιγμή στα πελάγη και **(Λ, 9)** δεν εκτελούνται τα δρομολόγια των πλοίων προς Κρήτη και Δωδεκάνησα.

ΚΓΚ (α), Β.2

Ειδήσεις και εικόνες ως φωτογραφικό υλικό

- Διακοπές για μοναχικούς: ένας φοίνικας, ο δυνατός ήλιος και η θάλασσα ...
- Απεργία στα αεροδρόμια: θα παραμείνουν τα αεροπλάνα στα αεροδρόμια όλης της χώρας λόγω της 24ωρης απεργίας...
- Οδηγός ταξί χτύπησε με το αυτοκίνητό του σε κολόνα της ΔΕΗ...
- Οι τρελές αγελάδες ... στα εργοστάσια παραγωγής κρέατος και γαλακτοκομικών προϊόντων...
- Πλημμύρες στην Αφρική: ... μετά τις τελευταίες καταστροφικές βροχές... οι βάρκες χρησιμοποιούνται μέσα στις πόλεις...
- Πανικός στη Νέα Υόρκη: Πανικός στο Χρηματιστήριο ... από μια ... διακοπή ηλεκτρικού ρεύματος... μπλακ-άουτ μόνο για μισή ώρα... στο μεγαλύτερο Χρηματιστήριο του κόσμου...
- Το μέλλον των σιδηροδρόμων: Τα νέα τρένα ...
- Μαθήματα χορού: Μαθήματα ισπανικών χορών... Ισπανίδα χορεύτρια... στο Χοροθέατρο...
- Όλοι μαζί για το αύριο: Δώστε μας το χέρι σας και ελάτε μαζί μας... όλοι μαζί αγκαλιασμένοι...

ΚΓΚ (β), Β.2

Οδηγίες για οργανωμένες διακοπές: Σωστό, Λάθος, Δεν αναφέρεται καθόλου

- **(Σ, 1)** Ταξιδεύοντας με ασφάλεια: Όσα πρέπει να γνωρίζετε για τις οργανωμένες εκδρομές στο εσωτερικό και στο εξωτερικό
- **(;, 2)**
- **(Σ, 3)** Πριν, όμως, αποφασίσετε, κοιτάξτε τις τιμές διαφόρων πρακτορείων για να βρείτε αυτό που σας συμφέρει καλύτερα.
- **(Λ, 4)** Σε πολλές περιπτώσεις υπάρχουν **σημαντικές διαφορές** στις τιμές και στις υπηρεσίες από πρακτορείο σε πρακτορείο.
- **(Σ, 5)** πρέπει να σας παρέχονται **λεπτομερείς πληροφορίες** σχετικά με το πού θα μείνετε, τις ανέσεις που θα σας προσφερθούν και τον αριθμό των γευμάτων που σας εξασφαλίζονται μέσα στο πακέτο της εκδρομής.
- **(Σ, 7)** Καλύτερα να ξέρετε από πριν τι θα βρείτε...
- **(Λ, 6)** Σε περίπτωση, βέβαια, που **δεν μπορείτε να πάρετε μέρος στο οργανωμένο ταξίδι**, μπορείτε να δώσετε την κράτησή σας σε κάποιο άλλο φιλικό σας πρόσωπο, **αρκεί να ενημερώσετε τον διοργανωτή του ταξιδιού πέντε εργάσιμες μέρες πριν την αναχώρηση.**
- **(;, 8)** αν ο διοργανωτής του ταξιδιού αναγκασθεί για κάποιους λόγους να **αλλάξει την τιμή της εκδρομής** πρέπει να σας το κάνει γνωστό **έγκαιρα**
- **(Σ, 9)** εσείς θα αποφασίσετε για το αν θα δεχθείτε τις καινούργιες τιμές ή θα ακυρώσετε την κράτησή σας. Αν συμβεί κάτι τέτοιο, πρέπει να ειδοποιήσετε **το συντομότερο δυνατό** για να μπορέσετε να πάρετε πίσω όλη την προκαταβολή σας.

ΠΓΛ (α), Β.2

Γράμμα σε φίλο/ φίλη

Οδηγίες για οργανωμένο ταξίδι στο εξωτερικό

Πληροφορίες για ένα ταξίδι που έχετε ήδη κάνει: ποιο ταξιδιωτικό γραφείο χρησιμοποιήσατε, πού πήγατε, πώς ήταν οι υπηρεσίες που σας πρόσφεραν (ξενοδοχεία, εκδρομές, πρόγραμμα, τιμές...)

ΠΓΛ (α), Β.2

Γράμμα σε ταξιδιωτικό γραφείο

Παράπονα για τις υπηρεσίες που σας προσφέρθηκαν (προβλήματα στο ταξίδι σας, ξενοδοχεία, φαγητό, πρόγραμμα εκδρομής, ξεναγός, μεταφορικό μέσο...)

ΚΠΛ (α), Β.3

Ραδιοφωνική ανακοίνωση για το τι πρέπει να γίνεται σε περίπτωση σεισμού
Πριν/ κατά/ μετά τη διάρκεια ενός σεισμού

- τι πρέπει να κάνετε **από τώρα:**

(2) από πού και πώς κλείνουν οι γενικοί διακόπτες για το ηλεκτρικό ρεύμα, το γκάζι και το νερό **(6)** Να ξέρετε τα τηλέφωνα που είναι χρήσιμα σε ώρα ανάγκης. **(12)** Να έχετε ήδη πάρει μερικά πράγματα που είναι απαραίτητα σε περίπτωση έκτακτης ανάγκης: φάρμακα, φορητό ραδιόφωνο, μπαταρίες, φακό, κλπ. **(11)** Να βάλετε σε χαμηλές θέσεις τα μεγάλα και βαριά αντικείμενα και όσα εύκολα μπορούν να σπάσουν. **(4)** Να έχετε συζητήσει και να ξέρετε όλοι στην οικογένεια τι πρέπει να κάνετε στην περίπτωση σεισμού.

- Την ώρα του σεισμού θα πρέπει να προσέξετε τα εξής:
- (5)** Αν βρεθείτε έξω από τα κτήρια, μείνετε έξω. Αν βρεθείτε μέσα, μείνετε μέσα. **(8)** Μη χρησιμοποιείτε ποτέ το ασανσέρ για να βγείτε έξω.
- Τα πρώτα λεπτά μετά από έναν σεισμό είναι κρίσιμα,
- (1)** Αν κάποιος έχει πιάσει φωτιά, σβήστε την αμέσως. **(10)** Προσπαθήστε να μη χρησιμοποιήσετε το τηλέφωνό σας

ΚΠΛ (β), Β.3

Ποια πράγματα/ ποιες καταστάσεις: τους αρέσουν → θετική γνώμη (+)
Δεν τους αρέσουν → αρνητική γνώμη (-)

(1/+) Η γεύση του ούζου, το καλοκαίρι στη Μυτιλήνη, το νησί μου, η λεβεντιά της γλώσσας μας, το μεράκι που χαρακτηρίζει κάθε είδος λαϊκής τέχνης (+) με συγκινούν και με γοητεύουν. Ακόμα αγαπάω τη Θεσσαλονίκη. Πολλά, βέβαια, είναι και αυτά που (-) με ταραάζουν και μου χαλάνε τη διάθεση: οι δρόμοι που έχουν το χάλι τους, οι κυβερνήσεις που αποφασίζουν χωρίς εμάς για μας. **(5/-)** Με εκνευρίζουν οι ξερόλες, αυτοί που πουλάνε μούρη, **(7/-)** οι ανόητοι που καίνε τα δάση μας.

(+) Βρίσκω συναρπαστικά τον ήλιο, τη θάλασσα, **(8/+)** τον ελληνικό ουρανό και το φιλόξενο χαμόγελο όλων των κατοίκων της χώρας μας. Από την άλλη (-) μου την δίνει η προχειρότητα και το γεγονός ότι κανείς δεν προβλέπει το αύριο και για αυτό όλοι αναγκάζονται να τρέχουν και να μην φτάνουν, **(15/-)** αφού τα αφήνουν όλα για την τελευταία στιγμή.

(+) Λατρεύω ό,τι λατρεύει και ένας τουρίστας. Δηλαδή ο ήλιος, η θάλασσα, **(12/+)** ο μουσακάς, **(4/+)** τα Κυκλαδονήσια. Αντίστοιχα, (-) με ενοχλεί ό,τι ενοχλεί και κάποιον τουρίστα: (-) Μισώ **(9/-)** το κουτσομπολιό και τους κουτσομπόληδες που λένε ψέματα για τους άλλους ανθρώπους. **(3/-)** Δε μου αρέσει ακόμα να περιμένω στις στάσεις των λεωφορείων, αλλά τι να κάνω; Θα το υπομείνω.

ΚΓΚ (α), Β.3

- Οι ώρες που ακολουθούν μετά από έναν καταστρεπτικό σεισμό είναι πολύ κρίσιμες. Είναι ώρες που απαιτούν θάρρος (= κουράγιο και δύναμη)
- Σκεφτείτε πριν όλες τις συνέπειες που μπορεί να έχει κάθε ενέργειά σας. Για αυτό μην κάνετε τίποτα απερίσκεπτα. (=χωρίς σκέψη)
- Μετά τον σεισμό ακολουθείτε πιστά τις οδηγίες των αρχών και των κρατικών μέσων ενημέρωσης. (=Τύπος, τηλεόραση και ραδιόφωνο.)
- Μην πιστεύετε φήμες για άλλους ισχυρότερους σεισμούς. (= πιο δυνατούς)
- Οι επόμενες σεισμικές δονήσεις είναι κάτι αναμενόμενο και θα πρέπει να είστε προετοιμασμένοι για αυτό. (= αυτό που περιμένουμε)

- Μην πηγαίνετε σε σεισμόπληκτες περιοχές αν δε σας το ζητήσουν. (=μέρη που έχουν πάθει καταστροφές από τον σεισμό)
- Συνεργαστείτε με τους γείτονες για να βοηθήσετε ανθρώπους που βρίσκονται σε ανάγκη (= δουλέψτε μαζί) (ηλικιωμένους, άρρωστους ή παιδιά). (=ο μεγάλος στην ηλικία)
- η σωστή ενημέρωση σώζει ζωές. Να είστε, λοιπόν, πάντα προετοιμασμένοι και ενημερωμένοι για την καλύτερη προστασία σας. (=ο καλά πληροφορημένος)

ΚΓΚ (β), Β.3

Ποιο τέλος ταιριάζει στην αρχή της κάθε πρότασης

Θέσεις που δεν απαιτούν εργασιακή εμπειρία

- (Τα Νέα, 3 Απριλίου 2000, ...→**(1) Το κείμενο αυτό προέρχεται από μια εφημερίδα**)
- Αν είστε στην αρχή της επαγγελματικής σας καριέρας και έχετε ελάχιστη ή καθόλου εργασιακή εμπειρία, → **(2) Το κείμενο αυτό ενδιαφέρει κυρίως νέους χωρίς προϋπηρεσία που ψάχνουν για δουλειά**
- Και αυτό γιατί στις σύγχρονες επιχειρήσεις υπάρχουν αρκετές θέσεις που δεν απαιτούν προϋπηρεσία. → **(3) Οι σύγχρονες επιχειρήσεις έχουν έναν αριθμό θέσεων για ανθρώπους χωρίς προϋπηρεσία**
- Επίσης, πολλές ελληνικές και ξένες εταιρείες έχουν ως στρατηγική να προσλαμβάνουν συχνά αρκετά νέα στελέχη για να τα εκπαιδεύσουν→ **(4) Πολλές ελληνικές και ξένες εταιρείες προσλαμβάνουν νέους χωρίς προϋπηρεσία για να τους εκπαιδεύσουν και να τους χρησιμοποιήσουν στη συνέχεια.**
- Η πρακτική αυτή είναι πιο συνηθισμένη σε εταιρείες παροχής υπηρεσιών, σε διαφημιστικές εταιρείες, αλλά και σε επιχειρήσεις που ασχολούνται με τον χώρο της υψηλής τεχνολογίας (πληροφορική, τηλεπικοινωνίες) → **(5) Θέσεις χωρίς προηγούμενη προϋπηρεσία υπάρχουν συνήθως σε εταιρείες που ασχολούνται με τη διαφήμιση και τις νέες τεχνολογίες.**
- Τα κριτήρια για την πρόσληψη στελεχών χωρίς εργασιακή εμπειρία είναι διαφορετικά ανάλογα με την πολιτική της κάθε εταιρείας → **(6) Κάθε εταιρεία έχει τα δικά της κριτήρια στις προσλήψεις ατόμων χωρίς προϋπηρεσία.**
- Ωστόσο, στις περισσότερες περιπτώσεις είναι απαραίτητο ο υποψήφιος να γνωρίζει τουλάχιστον μία ξένη γλώσσα (συνήθως αγγλικά ή γαλλικά) και να χειρίζεται με ευχέρεια ηλεκτρονικούς υπολογιστές → **(7) Τα τυπικά**

προσόντα ενός υποψηφίου είναι η γνώση μιας τουλάχιστον ξένης γλώσσας και ο χειρισμός ηλεκτρονικού υπολογιστή.

- Πολλές εταιρείες είναι δυνατόν να ζητάνε και κάποιο πανεπιστημιακό πτυχίο. Η πρακτική αυτή είναι περισσότερο συνήθης σε εταιρείες πληροφορικής, οι οποίες ζητούν από τους υποψηφίους να έχουν ειδικές γνώσεις πάνω στο αντικείμενο εργασίας τους. → **(8) Το πτυχίο από το Πανεπιστήμιο συνηθίζεται από εταιρείες πληροφορικής που ζητούν ειδικές γνώσεις.**
- Αντίθετα, δεν ισχύει αυτό για διαφημιστικές ή ασφαλιστικές εταιρείες, αφού το μόνο κύριο προσόν εκτός από τα απαραίτητα τυπικά προσόντα που ζητείται από τον υποψήφιο είναι να έχει όρεξη για δουλειά, δημιουργικότητα και φαντασία. → **(9) Οι διαφημιστικές και οι ασφαλιστικές εταιρείες θέλουν ανθρώπους που δεν έχουν μόνο τα τυπικά προσόντα, αλλά και διάθεση για δημιουργική δουλειά.**

ΠΓΛ (α), Β.3

Γράμμα σε φίλο/ φίλη

Δυσάρεστη εμπειρία που έχετε περάσει (ατύχημα, σεισμός πλημμύρα από βροχή...)
Τι έγινε, πού ήσασταν εσείς, τι αισθανθήκατε, τι κάνατε για να ξεπεράσετε τη δύσκολη κατάσταση.

ΠΓΛ (β), Β.3

Γράμμα στην Ένωση Καταναλωτών

Παράπονα για τις τιμές των εκπτώσεων (ψεύτικες εκπτώσεις, τι σας συνέβη όταν αγοράσατε κάποιο ρούχο πιο ακριβό από όσο έπρεπε, τι πρέπει να κάνει το κράτος για την αντιμετώπιση του προβλήματος)

ΚΠΛ (α), Β.4

Ραδιοφωνικά μηνύματα: (+) σε εικόνες για προϊόντα με κάποια ειδική προσφορά

- **1** Μόνο για σήμερα . Φιλέτο γαλοπούλας 990 δραχμές το κιλό και μπριζόλες χοιρινές 1300 δραχμές το κιλό. Όλα φρέσκα και ντόπια στον κρεοπώλη της γειτονιάς σας.
- **3** Από κούκλες και αυτοκινητάκια μέχρι καρτσάκια και μπιμπερό για ένα έξυπνο και χαρούμενο μωρό. Ειδική προσφορά στους νέους γονείς: διαλέξτε από μεγάλη ποικιλία μωρουδιακά τα είδη που θα χρειαστείτε και σας κάνουμε δώρο τα πρώτα του παιχνίδια.

- **4** Αν θέλετε να γνωρίσετε από κοντά τον υπέροχο κόσμο της πληροφορικής, τότε βιαστείτε όσο διαρκούν τα αποθέματα: Υπολογιστής Pentium στα 133,με κάρτα ήχου, εκτυπωτή και σύνδεση Internet στην εκπληκτική τιμή των 489.000 δραχμών με ΦΠΑ. Δώρο 2 παιχνίδια για τον ελεύθερο χρόνο σας. Προλάβετε!!!
- **6** Τέλος εποχής... Όλα τα χειμωνιάτικα ρούχα, μπουφάν και μάλλινα πουλόβερ σε τιμές κάτω του κόστους. Με κάθε αγορά σας πάνω από 20.000, δώρο μια δερμάτινη ζώνη.
- **7** Γλυκά για τις γιορτές, ποτά που ομορφαίνουν τη ζωή σας... όλα σε εξαιρετικές τιμές και σε καλόγουστο αμπαλάζ που κάνει τα δώρα σας μοναδικά!!! Ειδική προσφορά με 20% έκπτωση στις σοκολάτες και δώρο μια γαλλική σαμπάνια για τους ακροατές του σταθμού μας.
- **9** Ήρθε και στην Ελλάδα η νέα οδοντόκρεμα "Ασπροντεντ" για ακόμα πιο λαμπερά και υγιή δόντια. Ειδική προσφορά γνωριμίας: με κάθε συσκευασία 100 ml, δώρο ένα ανατομικό βουρτσάκι.
- **11** Από προσκλητήρια μέχρι βέρες, ελάτε σε μας και σας υποσχόμαστε έναν αξέχαστο γάμο χωρίς κόπο και στρες. Στα τρία πρώτα ζευγάρια που θα πάρουν τηλέφωνο, δώρο η γαμήλια δεξίωση και 30% έκπτωση στα προσκλητήριά τους.
- **12** Ηλεκτρικά είδη στις πιο χαμηλές τιμές και με άτοκες δόσεις. Δεκτές όλες οι πιστωτικές κάρτες. Μόνο στην "Ηλεκτραγορά και Σπίτι" στο κέντρο της Αθήνας. Εβδομάδα ψυγείου από 1 μέχρι 8 Φεβρουαρίου. Προλάβετε!!!
- **14** Νόστιμα φρούτα και τυριά σε τιμές που κόβουν την ανάσα. Η "Ελληνική Υπεραγορά" μπορεί να γεμίσει το καλάθι της νοικοκυράς γρήγορα και πάνω από όλα φθηνά. Ακούστε τιμές για το δεκαήμερο από πρώτη μέχρι 10 Φεβρουαρίου Ακτινίδια Κρήτης 165 δραχμές το κιλό, μόνο!!! Γραβιέρα Νάξου 999 δραχμές το κιλό, μόνο!!! Τρέξτε!!!

ΚΠΛ (β), Β.4

Συμβουλές για το τι πρέπει να κάνετε, αν θέλετε να κρύψετε την ηλικία σας...
Σημειώνετε μόνο τις συμβουλές που είναι λάθος και δεν πρέπει να τις ακολουθήσετε

1. Το πρωινό σε καθημερινή βάση σας κάνει ένα χρόνο νεώτερος: επιβραδύνει τη γήρανση των αρτηριών της καρδιάς. Και μην ξεχνάτε ότι σας βοηθάει να κάψετε καλύτερα το λίπος. → **4. πλήρες πρωινό τουλάχιστον 3 φορές την εβδομάδα**

2. Δύο-τρία ποτηράκια καλό κρασί ποτέ δεν βλάπτουν. → **1. δύο ή τρία μπουκαλάκια καλό κρασί ποτέ δεν βλάπτουν.** Αλλά, προσοχή, γιατί η κατάχρηση οινοπνευματωδών ποτών προκαλεί πρόωρο γήρας. Μπορείτε να κερδίσετε δύο-τρία χρόνια νεότητας, αν περιορίσετε το αλκοόλ που καταναλώνετε.

3. Ο κανονικός ύπνος σας κάνει να φαίνεσθε τρία χρόνια νεώτεροι. Επτά ώρες για τις γυναίκες και οκτώ για τους άντρες. Περισσότερος ύπνος δεν ωφελεί απαραίτητα → **1. είναι απαραίτητο να κοιμόμαστε περισσότερο . Η έλλειψη ύπνου αυξάνει το στρες → 3. η έλλειψη ύπνου αυξάνει τους πονοκεφάλους** και δείχνει το πρόσωπο κουρασμένο. Άνθρωποι που υποφέρουν από αϋπνία πεθαίνουν σε νεαρή ηλικία από αρρώστιες ή ατυχήματα.

4. Μην περιμένετε να σας χτυπήσουν οι αρρώστιες την πόρτα. → **1. Μην πηγαίνετε στον γιατρό, αν δεν είστε άρρωστοι** Με ένα ετήσιο τσεκ-απ θα δείχνετε ακόμα και δώδεκα χρόνια πιο νέοι από όσο είστε πραγματικά.

5. Έρευνες έδειξαν ότι οι άνδρες άνω των 40 χρονών και οι γυναίκες άνω των 50 → **1. όλοι οι άντρες και οι γυναίκες πρέπει να παίρνουν μία τουλάχιστον ασπιρίνη την ημέρα** άνδρες άνω των 40 και γυναίκες άνω των 50 χρονών που παίρνουν μια ασπιρίνη την ημέρα, μειώνουν την πραγματική τους ηλικία για δύο χρόνια. Αλλά, πριν αρχίσετε να παίρνετε ασπιρίνη, ρωτήστε οπωσδήποτε τον γιατρό σας. → **4. δεν χρειάζεται να ρωτήσετε τον γιατρό σας για να αρχίσετε να παίρνετε μια ασπιρίνη την ημέρα**

6. Προσπαθήστε να ζείτε ανάλογα με τα χρήματα που έχετε. Αν δημιουργήσετε χρέη, μπορεί να προσθέσετε μέχρι και οκτώ χρόνια στην πραγματική σας ηλικία. → **πολλά χρήματα στην τράπεζα σας δείχνουν πιο ήρεμο και χαρούμενο**

→ **τα χρέη μπορεί να προσθέσουν μέχρι και δεκαοκτώ χρόνια στην πραγματική σας ηλικία**

7. Οι μανιώδεις καπνιστές, δηλαδή αυτοί που καπνίζουν είκοσι και περισσότερα τσιγάρα την ημέρα επί χρόνια, βάζουν οκτώ ακόμα χρόνια πάνω στην πραγματική τους ηλικία. Αν σταματήσετε το κάπνισμα, θα ξανακερδίσετε μέσα σε μια πενταετία επτά χρόνια.

8. Σας φαίνεται απίστευτο, αλλά είναι αλήθεια. Αν πλένετε τα δόντια σας καθημερινά και χρησιμοποιείτε και οδοντικό νήμα, θα κερδίσετε ακόμα και 6 χρόνια. Για λόγους που δεν έχουν ακόμα γίνει γνωστοί, η ουλιτίδα πρέπει να έχει σχέση με τη γήρανση των αρτηριών.

ΚΓΚ (α), Β.4

Βρείτε το τέλος που ταιριάζει σε κάθε παράγραφο και βάλτε τον σωστό αριθμό στο τετράγωνο

Πίνακας Α: αρχές των παραγράφων

Πίνακας Β: τέλος των παραγράφων

1	Το φθινόπωρο και ο χειμώνας είναι δύο εποχές, όπου όλοι, άλλοι περισσότερο και άλλοι λιγότερο αντιμετωπίζουμε κάποιες από τις αρρώστιες της εποχής
----------	--

2	Αυτό δεν είναι καθόλου τυχαίο, αλλά έχει σχέση με τις ξαφνικές αλλαγές του καιρού.
3	Οι αλλαγές στη θερμοκρασία επηρεάζουν τον οργανισμό μας, με αποτέλεσμα να γινόμαστε πιο ευαίσθητοι στα μικρόβια.
4	Παράλληλα, αναγκαζόμαστε να βρισκόμαστε μέσα σε κλειστούς χώρους οι οποίοι δεν αερίζονται καλά για να διατηρηθούν ζεστοί.
5	Για αυτόν τον λόγο είναι και πιο εύκολο να «κολλήσουμε» κάποια αρρώστια.
6	Ωστόσο, πολλές φορές είναι δύσκολο να πούμε με σιγουριά ποια είναι τα σημαντικότερα συμπτώματα για τις αρρώστιες αυτής της εποχής.
7	Το ίδιο δύσκολο είναι να ξέρουμε και σε ποιες περιπτώσεις μπορούμε να αντιμετωπίσουμε αυτά τα συμπτώματα από μόνοι μας, χωρίς ιατρική βοήθεια.
8	Πάντως, η καλύτερη συμβουλή είναι ότι αν τα συμπτώματα της αδιαθεσίας σας συνεχίζονται για μεγάλο χρονικό διάστημα δεν πρέπει να αργήσετε να πάρετε ένα τηλέφωνο τον γιατρό σας.
9	Σκεφτείτε ότι σε κάθε περίπτωση, ο γιατρός μπορεί να σας κάνει την πιο έγκαιρη διάγνωση και όχι οι φίλοι που συναντάτε στη δουλειά ή στον δρόμο.

ΚΓΚ (β), Β.4

Πληροφορίες για τη ζωή και το έργο ανθρώπων που πρόσφεραν στον 20ό αιώνα....

❶ Γεώργιος Παπανικολάου: ο άντρας όλων των γυναικών (Γ.Π.)

Είναι ο διασημότερος μετά την εποχή του Ιπποκράτη Έλληνας γιατρός ... Το τεστ πρόληψης ΠΑΠ έγινε γνωστό μεταξύ όλων των γυναικών ... του καρκίνου. →(8)

Βοήθησε με την ανακάλυψή του εκατομμύρια γυναίκες σε όλον τον κόσμο

❷ Οδυσσέας Ελύτης (Οδ. Ελ.) και Γιώργος Σεφέρης (Γ.Σ.): δύο παγκόσμιοι ποιητές

οι δύο Έλληνες νομπελίστες → (3) Πήρε ένα από τα σημαντικότερα διεθνή βραβεία για τα γράμματα και τις τέχνες ... η γλώσσα της ποίησής τους έκανε πιο πλούσιο έναν ολόκληρο λαό. Ο πρώτος, "ο ποιητής του ήλιου" ... τον έρωτα και το φως → (11) Μίλησε με την ποίησή του για θέματα που εμπνέουν αισιοδοξία και ο δεύτερος, περισσότερο κοσμοπολίτης... μια ολόκληρη εποχή κρίσιμων αλλαγών για την Ελλάδα (12) Πνεύμα πολυταξιδεμένο και ανήσυχο έδωσε ποιητική μορφή σε σημαντικά πολιτικά γεγονότα

❸ Δημήτρης Μητρόπουλος (Δ.Μ.) και Νίκος Σκαλκώτας (Ν.Σ.): δύο ζωές σε αντίθεση

Ο μεν πρώτος πέθανε μέσα στη δόξα πάνω στο πόντιο της ορχήστρας, ... ενώ ο δεύτερος έσβησε στα 49 του χρόνια, ξεχασμένος, αφού το έργο του έγινε γνωστό και αναγνωρίστηκε μετά τον θάνατό του. →(2) Πέθανε χωρίς κανείς να θυμάται την προσφορά του και το έργο του αναγνωρίστηκε μετά τον θάνατό του.

④ Μίκης Θεοδωράκης (Μ.Θ.): ο αγαπημένος των ποιητών
Είναι ο άνθρωπος που έφερε σε επαφή τους Έλληνες με: τους ποιητές της.
Ο Ρίτσος, ο Ελύτης, ο Σεφέρης ... μέσα από τα τραγούδια του Θεοδωράκη. →(6)
Έφερε την ποίηση πιο κοντά στον απλό κόσμο

⑤ Μάνος Χατζιδάκις (Μ.Χ.): η μουσική μιας εποχής
Εγγραψε τα μουσικά θέματα για μια σειρά κινηματογραφικών έργων ...

⑥ Ελευθέριος Βενιζέλος (Ελ.Β.): ο πρώτος Ευρωπαίος Έλληνας
Μια από τις πιο δραματικές προσωπικότητες του πολιτικού κόσμου, ο άνθρωπος από την Κρήτη, ονειρεύτηκε μια Μεγάλη Ελλάδα, αγωνίστηκε για αυτήν, αλλά τελικά δεν μπόρεσε να την πραγματοποιήσει. Παρ'όλα αυτά, είναι αυτός που έβγαλε την Ελλάδα έξωκαι της έδωσε ευρωπαϊκό προσανατολισμό. →(5) **Αν και δεν πέτυχε τους στόχους που είχε βάλει στην πολιτική του, κατάφερε να βγάλει την Ελλάδα έξω από τα σύνορά του**

⑦ Νίκος Γκάλης (Ν.Γκ.): ο Κύριος Τέλειος
Είναι αυτός που έβαλε το μπάσκετ μέσα από τις τηλεοράσεις σε κάθε ελληνικό σπίτι → (1) **Έφερε τους Έλληνες πιο κοντά με το μπάσκετ**

ΠΓΛ (α), Β.4

Γράμμα σε έναν φίλο

Είχε κάποιες δυσκολίες: τι μπορεί να κάνει για να αρχίσει μια καινούργια ζωή (να αλλάξει δουλειά, να αλλάξει σπίτι, να βρει καινούργιους φίλους, να κάνει ταξίδια, να ξεχάσει ό,τι του φέρνει λύπη)

ΠΓΛ (β), Β.4

Γράμμα στην Ένωση Καταναλωτών

Διαμαρτύρεστε για μια διαφήμιση που σας έκανε άσχημη εντύπωση (τι έδειχνε η διαφήμιση, γιατί δε σας άρεσε, τι ήταν αρνητικό για τα μικρά παιδιά...)

Πώς είναι οι διαφημίσεις στην Ελλάδα και πώς είναι στη χώρα σας (τι είναι ίδιο και τι διαφορετικό)

ΚΠΛ (α), Β.5

- Δρομολόγια
- Αμαξοστοιχία (τρένο)
- Αποβάθρα
- Ωρα αναχώρησης

Α. Η αμαξοστοιχία ΠΗΓΑΣΟΣ II αναχωρεί σε 10 λεπτά για Βιέννη-Βουδαπέστη. Παρακαλούνται οι κύριοι επιβάτες να ετοιμάζονται προς επιβίβαση από τη δυτική αποβάθρα.

Β. Ο συρμός 44 με προορισμό το Βερολίνο θα αναχωρήσει με καθυστέρηση στις 10:45 από την αποβάθρα αριθμός 28 του καινούργιου σταθμού.

Γ. Η ταχεία από Λάρισα αναμένεται να φτάσει στην Αθήνα σε τριάντα λεπτά. Οι επιβάτες που συνεχίζουν για Πάτρα παρακαλούνται να βρίσκονται στην αποβάθρα του παλαιού κτηρίου στις 12:05 ακριβώς.

Δ. ...όσοι επιβάτες ταξιδεύουν με την αμαξοστοιχία 122 από Βελιγράδι ...

Ε. Από το δεύτερο υπόγειο του κεντρικού σταθμού 3 αναχωρεί στις 10:00μ.μ. η αμαξοστοιχία για Βόλο-Λάρισα.

Ζ. Εισιτήρια για την ταχεία Αθηνών-Θεσσαλονίκης μέσα στο τρένο. Αναχώρηση στις 13:55 από την αποβάθρα 28.

Η. Παρακαλούνται οι επιβάτες της αμαξοστοιχίας 142 με προορισμό το Μόναχο ...

Θ. Λόγω πτώσεως λίθων στις γραμμές η εθνική οδός Αθηνών-Λαμίας έχει κλείσει στο ύψος της Μαλακάσας. Η κυκλοφορία αναμένεται να αποκατασταθεί τις πρώτες πρωινές ώρες.

Ι. Ο συρμός για το Λιτόχωρο, ..., αναχωρεί στις 11:25 από την κεντρική αποβάθρα.

Κ. Η πτήση 234 για Λουξεμβούργο θα πραγματοποιηθεί κανονικά. Παρακαλούνται οι επιβάτες να προσέλθουν στην έξοδο 4.

Λ. ...η αμαξοστοιχία 345 Πατρών-Αθηνών αναμένεται στην Αθήνα στις 17:00.

Μ. Η ταχεία 234 θα φτάσει στον Βόλο στις 14:55.

Ν. Η γραμμή Πάτρα-Πρίντεζι αναχωρεί στις 19:40 από το κεντρικό λιμάνι. Έλεγχος εισιτηρίων στα κεντρικά εκδοτήρια.

ΚΠΛ (β), Β.5

Διάλογος ανάμεσα σε γιατρό και ασθενή

- Δηλαδή πείτε μου ένα παράδειγμα...
- Να, χρειάζομαι το ξυπνητήρι για να μπορέσω να πάω στη δουλειά μου κανονικά το πρωί και χωρίς να αργήσω...

(1^α) χρειάζεται ξυπνητήρι για να πάει στη δουλειά του χωρίς να αργήσει

- Ναι, μάλιστα πολλές φορές τις εργάσιμες ημέρες κλείνω το ξυπνητήρι για να κοιμηθώ λίγα λεπτά ακόμη.

(2β) Συνηθίζει να κλείνει το ξυπνητήρι του για να κοιμηθεί λίγα λεπτά περισσότερο

- Αυτή η κούραση σας επηρεάζει και κατά τη διάρκεια της εργασίας σας;
- Πολλές φορές ναι. Για παράδειγμα δυσκολεύομαι να συγκεντρωθώ και να θυμηθώ πράγματα και πρόσωπα.

(3β) χάνει τη μνήμη του

- Όταν γυρίζετε στο σπίτι μετά τη δουλειά τι διαφορές βλέπετε στον εαυτό σας;
- Για να είμαι ειλικρινής συχνά κοιμάμαι βλέποντας τηλεόραση.

(4γ) κοιμάται συχνά βλέποντας τηλεόραση

- Δεν είναι όμως ανησυχητικό ότι με κοιμίζει ακόμη και ένα ποτηράκι κρασί;
- Εξαρτάται τι διάθεση έχετε, πόσο κουραστική ήταν η ημέρα σας ακόμη και τι φαγητό φάγατε...

(5β) όχι και τόσο γιατί εξαρτάται από πολλούς παράγοντες

- Συχνά κοιμάμαι μέσα σε πέντε λεπτά από την στιγμή που θα ξαπλώσω στο κρεβάτι.

(6^α) κοιμάται αμέσως μέσα σε πέντε λεπτά

- Έξω από το σπίτι αισθάνεστε το ίδιο;
- Νιώθω υπνηλία την ώρα που οδηγώ.

(7γ) έξω από το σπίτι τον παίρνει ο ύπνος πάνω στο τιμόνι

- Να σας πω. Πολλές φορές τα πρωινά του Σαββάτου και της Κυριακής κοιμάμαι λίγο παραπάνω αλλά και πάλι δεν ξεκουράζομαι. Έχω μονίμως μαύρους κύκλους κάτω από τα μάτια μου.

(8β) έχει μαύρους κύκλους κάτω από τα μάτια του

- Όλα τα συμπτώματα οδηγούν στο ίδιο συμπέρασμα. Δουλεύετε πολύ και δεν προσέχετε τον εαυτό σας όσο πρέπει. Αυτό είναι μια προειδοποίηση ότι ο οργανισμός σας έχει φτάσει στα όριά του. Χρειάζεται ξεκούραση και λιγότερο άγχος.

(9γ) απαιτείται περισσότερη προσοχή και ξεκούραση

ΚΓΚ (α), Β.5

Πληροφορίες για το μετρό της Αθήνας

<p>A. Ασφάλεια και προστασία των επιβατών: (9) Οι επιβάτες πρέπει να περιμένουν πίσω από την ειδική κόκκινη γραμμή... (5) ... περιφρουρεί τη μετακίνηση των επιβατών και την ευπρέπεια του περιβάλλοντος...</p>
<p>B. Καθαριότητα των σταθμών: (6) ...οι σταθμοί και τα βαγόνια ... διατηρούν υψηλό επίπεδο υγιεινής</p>
<p>Γ. Αλλαγές και χρήσεις άλλων συγκοινωνιακών μέσων: (11)... δυνατότητα μετεπιβίβασης σε λεωφορεία και τρόλεϊ</p>
<p>Δ. Ειδικές διευκολύνσεις σε ειδικές περιπτώσεις: (8) Τα άτομα με ειδικές ανάγκες και της «τρίτης ηλικίας»... σκάλες, ανελκυστήρες, ειδικές ράμπες...</p>
<p>Ε. Αξιοπιστία και διευκόλυνση στην καθημερινή ζωή του πολίτη: (4) μεγάλη συχνότητα και ο προσεκτικός προγραμματισμός ... το μετρό μέσο υψηλής συγκοινωνιακής αξιοπιστίας</p>
<p>Ζ. Πληροφορίες και οδηγίες: (7) Το ... σύστημα ενημέρωσης... οι χάρτες και η σήμανση διευκολύνουν τις μετακινήσεις του επιβατικού κοινού.</p>
<p>Η. Ωράριο λειτουργίας και συχνότητα δρομολογίων: ... καθημερινά από τις 5.30 π.μ. ως τις 12 μ.μ. με μέσο χρόνο... τα 5 λεπτά.</p>
<p>Θ. Μελλοντικά σχέδια: ... αναμένονται ...τον Οκτώβριο του 2000 και το αργότερο πριν τους ολυμπιακούς Αγώνες του 2004.</p>

ΚΓΚ (β), Β.5

Διαφημίσεις για προϊόντα υψηλής τεχνολογίας: επιλέξτε μεταξύ Α και Β

1

Παρ'όλο που είναι πάρα πολύ μικρός ώστε να μπορείτε να τον έχετε συνέχεια μαζί σας, σας παρέχει τις δυνατότητες ενός μεγάλου συστήματος:

Μνήμη 64 MB

Σκληρός Δίσκος 8.4 GB

Οθόνη 12"

Κάρτα ήχου & Ηχεία

Πληκτρολόγιο 104 πλήκτρων- Ποντίκι PS/2

Και όλα αυτά σε τιμή-έκπληξη!!!

2

- **6 προγράμματα και δύο θερμοκρασίες**
- **Μεγάλη χωρητικότητα: 12 πλήρη σερβίτσια**
- **Οικονομικό πρόγραμμα πρόπλυσης για μικρότερες ποσότητες...**

3

Εξυπνη κίνηση είναι να έχεις όλα τα προνόμια της **κινητής τηλεφωνίας** με σύνδεση **COSMOFON**, με κάλυψη σε **όλη την Ελλάδα** και σε περισσότερες από 80 χώρες στο εξωτερικό, να έχεις **αναγνώριση κλήσεων** και να **στέλνεις γραπτά μηνύματα ...**

- **χωρίς πάγια και λογαριασμούς ...**

4

- **Ισχύς 1500 W ...**
- **Σακούλα χωρητικότητας 5,8 λίτρων**
- **Ιδανική για στεγνό καθάρισμα χαλιών**

....

5

- **Λειτουργία με ή χωρίς ατμό**
- **Κατάλληλο για όλα τα υφάσματα...**

Για εύκολο και γρήγορο σιδέρωμα εμπιστευθείτε τη δύναμη του ατμού!!!!

6

- **Φορητό, μικρό σε μέγεθος, συνδέεται με κάθε τύπο τηλεόρασης ή φορητής κάμερας**
- **Τώρα και σε εξαιρετική τιμή: 300.000 μαζί με την τηλεόραση (από τα προτεινόμενα μοντέλα μας)**

7

- **Με κρύο και ζεστό αέρα**
- **Για στέγνωμα ή απλό φορμάρισμα**
- **Για ίσιωμα ή μπούκλες**
- **Με δύο βούρτσες για κάθε τύπο μαλλιών**
- **Με ειδική θήκη για εύκολη μεταφορά**

8

- **Για γρήγορη προετοιμασία του φαγητού**
- **Κατάλληλο και για απόψυξη τροφίμων σε 5 λεπτά**
- **Με ειδικές ενδείξεις θερμοκρασίας και χρόνου για διαφορετικά είδη φαγητών:**

- Δυνατότητα χρήσης και δεύτερου δίσκου για ταυτόχρονο ζέσταμα δύο φαγητών

9

- Για την προετοιμασία κάθε είδους γλυκού ή φαγητού
- Εύκολο στη χρήση με ειδική λαβή
- 3 ταχύτητες: μικρή, μεσαία, μεγάλη
- ...
- Εύκολο στη μεταφορά
- Χωρίς βάση
- Δώρο: ένα μπουλ 10 λίτρων

ΠΓΛ (α), Β.5

Γράμμα σε φίλο/ φίλη

Πληροφορίες για μαθήματα ελληνικών (πού, πώς, για πόσο χρόνο μπορεί να μάθει ελληνικά)

Τι κάνατε εσείς (μαθήματα σε σχολείο, Έλληνες φίλοι, μόνοι, με βιβλία...)

ΠΓΛ (β), Β.5

Γράμμα σε φίλη που παντρεύεται

Γιατί δεν μπορείτε να πάτε στον γάμο της (δουλειά, ταξίδι στο εξωτερικό, λόγοι υγείας), τι δώρο θα της στείλετε, πότε θα μπορέσετε να την επισκεφτείτε

ΛΥΣΕΙΣ

ΕΠΙΠΕΔΟ Α'

ΛΥΣΕΙΣ ΑΣΚΗΣΕΩΝ

ΚΠΛ (α), Α.1

	ΑΘΗΝΑΙΑ	ΣΙΝΕ ΠΑΡΙ	ΧΛΟΗ	ΣΙΝΕ ΨΥΡΡΗ	ΜΕΛΙΝΑ	ΦΙΛΟΘΕΗ
Δευτέρα						
Τρίτη		20.30, 23.15				
Τετάρτη		20.30, 23.15				
Πέμπτη		20.30, 23.15				
Παρασκευή	20.50, 23.00					
Σάββατο	20.50, 23.00			21.30	21.45	
Κυριακή	20.50, 23.00				21.45	

ΚΠΛ (β), Α.1

ΑΘΗΝΑ	1
ΡΩΜΗ	2
ΠΑΡΙΣΙ	8
ΛΟΝΔΙΝΟ	
ΒΙΕΝΗ	9
ΒΡΥΞΕΛΛΕΣ	9
ΛΙΣΑΒΩΝΑ	7
ΛΕΥΚΩΣΙΑ	10
ΜΟΣΧΑ	6
ΜΑΔΡΙΤΗ	4

ΚΓΚ (α), Α.1

Αστυνομική	5
Ιστορική	2
Κοινωνική	8
Παιδική	6
Μουσική	

Κλασική	3, 9
Κωμωδία	1, 4
Θρίλερ	
Δραματική	7

ΚΓΚ (β), Α.1

1+	2+	3--
8+	6--	4--
9--	5+	7+

ΚΠΛ (α), Α.2

Τηλεόραση	++
Ραδιόφωνο	
Θέατρο	+
Κλασικό τραγούδι	+
Εστιατόρια	
Ζωγραφική	+
Έκθεση γλυπτικής	
Συναυλία	++
Κινηματογράφος	+
Ταξίδια	
Βιβλίο	+
Μπαράκια	

ΚΠΛ (β), Α.2

1

7

5

2

6

9

8

3

4

ΚΓΚ (α), Α.2

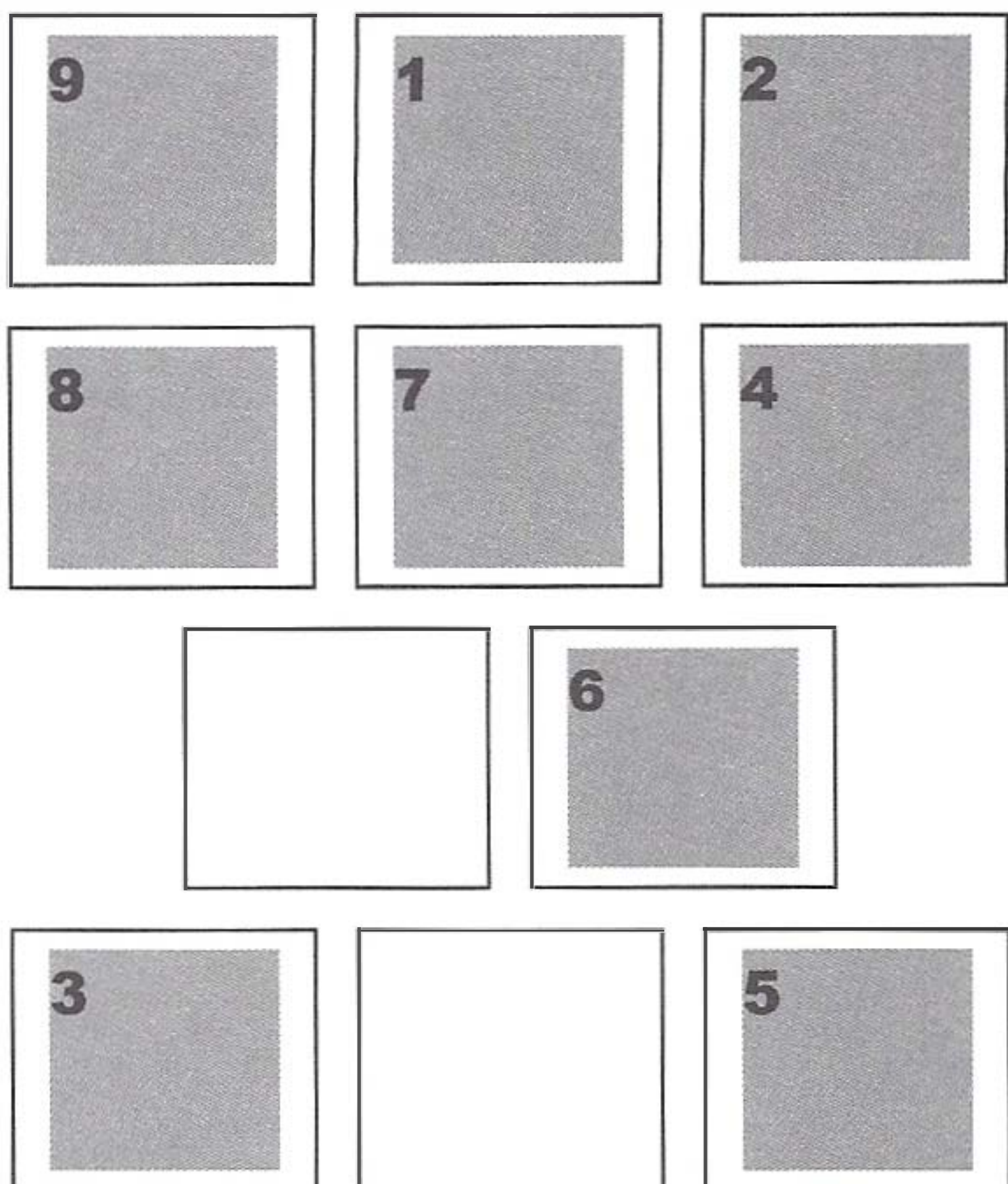

ΚΓΚ (β), Α.2

1. να περάσει το Πάσχα στο βουνό, κοντά στη φύση.	5
2. να κάνει πολλές πιο μικρές εκδρομές.	2, 3
3. να μείνει στην Αθήνα.	7
4. να παίξει τυχερά παιχνίδια.	1
5. να γιορτάσει παραδοσιακό Πάσχα σε νησί.	4
6. να γυρίσει πίσω την Τρίτη του Πάσχα και όχι τη Δευτέρα.	6
7. να ταξιδέψει με πλοίο.	
8. να μη φύγει πολύ μακριά από την Αθήνα	6
9. να μην πάει σε εκδρομή οργανωμένη από ταξιδιωτικό γραφείο.	7
10. να κάνει οικογενειακές διακοπές.	

ΚΠΛ (α), Α.3

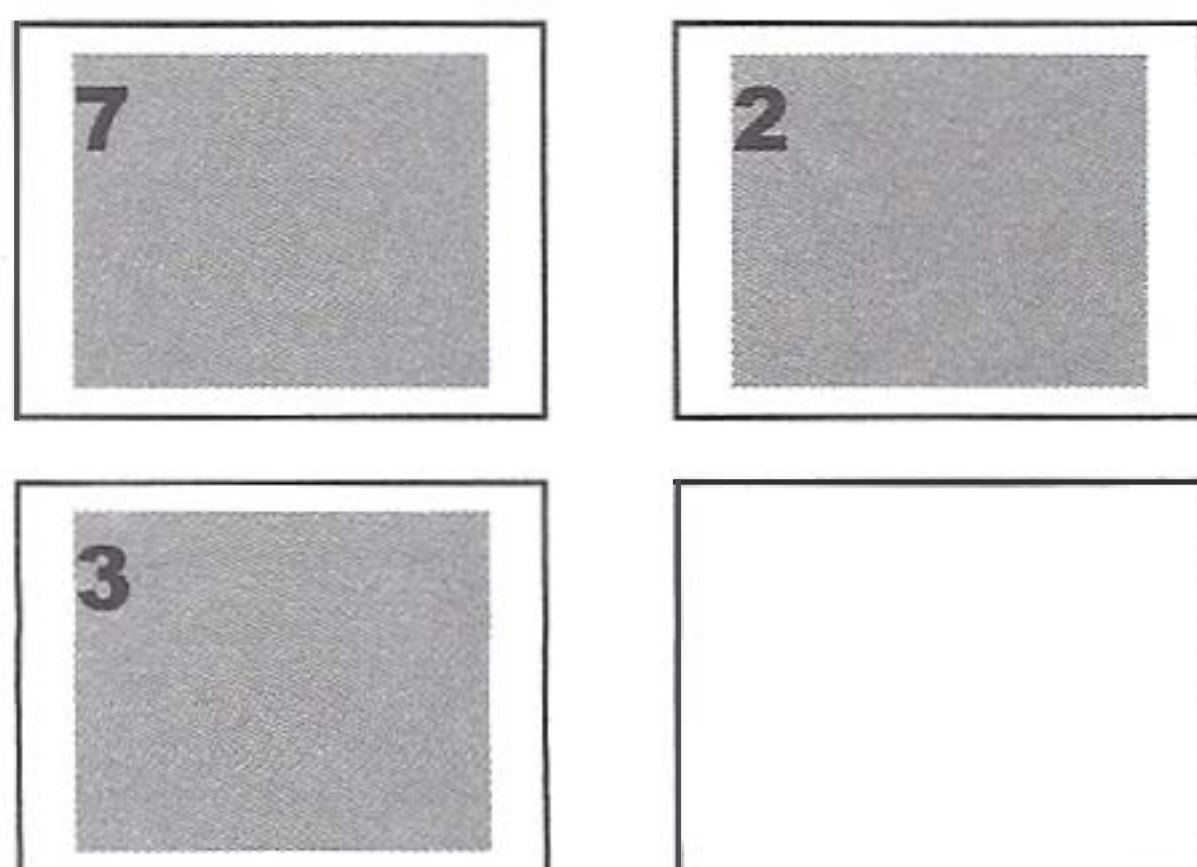

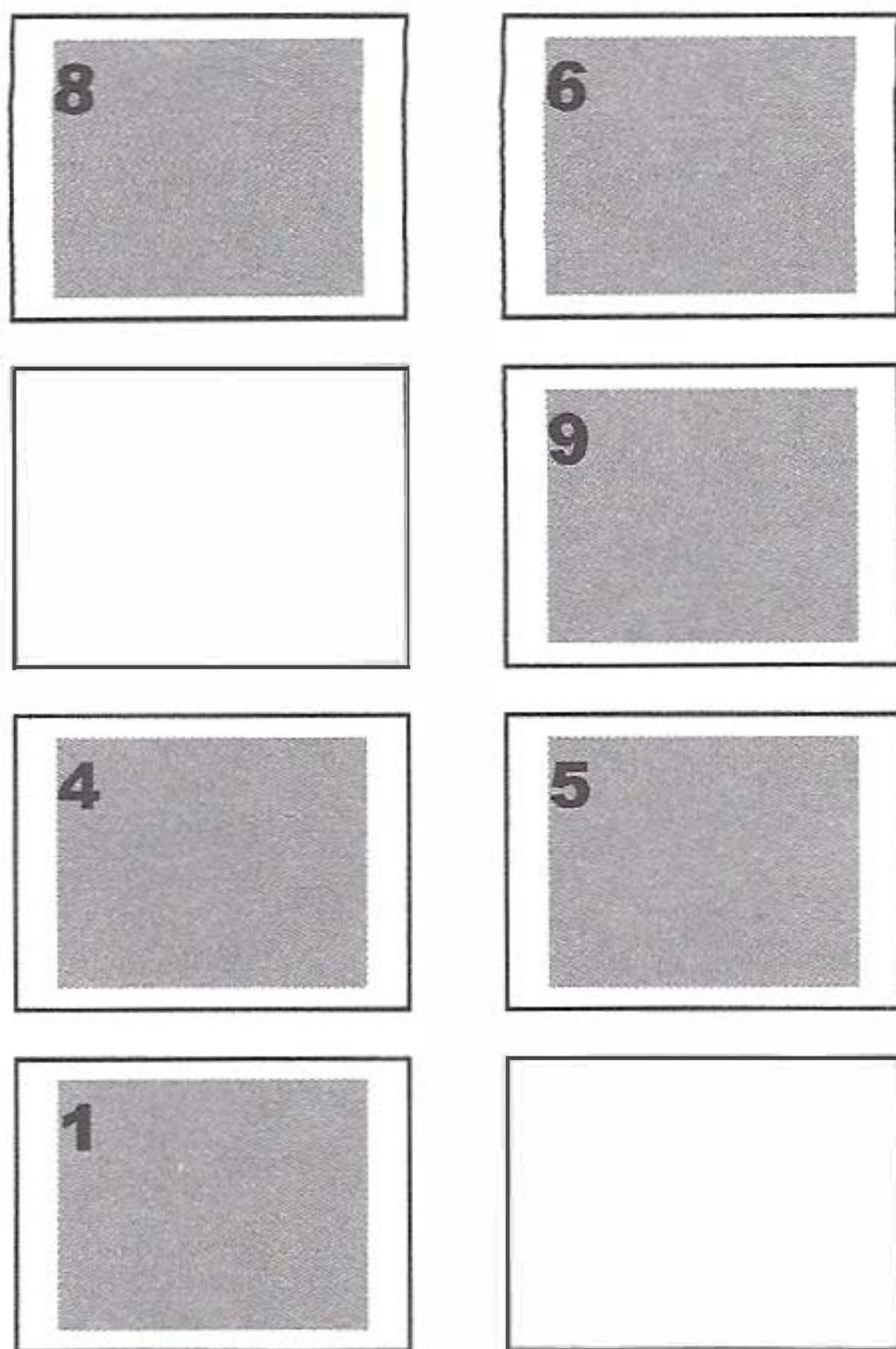

ΚΠΛ (β), Α.3

Μηνύματα που ακούγονται από τους αυτόματους τηλεφωνητές	Μηνύματα που αφήνουν αυτοί που παίρνουν τηλέφωνο
	<i>1</i>
<i>2</i>	
	<i>3</i>
<i>4</i>	
<i>5</i>	
	<i>6</i>
<i>7</i>	
	<i>8</i>
<i>9</i>	

ΚΓΚ (α), Α.3

1. Ένας φίλος θέλει να μάθει ελληνικά, κάνοντας τις διακοπές του σε κάποιο ελληνικό νησί.	<i>5</i>
2. Σας αρέσει να μαθαίνετε μόνος και δεν χρειάζεστε σχολείο ή δάσκαλο.	<i>7</i>
3. Μια φίλη σας δουλεύει σε μια μεγάλη εταιρεία και θέλει να μάθει ελληνικά για τη δουλειά της, στον χώρο του γραφείου της.	<i>6</i>
4. Μένετε στο κέντρο της Αθήνας και θέλετε το σχολείο όπου θα πηγαίνετε να βρίσκεται σε κεντρικό σημείο.	<i>1</i>

5. Μια γνωστή σας που θέλει να μάθει ελληνικά χρειάζεται ιδιαίτερα μαθήματα.	3
6. Ένας φίλος σας από τη Γαλλία θέλει να μάθει ελληνικά σε κάποιο οργανωμένο σχολείο στη χώρα του.	
7. Είστε καθηγητής Αρχαίων Ελληνικών, ξέρετε πολύ καλά Αρχαία Ελληνικά και τώρα θέλετε να μάθετε και Νέα Ελληνικά.	4
8. Ένας φίλος σας θέλει να σπουδάσει σε Πανεπιστήμιο στην Ελλάδα.	2
9. Μία φίλη σας θέλει να δουλέψει ως καθηγήτρια ελληνικών για ξένους.	
10. Θέλετε να μάθετε ελληνικά, κάνοντας μαθήματα σε οργανωμένο σχολείο απογευματινές ώρες.	1, 2

ΚΓΚ (β), Α.3

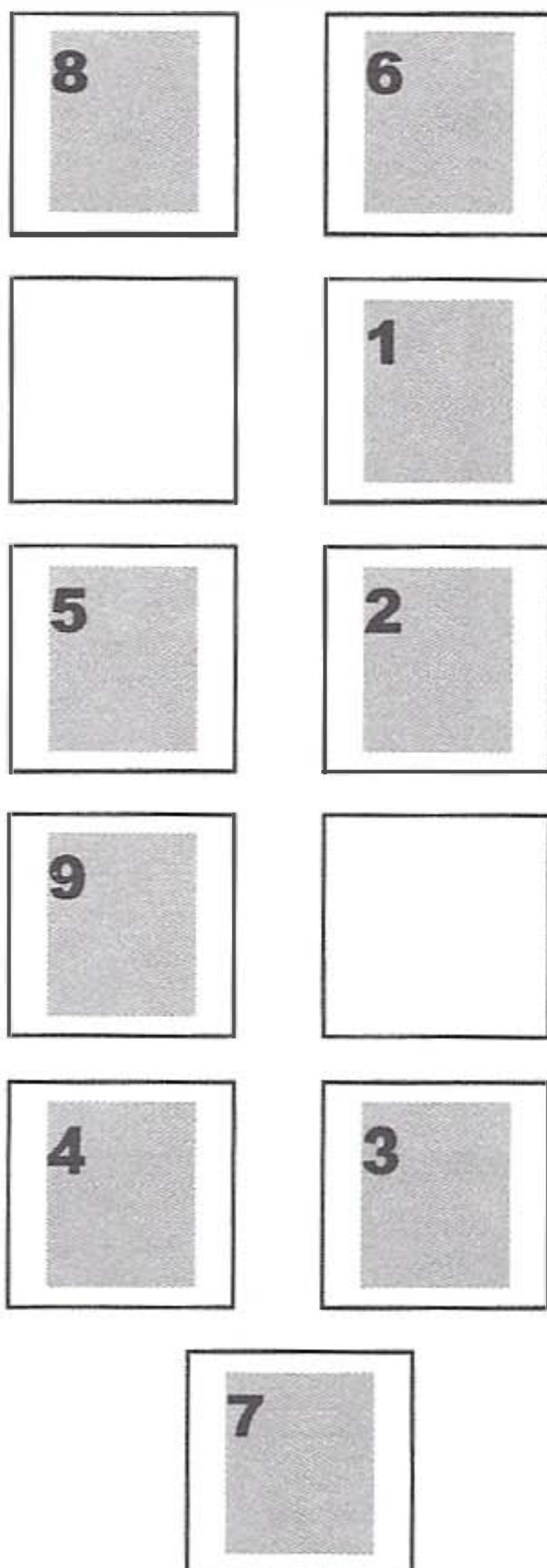

ΚΠΛ (α), Α.4

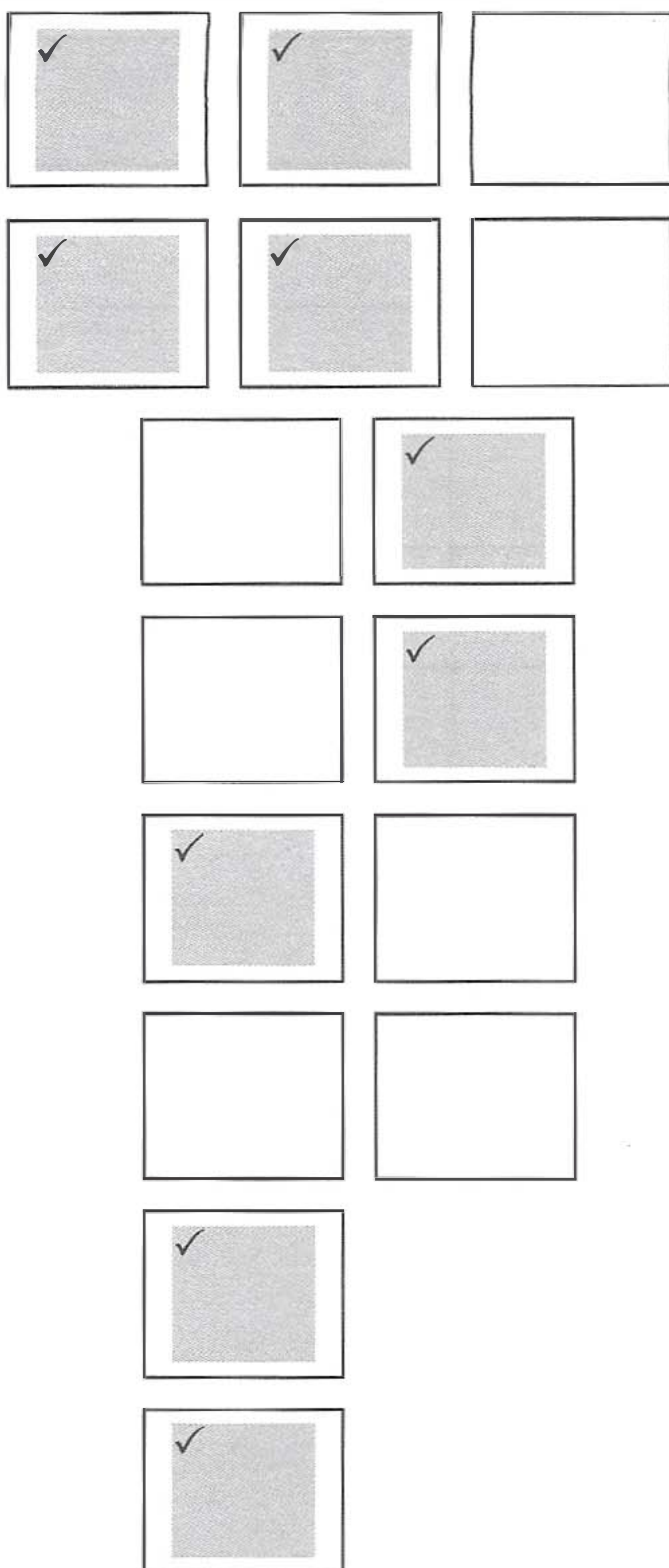

ΚΠΛ (β), Α.4

Βγάλτε την πίτα από τον φούρνο, όταν κοκκινίσει από επάνω.	9
Χτυπήστε σε ένα μπολ τα αβγά μαζί με το γάλα.	1
Σκεπάστε το ταψί με τα τελευταία φύλλα που θα σας μείνουν.	6
Βάλτε τα πρώτα φύλλα μέσα στο ταψί.	3
Ρίξτε το μισό μίγμα με τα τυριά μέσα στο ταψί πάνω στην πρώτη στρώση των φύλλων.	4

Αλείψτε το ταψί με λίγο λάδι για να μην κολλήσει η πίτα.	2
Πάνω από το μίγμα βάλτε μια άλλη στρώση από φύλλα.	5
Βάλτε το ταψί στον φούρνο σε θερμοκρασία 200 βαθμών.	8
Προθερμαίνετε τον φούρνο για μισή ώρα περίπου.	7
Κόψτε την πίτα σε μικρά κομμάτια	10

ΚΓΚ (α), Α.4

διασκέδαση με ζωντανή μουσική	6
να μην φάνε ελληνικά φαγητά	3, 4, 5
να μην φάνε κρέας	2
να ακούσουν μοντέρνα μουσική και να χορέψουν	-----
να κάνουν μια μίνι-κρουαζιέρα στον Σαρωνικό	6
να συνδυάσουν μια βόλτα στο παλιό κέντρο της πόλης με καφέ, γλυκό ή ελαφρύ φαγητό	7
να μην πληρώσουν πολλά χρήματα	-----
να βγουν έξω για φαγητό το μεσημέρι της Κυριακής και θέλουν να είναι σίγουρα ανοιχτά	1, 8
να φάνε μόνο σουβλάκι	-----

ΚΓΚ (β), Α.4

Αγία Φιλοθέη. Γιώργος - Ελένη Οικογένειες: <i>Δημητρίου Ιωαννίδη</i> <i>Νικολάου Παναγιωτόπουλου</i>	8
σας παρακαλώ πολύ να του επιτρέψετε να φύγει μια ώρα νωρίτερα. Ευχαριστώ πολύ Η μητέρα του Εύη Παπαδοπούλου	2
προβλέπεται πτώση της θερμοκρασίας και ισχυροί άνεμοι στα πελάγη. μεγάλο υπνοδωμάτιο, κουζίνα και μπάνιο. Πληροφορίες στο τηλέφωνο: 3637123, καθημερινά 8 π.μ-8 μ.μ	5
ξεχάσεις να πάρεις και το κουστούμι μου από το καθαριστήριο. Σ'αγαπώ Νίκος	9
αυτούς που δεν έχουν εργασία. Από τη διεύθυνση του εργοστασίου	6

γιατί θα είμαι στην Αγγλία για δουλειές. Σας εύχομαι, λοιπόν, κάθε ευτυχία στην καινούργια σας ζωή. Με όλη μου την αγάπη Κατερίνα	1
να πάρει άδεια για μία εβδομάδα από τη δουλειά της. ● ιατρός Ευθύμιος Ιωάννου	3
ικανοποιητικός και bonus. Στείλατε βιογραφικό στο fax: 3312123	4
Άνω Κυψέλης, Γαλατσίου, Παλαιού Ψυχικού, Φιλοθέης λόγω εργασιών στο δίκτυο της ΔΕΗ.	7
γιατί δε μου αρέσει καθόλου να κάνω μαθήματα, χωρίς να καταλαβαίνω.	

ΚΠΛ (α), Α.5

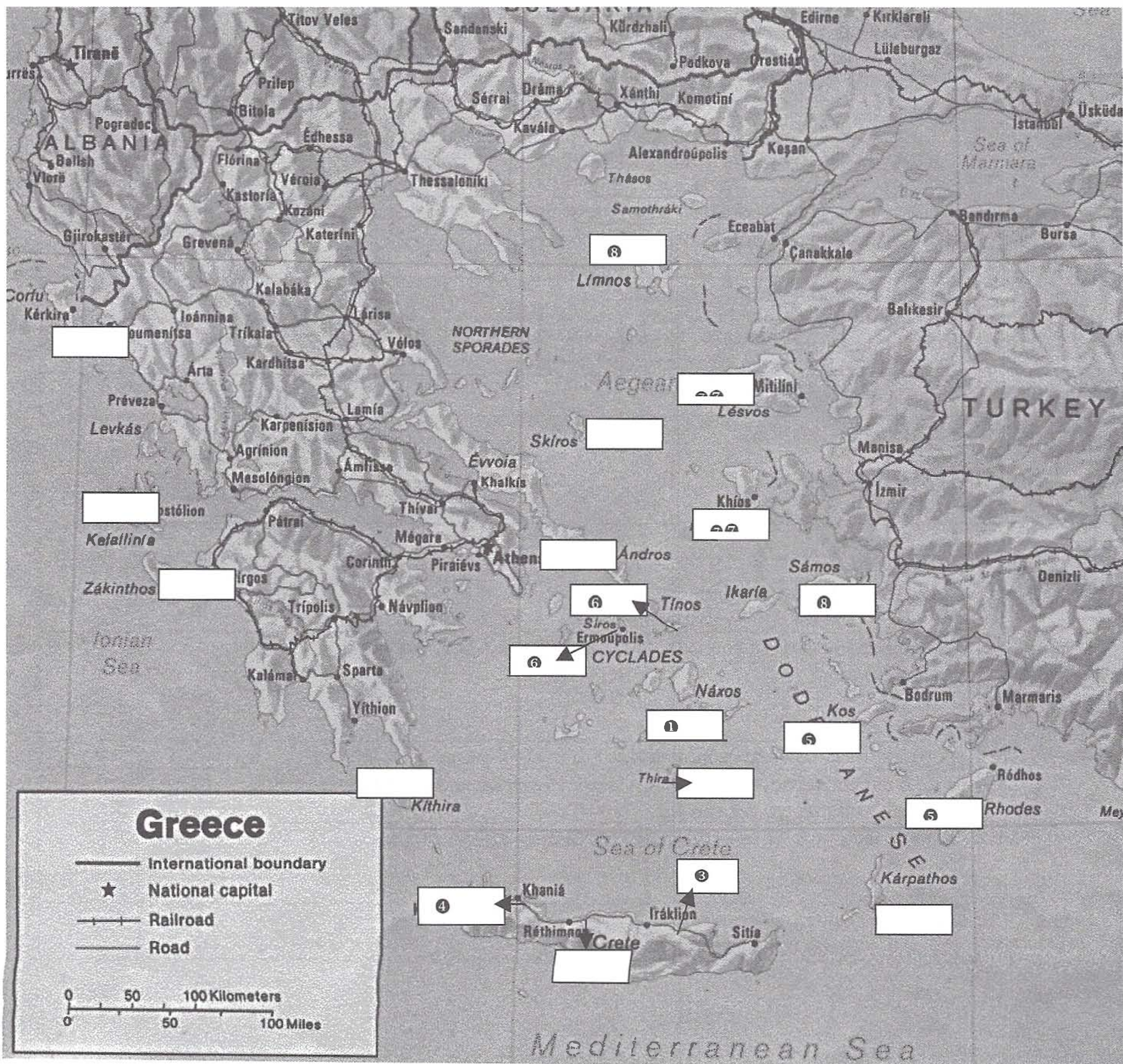

ΚΠΛ (β), Α.5

Αίτηση 3

Εξετάσεις ΕΛΛΗΝΟΜΑΘΕΙΑΣ

Επίπεδο Α'

Όνοματεπώνυμο: ΚΡΙΣ ΝΤΑΝΙΕΛΣ

Εθνικότητα: Αγγλος

Διεύθυνση: Μασσαλίας 12 Κολωνάκι, Αθήνα, 106-78

(Οδός) (Ταχυδ. Κωδ.)

Τηλέφωνο: 7212038

Ηλικία: 20-30
30-40 ✓
40-50
50-...

Ημερομηνία γέννησης:

ΙΑΝ	1	2	3	4	5	6
ΦΕΒ	7	8	9	10	11	12✓
ΜΑΡ	13	14	15	16	17	18
ΑΠΡ	19	20	21	22	23	24
ΜΑΙ	25	26	27	28	29	30
ΙΟΥΝ	31					
ΙΟΥΛ						
ΑΥΓ	1967					
ΣΕΠ						
ΟΚΤ						
ΝΟΕ						
ΔΕΚ	✓					

Πόσο καιρό μαθαίνετε ελληνικά;

3 - 6 μήνες ✓

1-2 χρόνια

Άλλο: _____

Πού κάνετε μάθημα,

Ιδιαίτερα μαθήματα ✓

Σχολείο

Μόνος/η

Κάτι άλλο

Πρώτη φορά είστε στην "Ελληνομάθεια";

ΝΑΙ ✓

ΟΧΙ

ΚΓΚ (α), Α.5

	ΥΓΕΙΑ	ΑΓΑΠΗ	ΔΟΥΛΕΙΑ	ΛΕΦΤΑ
ΚΡΙΟΣ		---	+	
ΑΙΓΟΚΕΡΩΣ		+		+
ΥΔΡΟΧΟΟΣ		---	+	
ΔΙΔΥΜΟΙ	---			
ΠΑΡΘΕΝΟΣ	+			
ΤΟΞΟΤΗΣ		+	---	

ΚΓΚ (β), Α.5

- (14) Καιρός
 - (15) Βροχερή
 - (13) Ήξερα
 - (16) Ώρα
 - (7) Βρήκα
 - (12) Βόλτα
 - (2) Βράδυ
 - (5) Τηλεφώνησε
 - (9) Σπίτι
-

ΚΕΙΜΕΝΑ ΚΑΣΕΤΑΣ

(α), Α.1

1. Καλώς ήρθατε στον θερινό κινηματογράφο "Αθηναία" στην καρδιά της Αθήνας, στο Κολωνάκι. Από την Παρασκευή και για όλο το Σαββατοκύριακο θα προβληθεί η αριστουργηματική ταινία του Κάμερον "ΤΙΤΑΝΙΚΟΣ". Ώρες έναρξης: εννιά παρά δέκα και έντεκα.

2. Το θερινό σινεμά "Σινέ Παρί" στην Πλάκα θα προβάλλει για τρεις συνεχόμενες μέρες, Τρίτη, Τετάρτη και Πέμπτη, τη βραβευμένη με 9 Όσκαρ υπερπαραγωγή "ΤΙΤΑΝΙΚΟΣ". Η πρώτη προβολή θα αρχίζει και για τις δύο μέρες στις οκτώ και τριάντα, ενώ η δεύτερη στις έντεκα και τέταρτο.

3. Σε μια όαση δροσιάς, ο κινηματογράφος "Χλόη" στην Κηφισιά διαλέγει για μια ακόμα χρονιά τις καλύτερες ταινίες για όλα τα γούστα. Σήμερα και την Τρίτη προβάλλεται η φανταστική περιπέτεια "ΠΟΛΕΜΟΣ ΤΩΝ ΑΣΤΡΩΝ 2" με ώρες προβολής εννιά και έντεκα.

4. Ελάτε στο "Σινέ Ψυρρή" στο Ψυρρή για μία και μόνη προβολή της αριστουργηματικής ταινίας "ΤΙΤΑΝΙΚΟΣ" το ερχόμενο Σάββατο στις εννιά και μισή.

5. Ο δημοτικός κινηματογράφος "Μελίνα" στον Πειραιά θα συνεχίσει για δύο ακόμα μέρες, το ερχόμενο Σαββατοκύριακο, να προβάλλει την ταινία "ΤΙΤΑΝΙΚΟΣ" λόγω της αυξημένης προσέλευσης των σινεφίλ. Η ώρα έναρξης των προβολών θα είναι, όπως και τις προηγούμενες φορές, στις δέκα παρά τέταρτο.

6. Ο θερινός κινηματογράφος "Φιλοθέη" με χαρά σας ανακοινώνει ότι θα προβάλλει για το Σαββατοκύριακο την ξεκαρδιστική κωμωδία "Ανάλυσέ το" με ώρες προβολής: εννιά παρά δέκα και έντεκα και ειδικά για το Σάββατο μεταμεσονύχτια προβολή στη μία και τέταρτο.

(228 λέξεις)

(β), Α.1

Κυρίες και κύριοι, καλησπέρα σας!!!

Ακούτε την εκπομπή του πρώτου προγράμματος της Ελληνικής Ραδιοφωνίας "Ο Καιρός αύριο" που μεταδίδεται καθημερινά μετά το δελτίο των 8 και σας δίνει πληροφορίες για τον καιρό που θα υπάρχει αύριο σε μερικές από τις μεγαλύτερες ευρωπαϊκές πόλεις.

Αναλυτικά, ο καιρός για αύριο 25 Ιουνίου προβλέπεται:

- Αίθριος αρχικά για την Αθήνα, με συννεφίες όμως αργότερα και πιθανότητα βροχής. Η θερμοκρασία θα κυμανθεί από 17 μέχρι 34 βαθμούς Κελσίου.
- Αντίθετα, βροχές και δυνατές καταγίδες θα έχει όλη τη μέρα αύριο η Ρώμη.
- Συννεφιά χωρίς βροχή είναι ο καιρός που περιμένει όσους βρεθούν στο Παρίσι.
- Λιακάδα και θερμοκρασία που θα φτάσει τους 29 βαθμούς θα έχει η Μαδρίτη.
- Λιακάδα, αλλά με παροδικές συννεφίες και θερμοκρασία από 15 μέχρι 26 βαθμούς Κελσίου ο καιρός για τη γειτονική Λισαβόνα.
- Δε θα συμβεί, όμως, το ίδιο και στην Κεντρική Ευρώπη, αφού συννεφίες και βροχές περιμένουν όποιους βρεθούν στις Βρυξέλλες και στη Βιέννη.

- Συννεφίες με μικρά διαστήματα με ήλιο θα υπάρχουν στη Μόσχα.
- Τέλος, ήλιο όλη τη μέρα και υψηλές για την εποχή θερμοκρασίες θα έχει μόνο η Λευκωσία.

Ακούσατε τις μετεωρολογικές προβλέψεις για τον αυριανό καιρό στην Ευρώπη και την Κύπρο. Σας περιμένουμε αύριο την ίδια πάντα ώρα.

(206 λέξεις)

(α), Α.2

Δευτέρα, 12 Ιουλίου, σήμερα, μια ακόμα ζεστή μέρα.

Υπάρχουν πολλά πράγματα που μπορείτε να κάνετε για να περάσετε καλά μαζί με τους φίλους σας.

Βγείτε έξω πρώτα από όλα και μην ξεχνάτε:

Σήμερα το βράδυ, στο θέατρο Πέτρας, ο Γιάννης Κότσιρας και ο Δημήτρης Μπάσης θα τραγουδήσουν τραγούδια από τους προσωπικούς τους δίσκους. Στις εννέα και μισή.

Για δεύτερη μέρα, σήμερα, στο αρχαίο θέατρο της Επιδαύρου η "Αντιγόνη" του Σοφοκλή από τον Θεατρικό Οργανισμό Κύπρου, με την Καριοφυλλιά Καραμπέτη στον ρόλο της Αντιγόνης. Στις εννιά.

Στο αρχαίο ωδείο της Πάτρας απόψε ο Μάριος Φραγκούλης και η Ντέμπορα Μάγιερς με ένα κλασικό ρεπερτόριο από γνωστές όπερες. Στις εννέα.

Γεννήθηκε πριν από 38 χρόνια στη Θεσσαλονίκη. Με τη ζωγραφική ασχολείται περισσότερα από 20 χρόνια. Στη νέα της δουλειά, η Αμαλία Λιάμη έχει σαν βασικό θέμα το Αιγαίο. Τα εγκαίνια της έκθεσής της είναι σήμερα το βράδυ στην Πιάτσα της 'Ανω Σύρου και η έκθεση θα μείνει ανοικτή μέχρι το τέλος του μήνα.

Οι μουσικοί Παντελής Θαλασσινός, Γεράσιμος Ανδρεάτος, Αναστασία Μουτσάτσου και Λένα Αλκαίου τραγουδούν αύριο στο θέατρο Λυκαβητού. Στις εννέα και μισή.

Στο βιβλιοπωλείο "Ελληνικά Γράμματα" στο Ηράκλειο απόψε στις οκτώ και μισή το βιβλίο της Αμάντας Μιχαλοπούλου "Όσες φορές αντέξεις" από τις εκδόσεις Καστανιώτη.

Τι λέτε για θερινό σινεμαδάκι; "Αναλυσέ το", η καλύτερη κωμωδία του καλοκαιριού, στις εννιά και στις έντεκα απόψε στην "Αθηναία", στο Κολωνάκι.

Αλλά και για όσους μείνετε στο σπίτι, υπάρχουν ενδιαφέρουσες ταινίες στην τηλεόραση:

"Για την αγάπη ή το χρήμα" με τον Μάικλ Φοξ σήμερα στις έντεκα από το STAR και "Επικίνδυνες Σχέσεις" του Στίβεν Φρίαρς με την Γκλεν Κλόουζ, στις δώδεκα και μισή από το MEGA.

Αν, τέλος, δεν σας αρέσει τίποτα από όλα αυτά, μαγειρέψτε το αγαπημένο του φαγητό και περάστε μια ρομαντική βραδιά με τον αγαπημένο σας.

Αυτά για σήμερα!!! Μέχρι αύριο, καλή σας διασκέδαση!!!

(302 λέξεις)

(β), Α.2

Το καλοκαίρι, η θερμοκρασία ανεβαίνει. Μαζί και οι κίνδυνοι για προβλήματα με τα φαγητά που θα φάτε έξω από το σπίτι σας, στον κήπο, στη βεράντα, στην παραλία. Ακούστε τι λένε οι γιατροί για να χαρείτε το φαγητό στις διακοπές σας, χωρίς προβλήματα.

1. Να μην αφήνετε το φαγητό που μαγειρέψατε για πολλές ώρες έξω από το ψυγείο.

2. Να ψήνετε καλά το κρέας. Ξεχάστε, λοιπόν, τις μπριζόλες "σενιάν".
3. Να πλένετε με σαπούνι και πολύ νερό τις κατσαρόλες σας, αμέσως μόλις τελειώσετε το φαγητό που ετοιμάσατε μέσα σε αυτές.
4. Να πλένετε καλά με πολύ νερό από τη βρύση τα φρούτα και τα λαχανικά. Μην χρησιμοποιείτε μπολ και λεκάνες.
5. Να βράζετε καλά τα αβγά. Μην τρώτε ποτέ αβγά ωμά.
6. Μην πίνετε γάλα που δεν είναι συσκευασμένο. Προσέξτε σε κάθε περίπτωση την ημερομηνία λήξης που είναι γραμμένη πάνω σε κάθε μπουκάλι γάλα.
7. Να πλένετε συχνά τα χέρια σας με νερό και σαπούνι. Το ίδιο να ζητάτε και από τα παιδιά πριν καθήσουν στο τραπέζι για φαγητό.
8. Αν δεν ξέρετε πόσο καθαρό είναι το νερό στον τόπο των διακοπών σας, να πίνετε νερό σε μπουκάλι (εμφιαλωμένο). Προσέξτε, όμως, και πάλι την ημερομηνία λήξης που υπάρχει πάνω σε κάθε μπουκάλι νερό.
9. Μην τρώτε παγωτά από τον δρόμο και γενικά από μέρη που δεν είστε σίγουροι για την ποιότητά τους.

Αν ακολουθήσετε τους απλούς αυτούς κανόνες, θα βοηθήσετε την οικογένειά σας και εσάς τους ίδιους να περάσετε ένα ευχάριστο, χωρίς προβλήματα καλοκαίρι.

(244 λέξεις)

(α), Α.3

Διάλογος 1

Πω: Ποιος είναι ο επόμενος παρακαλώ;

Πε: Εγώ. Μισό κιλό φέτα και δέκα φέτες τυρί για τοστ.

Πω: Τίποτα άλλο;

Πε: Όχι, μόνο αυτά. Ευχαριστώ.

Διάλογος 2

Πε: Συγγνώμη, μπορώ να σας κάνω μια ερώτηση;

Πω: Βεβαίως, ό,τι θέλετε.

Πε: Η μπλούζα που έχετε στη βιτρίνα, σε τι άλλα χρώματα υπάρχει;

Πω: Μπλε, κόκκινο, λευκό και μαύρο.

Πε: Υπάρχει στο νούμερό μου σε μπλε;

Πω: Μισό λεπτό, να κοιτάξω.

Διάλογος 3

Πε: Ποπο!!! τι ωραία που μωρίζουν τα κουλουράκια σας!!!

Πω: Είναι πολύ φρέσκα. Μόλις τα έβγαλα από τον φούρνο.

Πε: Ωραία. Βάλτε μου μισό κιλό διάφορα και δώστε μου και μια φρατζόλα μαύρο ψωμί.

Πω: Βεβαίως. Ορίστε και το χαρτάκι σας για το ταμείο.

Πε: Ευχαριστώ πολύ.

Διάλογος 4

Πε: Είναι φρέσκες οι ντομάτες σας σήμερα;
Πω: Βέβαια. Δεν τις βλέπετε; Κατακόκκινες και πολύ γλυκές.
Πε: Θα ήθελα δύο κιλά περίπου. Πόσο έχει το κιλό;
Πω: 250 δραχμές. Να, πάρτε μια σακούλα και διαλέξτε μόνη σας.
Πε: Ευχαριστώ.

Διάλογος 5

Πω: Θέλετε βοήθεια;
Πε: Ναι. Ενδιαφέρομαι για μια έγχρωμη τηλεόραση.
Πω: Έχουμε μεγάλη ποικιλία. Σίγουρα θα βρείτε ό,τι χρειάζεστε.
Πε: Αυτή εδώ πόσο κάνει;
Πω: Αυτή είναι μια πολύ καλή τηλεόραση, γερμανικής τεχνολογίας και αρκετά οικονομική.

Διάλογος 6

Πε: Καλησπέρα. Θα ήθελα μια τούρτα.
Πω: Κρέμα ή σοκολάτα;
Πε: Μμμ... μάλλον ανάμικτη.
Πω: Σας αρέσει αυτή εδώ;
Πε: Ναι. Πόσο ζυγίζει;
Πω: Δύο κιλά περίπου.

Διάλογος 7

Πω: Ποιος έχει τώρα σειρά;
Πε: Εγώ.
Πω: Σας ακούω.
Πε: Μισό κιλό κιμά και τέσσερις μπριζόλες μοσχαρίσιες.
Πω: Μοσχαρίσιες δεν έχουμε σήμερα. Μόνο χοιρινές.
Πε: Καλά. Δώστε μου μόνο τον κιμά.

Διάλογος 8

Πε: Μπορώ να σας κάνω μια ερώτηση;
Πω: Βεβαίως.
Πε: Ψάχνω ένα βιβλίο για ένα παιδάκι 6 χρονών που τώρα μαθαίνει να διαβάζει.
Πω: Ελάτε μαζί μου στον δεύτερο όροφο στο τμήμα με τα παιδικά βιβλία.

Διάλογος 9

Πε: Καλησπέρα. Με πονάει πολύ ο λαιμός μου και δεν ξέρω τι να κάνω.
Πω: Έχετε και πυρετό;
Πε: Νομίζω πως όχι.

Πω: Κοιτάζτε, πάρτε αυτές τις παστίλιες, αλλά αν τα συμπτώματα συνεχιστούν πρέπει να πάτε οπωσδήποτε στον γιατρό σας.
Πε: Καλά. Δώστε μου μαζί και ένα κουτί ασπιρίνες.
Πω: Ορίστε. 1200 δραχμές σύνολο.

(340 λέξεις)

(β), Α.3

Μήνυμα 1

Έλα, σε παίρνω τηλέφωνο και δε σε βρίσκω. Βγαίνω έξω για δουλειές. Αν θέλεις κάτι θα έχω το κινητό μαζί μου. Φιλιάκια.

Μήνυμα 2

Ο γιατρός Παπαδάκης δέχεται καθημερινά από τις 6 το απόγευμα μέχρι τις 9, πλην Παρασκευής. Αν παρουσιαστεί κάποια επείγουσα ανάγκη επικοινωνήστε μαζί του στο τηλέφωνο 0977-212135.

Μήνυμα 3

Νίκο,

θα έρθεις τελικά στη Θεσσαλονίκη; Εμείς λέμε να πάμε τελικά στον σιδηροδρομικό σταθμό και να κλείσουμε τα εισιτήριά μας. Αν ενδιαφέρεσαι, πάρε με τηλέφωνο μέχρι τις 7.

Γιώργος.

Μήνυμα 4

Λοιπόν, εγώ τώρα κοιμάμαι και δεν μπορώ να σας απαντήσω. Αφήστε μου το μήνυμά σας και θα προσπαθήσω να σας πάρω τηλέφωνο μετά.

Μήνυμα 5

Αυτή την στιγμή απουσιάζουμε. Αφήστε όνομα, τηλέφωνο και ώρα κλήσης σας και θα προσπαθήσουμε να επικοινωνήσουμε μαζί σας το συντομότερο δυνατό.

Μήνυμα 6

Μαμά, μην ανησυχήσεις όταν θα γυρίσεις σπίτι και δε θα με βρεις. Πάμε σινεμά με τα παιδιά και θα αργήσω.

Μήνυμα 7

Δικηγορικό γραφείο Δημητρίου Ελευθερίου. Αυτή την στιγμή δεν μπορώ να επικοινωνήσω μαζί σας. Αφήστε το μήνυμά σας μετά τον χαρακτηριστικό ήχο.

Μήνυμα 8

Μαρία,

μην ξεχάσεις να πάρεις όσα είπαμε: απορρυπαντικό για το πλυντήριο, χαρτοπετσέτες, σακούλες για τα σκουπίδια και κονσέρβες για τον σκύλο. Αν δεν βρεις στο μαγαζί που είναι στη γωνία, πήγαινε λίγο πιο κάτω στο καινούργιο που άνοιξε πριν από λίγες μέρες και τα έχει όλα. Μην το ξεχάσεις.

Μήνυμα 9

Καλέσατε το 6936677. Αυτή την στιγμή δεν μπορούμε να σας μιλήσουμε. Αφήστε μήνυμα και θα τα πούμε σύντομα.
(247 λέξεις)

(α), Α.4

Καλησπέρα, αγαπημένοι μου φίλοι!

Καλώς ήλθατε στο εβδομαδιαίο ραντεβού με τον «Γιατρό στο σπίτι σας». Σήμερα θα μιλήσουμε για τους κανόνες μιας σωστής διατροφής. Για να είστε, λοιπόν, σε φόρμα πρέπει να προσέχετε όχι μόνο το τι τρώτε αλλά και το πώς το τρώτε.

Ξεχάστε, λοιπόν, τις κακές σας συνήθειες:

Μην τρώτε, δηλαδή, κάνοντας μαζί κι άλλα πράγματα (όπως, να βλέπετε τηλεόραση, να δουλεύετε στο γραφείο σας, να ταξιδεύετε με το αυτοκίνητό σας, να τρώτε στο πόδι) γιατί έτσι τρώτε πολύ περισσότερο από το κανονικό.

Προσπαθήστε να τρώτε σ'ένα ήρεμο περιβάλλον μόνοι ή με τα αγαπημένα σας πρόσωπα, γύρω από ένα τραπέζι. Έτσι η ώρα του φαγητού θα είναι μια ιδιαίτερη στιγμή στη μέρα σας.

Να τρώτε καλά το πρωί, γιατί θα έχετε ενέργεια για όλη την ημέρα.

Μην τρώτε ποτέ πριν πάτε να κοιμηθείτε.

Να μην κοιμάστε ποτέ με γεμάτο στομάχι.

Τέλος, προσέξτε:

- Όχι φρούτα και γλυκά μετά το φαγητό.
- Όχι άμυλο και δημητριακά μαζί με το κρέας. Φάτε το κρέας μαζί με κάτι πιο ελαφρύ: μια σαλάτα με φρέσκα ή βραστά λαχανικά.
- Όχι κρέας συνέχεια. Προσπαθήστε να βάλετε στη διατροφή σας και άλλα πιάτα, όπως όσπρια ή ψάρι.
- Πολύ νερό, τουλάχιστο 8 ποτήρια την ημέρα, αλλά ποτέ κατά τη διάρκεια του φαγητού.
- Όχι τσιγάρα την ώρα του φαγητού. Το τσιγάρο καταστρέφει τη γεύση και βλάπτει σοβαρά την υγεία σας.
- Ένα ποτήρι γάλα πριν τον ύπνο είναι το καλύτερο φάρμακο για τις αϋπνίες.

Αυτά, για σήμερα, φίλοι μου!

Μην ξεχάσετε το ραντεβού μας την επόμενη εβδομάδα!!!

(253 λέξεις)

(β), Α.4

Φίλες μου, σήμερα έχουμε κοντά μας την γνωστή για το καλό της φαγητό κυρία Ρένα. Θα μας μιλήσει για ένα από τα καλύτερα πιάτα στο εστιατόριό της, την κρητική τυρόπιτα.

Λοιπόν, κυρία Ρένα σας ακούμε:

Πρώτα από όλα χρειάζεστε:

1 πακέτο φύλλο σφολιάτα

250 γραμμάρια φέτα πικάντικη

250 γραμμάρια γραβιέρα Κρήτης

3 αβγά

2 φλιτζάνια του τσαγιού γάλα

1/2 φλιτζάνι του τσαγιού λάδι

λίγο πιπέρι για τη γέμιση

Πρώτα, χτυπάτε σε ένα μπολ τα αβγά μαζί με το γάλα.

Βάζετε μαζί στο μπολ τα δύο τυριά και λίγο πιπέρι, για να είναι πιο πικάντικη η γέμιση της τυρόπιτας.

Μετά βάζετε τα πρώτα φύλλα μέσα στο ταψί. Μην ξεχάσετε προηγουμένως να αλείψετε το ταψί με λίγο λάδι, γιατί διαφορετικά η πίτα σας θα κολλήσει.

Ρίχνετε το μισό μίγμα με τα τυριά μέσα στο ταψί.

Πάνω από το μίγμα βάλτε πάλι άλλη μια στρώση φύλλο.

Ρίχνετε το υπόλοιπο μίγμα με τα τυριά πάνω στα φύλλα.

Σκεπάζετε το ταψί με τα τελευταία φύλλα.

Στη συνέχεια, παίρνετε το ταψί και το βάζετε στον φούρνο σε θερμοκρασία 200 βαθμών για μία ώρα περίπου, αφού τον έχετε προηγουμένως θερμάνει για μισή ώρα περίπου.

Όταν η πίτα κοκκινίσει από πάνω είναι έτοιμη και την βγάζετε από τον φούρνο.

Την αφήνετε να κρυώσει, πριν την κόψετε σε μικρά κομμάτια.

Καλή σας όρεξη!!!!

(214 λέξεις)

(α), Α.5

Σύμφωνα με το Κεντρικό Λιμεναρχείο του Πειραιά, σήμερα Δευτέρα 7 Ιουλίου, αναχωρούν για τα νησιά του Αιγαίου και την Κρήτη τα παρακάτω πλοία:

- "Νταλιάννα" στις οκτώ και τριάντα για Πάρο, Νάξο, Ίο, Σίκινο, Φολέγανδρο, Αστυπάλαια.
- "Μήλος Εξπρές" στις εννιά και σαράντα πέντε για Κύθνο, Σέριφο, Σίφνο, Σίκινο, Μήλο.
- "Καζαντζάκης" στις δέκα και δεκαπέντε για Μήλο και **Ηράκλειο**.
- "Ποσειδών Εξπρές" στις δώδεκα και τριάντα για Πάρο, Νάξο, Μύκονο, Θήρα.
- "Εξπρές Σαντορίνη" στις είκοσι δύο και τριάντα για Σέριφο, Σίφνο, Σίκινο, Ανάφη **Χανιά**.
- "Ρόδος Λάινς" στις δεκατέσσερις και σαράντα πέντε για Πάμο, **Κω**, **Ρόδο**.
- "Άγιος Γεώργιος" στις δεκαπέντε για Κύθνο, Κέα, **Σύρο**, **Τήνο**.
- "Ροδάμνη" στις δεκαοκτώ για Σάμο, **Χίο**, **Λέσβο**.
- "Άγιος Κήρυκος" στις είκοσι και δεκαπέντε για Ικαρία, **Σάμο**, **Λήμνο**.

(127 λέξεις)

(β), Α.5

- Καλημέρα!!

- Καλημέρα σας!!

- Θα ήθελα να κάνω το τεστ "Ελληνομάθεια" για το Α'.

- Βεβαίως. Θα πρέπει, όμως, να συμπληρώσουμε αυτή την αίτηση συμμετοχής προς το Κέντρο Ελληνικής Γλώσσας.

- Μμμ...

- *Λοιπόν, το όνομά σας είναι...*
- *Κρις, Κρίστοφερ*
- *Μάλιστα και το επώνυμό σας*
- *Κρις Ντάνιελς*
- *Ωραία, με το ελληνικό αλφάβητο Ν-τ-α-ν-ι-ε-λ-ς. Ναι;*
- *Νομίζω.*
- *Από πού είστε;*
- *Είμαι Άγγλος.*
- *Ωραία. Αγγλία. Πού μένετε τώρα;*
- *12 Μασσαλίας.*
- *Μάλιστα. Μασσαλίας 12. Πού ακριβώς;*
- *Κολωνάκι. Αθήνα.*
- *Και ο ταχυδρομικός κώδικας;; Τον ξέρετε;*
- *Νομίζω. 106-78*
- *Ωραία. Και ένα τηλέφωνο;*
- *72-12-038.*
- *Μάλιστα. Πόσων χρονών είστε κύριε Ντάνιελς;*
- *Τριάντα τριών.*
- *Πολύ καλά. Μπορείτε να μου πείτε και την ημερομηνία γεννήσεώς σας;*
- *Συγγνώμη. Δεν καταλαβαίνω...*
- *Πότε γεννηθήκατε;*
- *Αααα!! Πότε γεννήθηκα; 12 Δεκεμβρίου 1967.*
- *Πείτε μου τώρα, πόσο καιρό μαθαίνετε Ελληνικά*
- *6 μήνες*
- *Και πού κάνετε μάθημα;*
- *Δεν καταλαβαίνω*
- *Να... Κοιτάζτε εδώ. Ποια απάντηση είναι για σας... Ιδιαίτερα μαθήματα, Σχολείο, Μόνος/η, Κάτι άλλο.*
- *Μαθήματα στο σπίτι.*
- *Και πρώτη φορά θέλεις να πάρεις μέρος στην εξέταση;*
- *Τι;;; Πρώτη φορά, τι;;*
- *Πρώτη φορά θα κάνεις το τεστ "Α";*
- *Ναι.*
- *Λοιπόν, νομίζω ότι είμαστε εντάξει.*
- *Τι κάνω τώρα;*
- *Θα σας πουν στο γραφείο δίπλα. Καλή επιτυχία!!!!*

(222 λέξεις)

ΕΠΙΠΕΔΟ Β'

ΛΥΣΕΙΣ ΑΣΚΗΣΕΩΝ

ΚΠΛ (α), Β.1

ΑΙΤΗΣΗ ΠΡΟΣΛΗΨΕΩΣ

*Προς την εταιρεία Hellas-Com.
Βασιλίσσης Σοφίας 131, 10685, Αθήνα*

Όνοματεπώνυμο υποψηφίου/ας: *Όλγα Βλασιάδου*_____

Πατρώνυμο: *Νικόλαος*_____

Αριθμός Αστυνομικής ταυτότητας: _____

Οικογενειακή κατάσταση: *ανύπαντρη/ όχι παντρεμένη*

Διεύθυνση: *Ανδριανού 27 Πλάκα*_____

Τηλέφωνο: *3212128*_____

Σπουδές:

Σχολή Γραμματέων Αμερικανικού Κολλεγίου

Προϋπηρεσία:

Τουριστικό Γραφείο «Hellas Travel»

Ξένες Γλώσσες:

Αγγλικά, γαλλικά, σουηδικά

Γράψτε κάτι σύντομο για τον εαυτό σας:

Ανοιχτή, κοινωνική, μου αρέσουν τα ταξίδια

ΚΠΛ (β), Β.1

Έχει ελληνική καταγωγή.

+

Χρειάζεται τα ελληνικά στη δουλειά του.	+
Χρειάζεται τα ελληνικά στη δουλειά της.	
Θέλει να σπουδάσει στην Ελλάδα.	+
Θέλει να γνωρίσει έναν Έλληνα για να παντρευτεί.	
Θέλει να παντρευτεί μια Ελληνίδα.	
Ψάχνει μια δουλειά στην Ελλάδα.	
Είναι πολύ σημαντικό να μαθαίνει κανείς μια γλώσσα στο μέρος που την μιλάνε.	+
Χρειάζεται τα ελληνικά για τα ταξίδια του.	
Θέλει να διαβάζει ελληνικά βιβλία.	+
Μαθαίνει τα ελληνικά από χόμπι.	+
Οι γονείς της την αναγκάζουν να μάθει ελληνικά.	
Θα παντρευτεί και θα ζήσει στην Ελλάδα.	+
Πρέπει να ξέρει ελληνικά γιατί στα μαγαζιά δε μιλάνε άλλη γλώσσα.	
Δεν της αρέσει να μην καταλαβαίνει τι γίνεται γύρω της.	+
Η οικογένεια του άντρα της μιλάει μόνο ελληνικά.	+

ΚΓΚ (α), Β.1

Ένας/μία απόφοιτος/η της Νομικής Σχολής	2
Αυτός/ή που έχει τελιώσει μόνο το Λύκειο, χωρίς άλλες σπουδές	1
Αυτός/ή που έχει σπουδάσει τουριστικά επαγγέλματα και θέλει να δουλέψει μόνο στην Ελλάδα	
Αυτός/ή που βοηθά παιδιά με προβλήματα δυσλεξίας	3
Αυτός/ή που έχει σπουδάσει νοσοκόμος/α	
Αυτός/ή που ξέρει πολλές ξένες γλώσσες	5
Ένας/ μία οικονομολόγος	6
Ένας/μία διαφημιστής/τρια	8
Ένας/μία γραμματέας με πείρα	
Αυτός/ή που θέλει να ασχοληθεί με ασφαλίσεις	9
Ένας/μία αρχιτέκτονας	
Ένας/μία έμπειρος/η δικηγόρος	7
Αυτός/ή που δεν έχει απολυτήριο Λυκείου	

ΚΓΚ (β), Β.1

Αβγά	Ποδιά 5	Ψυγείο
Μίξερ 6	Τρίφτης τυριού	
Παγωτό 2	Κρεμάστρα 1	
Σίδερο 9		
Βρύση 4	Ζώνη	
Αβγά σε τηγάνι	Σουρωτό 3	
Παπούτσια χορού 7	Σκάλα 8	Πινέλο

ΚΠΛ (α), Β.2

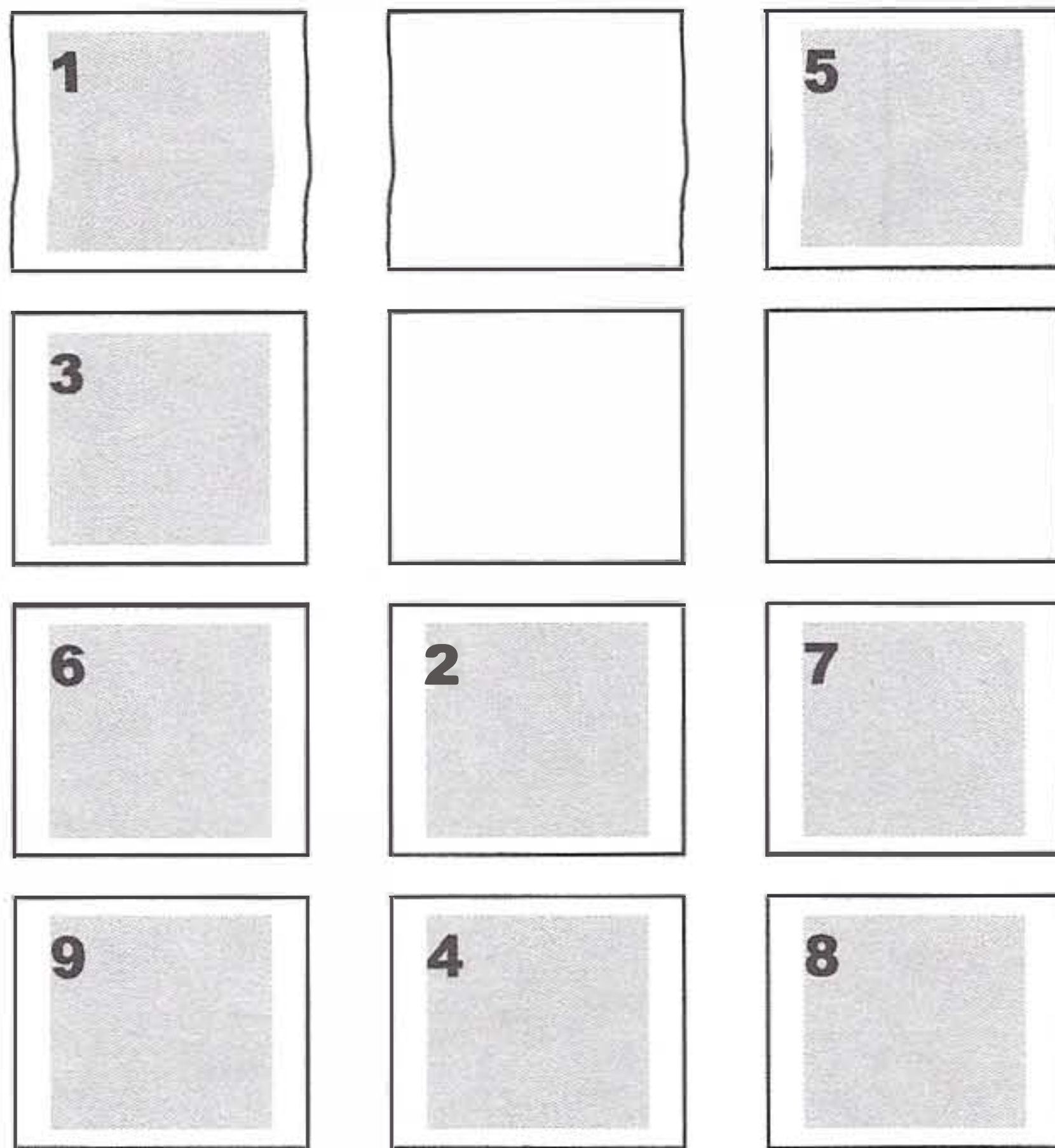

ΚΠΛ (β), Β.2

	Σ	Λ	;
1. Η εκπομπή μεταδίδεται από το Τρίτο Πρόγραμμα της Ελληνικής Ραδιοφωνίας	+		
2. Το δελτίο μεταδίδεται το βράδυ.			
3. Ο Πρωθυπουργός ζήτησε να έχει συνάντηση με τον Πρόεδρο της Δημοκρατίας για να συζητήσουν θέματα της επικαιρότητας.			+
4. Ο Πρόεδρος της Ιταλίας θα μείνει επίσημα στην Αθήνα για τρεις ημέρες.	+		
5. Το ταξίδι του Αμερικανού Προέδρου στην Ελλάδα δεν πρόκειται να γίνει.	+		
6. Η επίσκεψη του Αμερικανού Προέδρου στην Ελλάδα θα γίνει στο τέλος του μήνα.		+	
7. Τα νέα οικονομικά μέτρα έχουν ήδη ανακοινωθεί.		+	
8. Οι δημόσιοι υπάλληλοι δεν είναι ικανοποιημένοι με τις νέες αυξήσεις.	+		
9. Οι Κυκλάδες και τα Επτάνησα δεν επηρεάζονται από την κακοκαιρία και έχουν ακτοπλοϊκά δρομολόγια.		+	

ΚΓΚ (α), Β.2

6	5	8
4		1
2		
9	3	

ΚΓΚ (β), Β.2

	Σ	Λ	;
1. Το κείμενο αναφέρει οδηγίες για αυτούς που θέλουν να πάρουν μέρος σε οργανωμένες εκδρομές.	+		
2. Αυτός που έγραψε το άρθρο έχει πάρει και ο ίδιος μέρος σε οργανωμένα ταξίδια από πρακτορεία.			+
3. Δεν πρέπει να διαλέγετε το πρακτορείο που θα οργανώσει το ταξίδι σας, πριν ελέγξετε τις τιμές και τις προσφορές που υπάρχουν.	+		
4. Υπάρχουν μικρές διαφορές στις τιμές των διαφόρων πρακτορείων.	+		
5. Το πρακτορείο είναι υποχρεωμένο να σας δώσει πληροφορίες για το πρόγραμμα της εκδρομής σας.	+		
6. Αν δεν μπορείτε να πάρετε μέρος στο ταξίδι και κάποιος άλλος θέλει να πάει στη θέση σας δε χρειάζεται να ενημερώσετε τον ταξιδιωτικό σας πράκτορα.		+	
7. Καλό είναι να ξέρετε από πριν αν θα ταξιδέψετε απευθείας στον προορισμό σας ή αν πρόκειται να σταματήσετε σε κάποιον ενδιάμεσο προορισμό.	+		

8. Ο ταξιδιωτικός σας πράκτορας πρέπει να σας ανακοινώσει οποιαδήποτε αλλαγή στην τιμή του ταξιδιού σας τουλάχιστον πέντε μέρες πριν από την αναχώρησή σας.		+	
9. Δεν είστε υποχρεωμένοι να λάβετε μέρος στο ταξίδι αν αλλάξει η αρχική τιμή του και εσείς ειδοποιήσετε το πρακτορείο νωρίς για την αλλαγή της απόφασής σας.	+		

ΚΠΛ (α), Β.3

	ΠΡΙΝ τον σεισμό	ΚΑΤΑ τον σεισμό	ΜΕΤΑ τον σεισμό
1. Σβήστε αμέσως την φωτιά που μπορεί να έχει κάπου ξεσπάσει.			+
2. Να ξέρετε την θέση και τη λειτουργία των παροχών ηλεκτρικού ρεύματος.	+		
3. Μην πλησιάζετε στις ακτές.			
4. Να συζητήσετε με την οικογένειά σας τα μέτρα αντιμετώπισης των σεισμών.	+		
5. Μην μπαίνετε μέσα σε κτήρια. Αν είστε έξω μείνετε καλύτερα εκεί που είστε.		+	
6. Να μάθετε τα τηλέφωνα που θα σας χρειαστούν.	+		
7. Βγείτε στα μπαλκόνια για μεγαλύτερη προστασία.			
8. Μην χρησιμοποιείτε το ασανσέρ.		+	
9. Πάρτε το αυτοκίνητό σας και βγείτε στους δρόμους.			
10. Μην παίρνετε τηλέφωνο για να μην δημιουργηθεί τηλεφωνικός πανικός από υπερφόρτωση του δικτύου.			+
11. Μη βάζετε ψηλά μεγάλα και βαριά αντικείμενα που εύκολα μπορούν να πέσουν και να σπάσουν.	+		
12. Να έχετε έτοιμα όλα τα απαραίτητα: φάρμακα, ραδιόφωνο, μπαταρίες, φακό κλπ.	+		

ΚΠΛ (β), Β.3

	Θετική γνώμη	Αρνητική γνώμη
1. το ούζο	+	
2. το κρασί		
3. η αναμονή στη στάση των λεωφορείων		+
4. τα νησιά των Κυκλάδων	+	
5. αυτοί που κάνουν ότι τα ξέρουν όλα		+
6. οι μακρινές αποστάσεις		
7. αυτοί που καίνε τα δάση		+
8. ο ελληνικός ουρανός	+	
9. το κουτσομπολιό		+
10. τα αεροδρόμια		
11. τα ταξίδια στο εξωτερικό		
12. το ελληνικό φαγητό	+	
13. η διασκέδαση		
14. οι τουρίστες		
15. το να γίνονται όλα την τελευταία στιγμή		+

ΚΓΚ (α), Β.3

<ul style="list-style-type: none"> • <u>θάρρος</u>(.....7.....) • <u>απερίσκεπτα</u>. (.....8.....) • <u>μέσων ενημέρωσης</u>. (.....3.....) • <u>ισχυρότερους σεισμούς</u>. (.....9.....) • <u>αναμενόμενο</u> (.....10.....) • <u>σεισμόπληκτες περιοχές</u> (.....5.....) • <u>Συνεργαστείτε</u> (.....2.....) • <u>ηλικιωμένους</u> (...12.....) • <u>ενημερωμένοι</u> (.....11.....)
--

ΚΓΚ (β), Β.3

1. Το κείμενο αυτό προέρχεται
(α) από μια εφημερίδα +

2. Το κείμενο αυτό ενδιαφέρει κυρίως
(γ) νέους χωρίς προϋπηρεσία που ψάχνουν για δουλειά +
3. Οι σύγχρονες επιχειρήσεις
(γ) έχουν έναν αριθμό θέσεων για ανθρώπους χωρίς προϋπηρεσία +
4. Πολλές ελληνικές και ξένες εταιρείες
(β) προσλαμβάνουν νέους χωρίς προϋπηρεσία για να τους εκπαιδεύσουν και να τους χρησιμοποιήσουν στη συνέχεια +
5. Θέσεις χωρίς προηγούμενη προϋπηρεσία υπάρχουν συνήθως
(δ) σε εταιρείες που ασχολούνται με τη διαφήμιση και τις νέες τεχνολογίες +
6. Κάθε εταιρεία
(α) έχει τα δικά της κριτήρια στις προσλήψεις ατόμων χωρίς προϋπηρεσία +
7. Τα τυπικά προσόντα ενός υποψηφίου
(δ) είναι η γνώση μιας τουλάχιστον μιας ξένης γλώσσας και ο χειρισμός ηλεκτρονικού υπολογιστή +
8. Το πτυχίο από το Πανεπιστήμιο
(β) συνηθίζεται από εταιρείες πληροφορικής που ζητούν ειδικές γνώσεις +
9. Οι διαφημιστικές και οι ασφαλιστικές εταιρείες
(γ) θέλουν ανθρώπους που δεν έχουν μόνο τα τυπικά προσόντα, αλλά και διάθεση για δημιουργική δουλειά +

ΚΠΑ (α), Β.4

12	11	
6	14	
	9	7
4		
	1	3

ΚΠΛ (β), Β.4

1. επιβραδύνει τη γήρανση των αρτηριών
 2. βοηθά να κάψετε καλύτερα το λίπος
 3. σας κάνει έναν χρόνο νεώτερους
 4. πλήρες πρωινό τουλάχιστον 3 φορές την εβδομάδα +
-
1. δύο ή τρία μπουκαλάκια καλό κρασί ποτέ δεν βλάπτουν +
 2. η κατάχρηση οινοπνευματωδών ποτών προκαλεί πρόωρο γήρας
 3. μπορείτε να κερδίσετε 3 χρόνια χρόνια νεότητας
 4. πρέπει να πίνετε λιγότερο αλκοόλ
-
1. είναι απαραίτητο να κοιμόμαστε περισσότερο +
 2. ο κανονικός ύπνος σας κάνει να φαίνεστε νεώτεροι
 3. η έλλειψη ύπνου αυξάνει τους πονοκεφάλους +
 4. άνθρωποι που πάσχουν από αϋπνίες πεθαίνουν από ατυχήματα σε νεαρή ηλικία
-
1. Μην πηγαίνετε στον γιατρό, αν δεν είστε άρρωστοι +
 2. Μην περιμένετε να αρρωστήσετε για να πάτε στον γιατρό
 3. Κάνετε ένα τουλάχιστον τσεκ-απ τον χρόνο
 4. Ένα ετήσιο τσεκ-απ μπορεί να σας κάνει να φαίνεστε και δώδεκα χρόνια πιο νέοι από όσο είστε πραγματικά
-
1. Όλοι οι άντρες και οι γυναίκες πρέπει να παίρνουν μία τουλάχιστον ασπιρίνη την ημέρα +
 2. Οι έρευνες έδειξαν ότι μία ασπιρίνη την ημέρα μπορεί να βοηθήσει άντρες πάνω από τα 40
 3. Οι έρευνες έδειξαν ότι μία ασπιρίνη την ημέρα μπορεί να κάνει καλό σε γυναίκες που είναι πάνω από 50 χρονών
 4. Δε χρειάζεται να ρωτήσετε τον γιατρό σας για να αρχίσετε να παίρνετε μία ασπιρίνη την ημέρα +
-
1. Ζήστε ανάλογα με τα χρήματα που έχετε
 2. Πολλά χρήματα στην τράπεζα σας δείχνουν πιο ήρεμο και χαρούμενο +
 3. Τα χρέη μπορεί να σας κάνουν να φαίνεστε πιο γέρος
 4. Τα χρέη να προσθέσουν μέχρι και δεκαοκτώ χρόνια στην πραγματική σας ηλικία +

ΚΓΚ (α), Β.4

3	να γινόμαστε πιο ευαίσθητοι στα μικρόβια.
	όπως βήχας, συνάχι ή πονοκέφαλος.
1	και άλλοι λιγότερο αντιμετωπίζουμε κάποιες από τις αρρώστιες της εποχής.
	όταν πονάει το κεφάλι μας.

7	περιπτώσεις μπορούμε να αντιμετωπίσουμε αυτά τα συμπτώματα από μόνοι μας, χωρίς ιατρική βοήθεια.
9	και όχι οι φίλοι που συναντάτε στη δουλειά ή στον δρόμο.
	για να πάρουμε μια ασπιρίνη.
2	σχέση με τις ξαφνικές αλλαγές του καιρού.
	πρέπει να πάμε στο νοσοκομείο.
4	οι οποίοι δεν αερίζονται καλά για να διατηρηθούν ζεστοί.
6	ποια είναι τα σημαντικότερα συμπτώματα για τις αρρώστιες αυτής της εποχής.
5	να "κολλήσουμε" κάποια αρρώστια.
	αλλά θα μείνουμε στο σπίτι.
8	δεν πρέπει να αργήσετε να πάρετε ένα τηλέφωνο τον γιατρό σας.
	είναι πολύ δύσκολο αν δεν προσέξουμε στην αρχή.

ΚΓΚ (β), Β.4

Γ. Π.	Οδ. Ελ.	Γ. Σ.	Δ. Μ.	Ν. Σ.	Μ. Θ.	Μ. Χ.	Ελ. Β.	Ν. Γκ.
								+
				+				
	+	+						
							+	
					+			
+								
	+							
		+						

ΚΠΛ (α), Β.5

ΔΡΟΜΟΛΟΓΙΑ	ΑΜΑΞΟΣΤΟΙΧΙΑ	ΑΠΟΒΑΘΡΑ	ΩΡΑ ΑΝ/ΣΗΣ
ΒΙΕΝΗ- ΒΟΥΔΑΠΕΣΤΗ	<i>ΠΗΓΑΣΟΣ</i>	δυτική	
ΠΡΟΣ ΒΕΡΟΛΙΝΟ	44	28	<i>10:45</i>
ΛΑΡΙΣΑ-ΑΘΗΝΑ- ΠΑΤΡΑ		παλαιό κτήριο	<i>12:05</i>
ΒΕΛΙΓΡΑΔΙ-ΑΘΗΝΑ	<i>122</i>		
<i>ΒΟΛΟΣ-ΛΑΡΙΣΑ</i>		δεύτερο υπόγειο	10:00
ΑΘΗΝΑ-ΘΕΣ/ΝΙΚΗ		28	13:35
ΑΘΗΝΑ-ΜΟΝΑΧΟ	<i>142</i>		
ΑΘΗΝΑ-ΛΙΤΟΧΩΡΟ		<i>κεντρική αποβάθρα</i>	11:25
<i>ΑΘΗΝΑ-ΒΟΛΟΣ</i>	234		
ΠΑΤΡΑ-ΑΘΗΝΑ	<i>345</i>		

ΚΠΛ (β), Β.5

- Τι παράδειγμα λέει ο ασθενής στο γιατρό για να δείξει πόσο κουρασμένος είναι:
α. χρειάζεται ξυπνητήρι για να πάει στη δουλειά του χωρίς να αργήσει +
- Τι συνηθίζει να κάνει τις εργάσιμες ημέρες;
β. να κλείνει το ξυπνητήρι για να κοιμηθεί λίγα λεπτά περισσότερο +
- Πώς τον επηρεάζει η κόπωση στη διάρκεια της δουλειάς του;
β. χάνει τη μνήμη του +
- Τι συμπτώματα παρατηρεί όταν δεν είναι στη δουλειά του;
γ. κοιμάται συχνά βλέποντας τηλεόραση +
- Πόσο ανησυχητικό είναι να τον κοιμίζει ακόμη και ένα ποτήρι κρασί;
β. όχι και τόσο γιατί εξαρτάται από πολλούς παράγοντες +
- Πόσο γρήγορα κοιμάται;
α. αμέσως μέσα σε πέντε λεπτά +
- Πώς αισθάνεται έξω από το σπίτι του;
γ. τον παίρνει ο ύπνος πάνω στο τιμόνι +
- Πόσο επηρεάζει η κατάσταση αυτή την εξωτερική του εμφάνιση;
β. έχει μαύρους κύκλους κάτω από τα μάτια του +
- Ποιο είναι το συμπέρασμα του γιατρού;
γ. απαιτείται περισσότερη προσοχή και ξεκούραση +

ΚΓΚ (α), Β.5

Α. Ασφάλεια και προστασία των επιβατών	9, 5
--	------

Β. Καθαριότητα των σταθμών	6
Γ. Αλλαγές και χρήσεις άλλων συγκοινωνιακών μέσων	11
Δ. Ειδικές διευκολύνσεις σε ειδικές περιπτώσεις	8
Ε. Αξιοπιστία και διευκόλυνση στην καθημερινή ζωή του πολίτη	4
Ζ. Πληροφορίες και οδηγίες	7
Η. Ωράριο λειτουργίας και συχνότητα δρομολογίων	1
Θ. Μελλοντικά σχέδια	12

ΚΓΚ (β), Β.5

A 1	B
A 3	B
A	B
A	B 6
A	B
A 9	B
A	B 8
A	B

A
7

B

A
4

B

A
5

B

A
2

B

ΚΕΙΜΕΝΑ ΚΑΣΕΤΑΣ

(α), Β.1

- Λοιπόν, κυρία Βλασιάδου, το μικρό σας όνομα είναι...
 - Όλγα, Όλγα Βλασιάδου του Νικολάου.
 - Μάλιστα και είστε από την Αθήνα;
 - Όχι, ακριβώς. Γεννήθηκα στην Στοκχόλμη, αλλά οι γονείς μου γύρισαν στην Ελλάδα, όταν ήμουν 4 χρονών. Η μητέρα μου είναι Σουηδέζα, ξέρετε...
 - Θα μιλάτε πολύ καλά σουηδικά, επομένως, κάτι που είναι πολύ σημαντικό για την εταιρεία μας, αφού είμαστε σε ιδιαίτερη συνεργασία με τη Σουηδία.
 - Βέβαια. Η μητέρα μου μου μιλούσε πάντα σουηδικά στο σπίτι και έκανα και μαθήματα σουηδικών, εκτός από αγγλικά και γαλλικά στο σχολείο. Έτσι μιλάω άπταιστα 3 γλώσσες.
 - Μάλιστα, μάλιστα... Τι άλλες σπουδές έχετε κάνει;
 - Έχω τελειώσει τη Σχολή Γραμματέων του Αμερικανικού Κολλεγίου πριν από 6 μήνες. Όσο φοιτούσα στη Σχολή έκανα την πρακτική μου για ένα χρόνο στο τουριστικό γραφείο "Hellas Travel".
 - Και γιατί φύγατε από αυτό το γραφείο;
 - Στο γραφείο αυτό μπορούσα να δουλέψω μόνο όσο ήμουν σπουδάστρια της Σχολής. Τώρα πρέπει να βρω μόνη μου δουλειά. Γι'αυτό και απάντησα στην αγγελία σας.
 - Στην αίτηση προσλήψεως που έχετε συμπληρώσει δε βλέπω τη διεύθυνσή σας και ένα τηλέφωνο για να σας ειδοποιήσουμε για τη θέση.
 - Να, είναι εδώ πάνω γραμμένα. Ανδριανού 27, Πλάκα και το τηλέφωνό μου επίσης 3212128.
 - Ναι, ναι έχετε δίκιο. Δεν τα πρόσεξα. Δε μου λέτε... και κάτι άλλο... γιατί νομίζετε ότι είστε κατάλληλη για τη θέση αυτή. Να το πω διαφορετικά: ποιο είναι το βασικό σας προσόν για να σας προτιμήσουμε από μια σειρά άλλων υποψηφίων;
- Νομίζω κατ'αρχήν επειδή μιλάω αρκετές ξένες γλώσσες και τις μιλάω καλά. Έπειτα μου αρέσει πολύ η δουλειά και θέλω πάντα να δίνω τον καλύτερο μου εαυτό, είμαι πολύ κοινωνική και ανοιχτή προς τον έξω κόσμο. Ακόμα μου αρέσουν πολύ τα ταξίδια και επειδή δεν είμαι ακόμα παντρεμένη και δεν έχω άλλες υποχρεώσεις μπορώ να πάω όπου χρειάζεται για την εταιρεία σας. Δεν είναι αυτά αρκετά;
- Ναι, ναι... Λοιπόν χάρηκα πολύ για τη γνωριμία δεσποινίς Βλασιάδου και θα σας ειδοποιήσουμε για την επιλογή μας.
 - Ωραία ευχαριστώ πολύ και θα περιμένω νέα σας.

(338 λέξεις)

(β), Β.1

ΕΡΩΤΗΣΗ: Για ποιο λόγο μαθαίνετε ελληνικά;

ΑΠΑΝΤ1: Σε λίγους μήνες θα παντρευτώ με Έλληνα και θέλω να μιλάω με την οικογένεια του άντρα μου. Η πεθερά μου μιλάει μόνο ελληνικά.

ΑΠΑΝΤ2: Κι εγώ το ίδιο. Η γυναίκα μου είναι Ελληνίδα και θα μείνουμε στην Ελλάδα.

ΕΡΩΤΗΣΗ: Εσείς, παιδιά, για ποιο λόγο μαθαίνετε ελληνικά;

ΑΠΑΝΤ3: Είμαι φοιτήτρια. Σπουδάζω Αρχαιολογία και θα ήθελα για έναν χρόνο να παρακολουθήσω μαθήματα και ανασκαφές στην Ελλάδα.

ΑΠΑΝΤ4: Εμένα, οι γονείς μου είναι Έλληνες. Γεννήθηκα, όμως, στην Αμερική και δεν ξέρω καθόλου καλά ελληνικά, γιατί στο σπίτι μου σπάνια μιλούσα ελληνικά. Τώρα μαθαίνω ελληνικά για να καταλαβαίνω τους συγγενείς μου και να με καταλαβαίνουν κι εκείνοι.

ΑΠΑΝΤ5: Εγώ, θα ήθελα να γίνω διερμηνέας και τα ελληνικά αποτελούν μία από τις γλώσσες της Ευρωπαϊκής Ένωσης. Τι καλύτερο από το να μάθω τα ελληνικά στην ίδια τη χώρα που τα μιλάνε!!!

ΕΡΩΤΗΣΗ: Εσείς, κύριε, γιατί μαθαίνετε ελληνικά;

ΑΠΑΝΤ6: Εργάζομαι στην Ελλάδα. Είμαι διευθυντής μιας μεγάλης πολυεθνικής εταιρείας και χρειάζομαι να μιλάω συχνά ελληνικά με τους πελάτες και τους υπαλλήλους της εταιρείας.

ΑΠΑΝΤ7: Κι εγώ δουλεύω στην Ελλάδα με μία μόνο διαφορά. Δε χρειάζομαι καθόλου τα ελληνικά για τη δουλειά μου, αλλά τα μαθαίνω τον ελεύθερο χρόνο μου. Είναι κάτι που με ευχαριστεί και με ξεκουράζει.

ΕΡΩΤΗΣΗ: Εσείς, παιδιά, τι έχετε να πείτε; Γιατί θέλετε να μάθετε ελληνικά;

ΑΠΑΝΤ8: Ήταν πάντα το όνειρό μου. Ήθελα να μάθω αυτή την γλώσσα με την τόσο μεγάλη ιστορία για να μπορώ να διαβάζω όλους τους μεγάλους Έλληνες συγγραφείς, χωρίς μετάφραση.

ΑΠΑΝΤ9: Εγώ είμαι κλασικός φιλόλογος. Ξέρω πολύ καλά αρχαία ελληνικά και τώρα θέλω να μάθω και τα νέα ελληνικά.

ΑΠΑΝΤ10: Για μένα, οι λόγοι είναι πιο πρακτικοί. Μένω εδώ, πάω στα μαγαζιά, ψωνίζω, βγαίνω έξω, οι φίλοι μου είναι Έλληνες. Θέλω να τα καταλαβαίνω όλα.

(292 λέξεις)

(α), Β.2

-Νομίζω ότι ήταν έκπληξη για τους θαυμαστές σας ο ξαφνικός σας γάμος. Πώς πήρατε τόσο γρήγορα μια τόσο μεγάλη απόφαση;

-Πράγματι, ήταν πολύ ξαφνικό, αλλά και ο έρωτας μας ήταν κεραυνοβόλος.

-Αλήθεια, πώς γνωριστήκατε με τον σύζυγό σας;

-Στις καλοκαιρινές μας διακοπές. Εγώ καθόμουν στην παραλία απολαμβάνοντας τον ήλιο, όταν με πλησίασε ο Μάνος για να με ρωτήσει αν μπορούσε να δανειστεί την εφημερίδα μου. Αυτό ήταν...Από τότε δεν χωρίσαμε ποτέ. Το ίδιο βράδυ στο ξενοδοχείο, μόλις άνοιξα την πόρτα με περίμενε μια μεγάλη έκπληξη. Στεκόταν εκεί με μια τεράστια αγκαλιά λουλούδια και μετά από λίγες μέρες μου ζήτησε να τον παντρευτώ.

-Και εσείς, βέβαια, είπατε το "ναι". Αληθεύει ότι το δαχτυλίδι των αρραβώνων σας ήταν ένα πανάκριβο διαμάντι;

-Εεεε...όχι και πανάκριβο, αλλά τέλος πάντων.

-Πείτε μου τι θυμάστε από τις προετοιμασίες και την τελετή;

-Κοιτάζτε, αρχικά έπρεπε να το πούμε στις οικογένειές μας, γιατί κανείς δεν το περίμενε. Η μητέρα μου κόντευε να τρελλαθεί από τη χαρά της όταν της το είπα. Δε θα έλεγα το ίδιο και για τον πεθερό μου που έγινε έξαλλος από θυμό γιατί έλεγε ότι δεν του το είπαμε εγκαίρως. Ευτυχώς, στείλαμε τα προσκλητήρια εγκαίρως και έτσι δεν υπήρχε κανένα πρόβλημα με τους καλεσμένους μας.

-Από την ώρα εκείνη στην εκκλησία, ποιες εικόνες σας έρχονται στον νου;

-Θυμάμαι που ο πατέρας μου με κρατούσε συγκινημένος από το χέρι καθώς ανεβαίναμε τα σκαλιά και εγώ αισθανόμουν πολύ περήφανη στο πλάι του. Το μυστήριο δεν άργησε να τελειώσει. Και τότε άρχισαν να πετούν όλοι ρύζι και λουλούδια. Ήταν μαγικά!!!

-Κάτι απρόοπτο από τη μέρα αυτή;

-Δεν μπορείτε να φανταστείτε τι σκέφτηκαν να κάνουν οι φίλοι μας. Μας κρέμασαν ντενεκεδάκια στο πίσω μέρος του αυτοκινήτου που έκαναν έναν φοβερό θόρυβο. Πανικός!!!

-Ωραίες εικόνες μας φέρατε εδώ απόψε. Σας ευχαριστούμε πολύ και σας ευχόμαστε κάθε ευτυχία στην καινούργια σας ζωή.

(302 λέξεις)

(β), Β.2

Ελληνική Ραδιοφωνία. Τρίτο Πρόγραμμα. Ακούτε το σύντομο δελτίο των οκτώ. Στο μικρόφωνο ο Κώστας Παπαϊωάννου.

Στις δέκα σήμερα το πρωί ο Πρωθυπουργός θα συναντηθεί με τον Πρόεδρο της Δημοκρατίας. Στη συνάντηση θα συζητηθούν όλα τα εσωτερικά και εξωτερικά θέματα.

Το μεσημέρι φτάνει στην Αθήνα για τριήμερη επίσημη επίσκεψη ο Πρόεδρος της Ιταλικής Δημοκρατίας.

Αντίθετα, αναβάλλεται τελικά η επίσκεψη του Αμερικανού Προέδρου στη χώρα μας που επρόκειτο να γίνει στο τέλος του μήνα.

Μέσα στη μέρα αναμένεται να ανακοινωθούν τα νέα οικονομικά μέτρα. Μεταξύ άλλων προβλέπονται αυξήσεις στους μισθούς των δημοσίων υπαλλήλων μέχρι 2%. Οι δημόσιοι υπάλληλοι θεωρούν τις αυξήσεις αυτές πολύ χαμηλές και ζητούν συνάντηση με τον υπουργό.

Θυελλώδεις άνεμοι φυσούν αυτή την στιγμή στα πελάγη και δεν εκτελούνται τα δρομολόγια των πλοίων προς Κρήτη και Δωδεκάνησα. Η θερμοκρασία στους 13 βαθμούς Κελσίου στην Αθήνα και στους 10 στη Θεσσαλονίκη.

Επόμενη ενημέρωσή σας στις 10.

(145 λέξεις)

(α), Β.3

Ο σεισμός είναι ένα φυσικό φαινόμενο που δεν μπορεί να προβλεφθεί. Τα μέτρα, όμως, που πρέπει να πάρουμε για μια τέτοια περίπτωση ανάγκης θα πρέπει να τα ξέρετε από τώρα. Ακούστε, λοιπόν τι πρέπει να κάνετε από τώρα:

- Να ξέρετε από πού και πώς κλείνουν οι γενικοί διακόπτες για το ηλεκτρικό ρεύμα, το γκάζι και το νερό.
- Να ξέρετε τα τηλέφωνα που είναι χρήσιμα σε ώρα ανάγκης.
- Να έχετε ήδη πάρει μερικά πράγματα που είναι απαραίτητα σε περίπτωση έκτακτης ανάγκης: φάρμακα, φορητό ραδιόφωνο, μπαταρίες, φακό, κλπ.
- Να βάλετε σε χαμηλές θέσεις τα μεγάλα και βαριά αντικείμενα και όσα εύκολα μπορούν να σπάσουν.

- Να έχετε συζητήσει και να ξέρετε όλοι στην οικογένεια τι πρέπει να κάνετε στην περίπτωση σεισμού.

Την ώρα του σεισμού θα πρέπει να προσέξετε τα εξής:

- Αν βρεθείτε έξω από τα κτήρια, μείνετε έξω. Αν βρεθείτε μέσα, μείνετε μέσα. Στους σεισμούς οι περισσότεροι τραυματισμοί γίνονται την ώρα που μπαίνουμε στα κτήρια ή βγαίνουμε από αυτά.

- Αν είστε μέσα στο κτήριο την ώρα του σεισμού

Μπίετε κάτω από ένα γερό τραπέζι.

Μείνετε μακριά από τα παράθυρα.

Μη βγαίνετε στα μπαλκόνια.

Μη χρησιμοποιείτε ποτέ το ασανσέρ για να βγείτε έξω.

Τα πρώτα λεπτά μετά από έναν σεισμό είναι κρίσιμα, γι' αυτό πρέπει να είστε ιδιαίτερα προσεκτικοί στα εξής σημεία:

- Αν κάπου έχει πιάσει φωτιά, σβήστε την αμέσως.
- Αν υπάρχει βλάβη στους κεντρικούς διακόπτες ηλεκτρικού ρεύματος, γκαζιού ή νερού, κλείστε τους χωρίς καμία καθυστέρηση. Είναι επικίνδυνοι για τυχόν εκρήξεις.
- Προσπαθήστε να μη χρησιμοποιήσετε το τηλέφωνό σας και το αυτοκίνητό σας για να μη δημιουργηθεί "τηλεφωνικός πανικός και "μποτιλιάρισμα" στους δρόμους. Έτσι θα διευκολύνετε την κίνηση των μονάδων διάσωσης και την κυκλοφορία των αυτοκινήτων που προσφέρουν βοήθεια.
- Και βέβαια θα πρέπει σε κάθε περίπτωση να είστε προετοιμασμένοι και για άλλες σεισμικές δονήσεις που ακολουθούν μετά από κάθε μεγάλο σεισμό.

(307 λέξεις)

(β), Β.3

Κορίτσι 1

Η γεύση του ούζου, το καλοκαίρι στη Μυτιλήνη, το νησί μου, η λεβεντιά της γλώσσας μας, το μεράκι που χαρακτηρίζει κάθε είδος λαϊκής τέχνης με συγκινούν και με γοητεύουν. Ακόμα αγαπάω τη Θεσσαλονίκη, αλλά δε θα έλεγα όχι και για μια βόλτα για καφεδάκι στο Μοναστηράκι ή την Πλάκα. Πολλά, βέβαια, είναι και αυτά που με ταραάζουν και μου χαλάνε τη διάθεση: οι δρόμοι που έχουν το χάλα τους, οι κυβερνήσεις που αποφασίζουν χωρίς εμάς για μας. Με εκνευρίζουν οι ξερόλες, αυτοί που πουλάνε μούρη, οι ανόητοι που καίνε τα δάση μας. Τι θα άλλαζα; Δεν ξέρω ακριβώς. Όλα, ίσως και τίποτα.

Αγόρι

Βρίσκω συναρπαστικά τον ήλιο, τη θάλασσα, τον ελληνικό ουρανό και το φιλόξενο χαμόγελο όλων των κατοίκων της χώρας μας. Από την άλλη μου την δίνει η προχειρότητα και το γεγονός ότι κανείς δεν προβλέπει το αύριο και για αυτό όλοι αναγκάζονται να τρέχουν και να μην φτάνουν, αφού τα αφήνουν όλα για την τελευταία στιγμή. Δε νομίζω ότι θα ήθελα να αλλάζω τίποτα, γιατί όποιος αγαπάει πραγματικά δέχεται την αγαπημένη του, έτσι όπως είναι.

Κορίτσι 2

Λατρεύω ό,τι λατρεύει και ένας τουρίστας. Δηλαδή τον ήλιο, τη θάλασσα, το μουσακά, τα Κυκλαδονήσια. Με τη μόνη διαφορά, όμως, ότι για μένα η Ελλάδα δεν είναι το ταξίδι αλλά η αποσκευή. Περισσότερο μου αρέσει η Ελλάδα από μακριά, όταν προσγειώνομαι στο

αεροδρόμιο του Ελληνικού. Είναι σαν να περιμένεις κάποιον που αγαπάς πολύ και τον φαντάζεσαι πιο όμορφο από ό,τι είναι στην πραγματικότητα. Αντίστοιχα, με ενοχλεί ό,τι ενοχλεί και κάποιον τουρίστα: η γραφειοκρατία, για παράδειγμα, που κάνει το πιο απλό πράγμα να φαίνεται εξαιρετικά δύσκολο. Μισώ το κουτσομπολιό και τους κουτσομπόληδες που λένε ψέματα για τους άλλους ανθρώπους. Δε μου αρέσει ακόμα να περιμένω στις στάσεις των λεωφορείων, αλλά τι να κάνω; Θα το υπομείνω.

(290 λέξεις)

(α), Β.4

Διαφημιστικό μήνυμα 1

Μόνο για σήμερα. Φιλέτο γαλοπούλας 990 δραχμές το κιλό και μπριζόλες χοιρινές 1300 δραχμές το κιλό. Όλα φρέσκα και ντόπια στον κρεοπώλη της γειτονιάς σας.

Διαφημιστικό μήνυμα 2

Έχουμε τα πάντα, από είδη κουζίνας μέχρι ηλεκτρικές συσκευές και κυρίως σε ασυναγώνιστες τιμές. Εμπιστευθείτε σε μας τις αγορές της οικογένειάς σας και δε θα χάσετε. Σούπερ-μάρκετ "B&A", στην Αθήνα, τον Βόλο και τώρα νέο στη Θεσσαλονίκη.

Διαφημιστικό μήνυμα 3

Από κούκλες και αυτοκινητάκια μέχρι καροτσάκια και μπιμπερό για ένα έξυπνο και χαρούμενο μωρό. Ειδική προσφορά στους νέους γονείς: διαλέξτε από μεγάλη ποικιλία μωρουδιακά τα είδη που θα χρειαστείτε και σας κάνουμε δώρο τα πρώτα του παιχνίδια.

Διαφημιστικό μήνυμα 4

Αν θέλετε να γνωρίσετε από κοντά τον υπέροχο κόσμο της πληροφορικής, τότε βιαστείτε όσο διαρκούν τα αποθέματα: Υπολογιστής Pentium στα 133, με κάρτα ήχου, εκτυπωτή και σύνδεση Internet στην εκπληκτική τιμή των 489.000 δραχμών με ΦΠΑ. Δώρο 2 παιχνίδια για τον ελεύθερο χρόνο σας. Προλάβετε!!!

Διαφημιστικό μήνυμα 5

Είστε τύπος εκδρομικός; Θέλετε να ξεφύγετε από το άγχος της καθημερινής σας ζωής; Με ένα μόνο τηλεφώνημα μπορείτε να μείνετε στα καλύτερα ξενοδοχεία της Ελλάδας και να δείτε από κοντά τις φυσικές της ομορφιές τον χειμώνα. Μια επίσκεψη στο τουριστικό μας γραφείο μπορεί να κάνει και τα πιο τολμηρά σας όνειρα πραγματικότητα!!! Μόνο μην ξεχάσετε ένα βαρύ μπουφάν και τα γάντια σας!!!!

Διαφημιστικό μήνυμα 6

Τέλος εποχής... Όλα τα χειμωνιάτικα ρούχα, μπουφάν και μάλλινα πουλόβερ σε τιμές κάτω του κόστους. Με κάθε αγορά σας πάνω από 20.000, δώρο μια δερμάτινη ζώνη.

Διαφημιστικό μήνυμα 7

Γλυκά για τις γιορτές, ποτά που ομορφαίνουν τη ζωή σας... όλα σε εξαιρετικές τιμές και σε καλόγουστο αμπαλάζ που κάνει τα δώρα σας μοναδικά!!!

Ειδική προσφορά με 20% έκπτωση στις σοκολάτες και δώρο μια γαλλική σαμπάνια για τους ακροατές του σταθμού μας.

Διαφημιστικό μήνυμα 8

Νέες βιταμίνες C σε σιρόπι και κάψουλες... Προστατευθείτε από τη γρίπη και την κούραση. Ρωτήστε τον φαρμακοποιό σας.

Διαφημιστικό μήνυμα 9

Ήρθε και στην Ελλάδα η νέα οδοντόκρεμα "Ασπροντεντ" για ακόμα πιο λαμπερά και υγιή δόντια. Ειδική προσφορά γνωριμίας: με κάθε συσκευασία 100 ml, δώρο ένα ανατομικό βουρτσάκι.

Διαφημιστικό μήνυμα 10

Το ακριβό είναι και φτηνό. Τα καλύτερα κουστούμια των πιο γνωστών οίκων του εξωτερικού σε τιμές που ξεπερνούν κάθε φαντασία. Για τον σύγχρονο άντρα...

Διαφημιστικό μήνυμα 11

Από προσκλητήρια μέχρι βέρες, ελάτε σε μας και σας υποσχόμαστε έναν αξέχαστο γάμο χωρίς κόπο και στρες.

Στα τρία πρώτα ζευγάρια που θα πάρουν τηλέφωνο, δώρο η γαμήλια δεξίωση και 30% έκπτωση στα προσκλητήριά τους.

Διαφημιστικό μήνυμα 12

Ηλεκτρικά είδη στις πιο χαμηλές τιμές και με άτοκες δόσεις. Δεκτές όλες οι πιστωτικές κάρτες. Μόνο στην "Ηλεκτραγορά και Σπίτι" στο κέντρο της Αθήνας. Εβδομάδα ψυγείου από 1 μέχρι 8 Φεβρουαρίου. Προλάβετε!!!

Διαφημιστικό μήνυμα 13

Προτιμήστε τα ελληνικά προϊόντα. Προτιμήστε τα νόστιμα ελληνικά τυριά, τα φτιαγμένα με μεράκι και παράδοση από τους παραγωγούς της ελληνικής υπαίθρου.

Μην ξεχνάτε η φύση είναι υγεία και ομορφιά!!!

Διαφημιστικό μήνυμα 14

Νόστιμα φρούτα και τυριά σε τιμές που κόβουν την ανάσα. Η "Ελληνική Υπεραγορά" μπορεί να γεμίσει το καλάθι της νοικοκυράς γρήγορα και πάνω από όλα φθηνά. Ακούστε τιμές για το δεκαήμερο από πρώτη μέχρι 10 Φεβρουαρίου
Ακτινίδια Κρήτης 165 δραχμές το κιλό, μόνο!!!
Γραβιέρα Νάξου 999 δραχμές το κιλό, μόνο!!!
Τρέξτε!!

(473 λέξεις)

(β), Β.4

1. Το πρωινό σε καθημερινή βάση σας κάνει ένα χρόνο νεώτερος: επιβραδύνει τη γήρανση των αρτηριών της καρδιάς. Και μην ξεχνάτε ότι σας βοηθάει να κάμψετε καλύτερα το λίπος.
2. Δύο-τρία ποτηράκια καλό κρασί ποτέ δεν βλάπτουν. Αλλά, προσοχή, γιατί η κατάχρηση οινοπνευματωδών ποτών προκαλεί πρόωρο γήρας. Μπορείτε να κερδίσετε δύο-τρία χρόνια νεότητας, αν περιορίσετε το αλκοόλ που καταναλώνετε.
3. Ο κανονικός ύπνος σας κάνει να φαίνεσθε τρία χρόνια νεώτεροι. Επτά ώρες για τις γυναίκες και οκτώ για τους άντρες. Περισσότερος ύπνος δεν ωφελεί απαραίτητα. Η έλλειψη ύπνου αυξάνει το στρες και δείχνει το πρόσωπο κουρασμένο. Άνθρωποι που υποφέρουν από αϋπνία πεθαίνουν σε νεαρή ηλικία από αρρώστιες ή ατυχήματα.
4. Μην περιμένετε να σας χτυπήσουν οι αρρώστιες την πόρτα. Με ένα ετήσιο τσεκ-απ θα δείχνετε ακόμα και δώδεκα χρόνια πιο νέοι από όσο είστε πραγματικά.
5. Έρευνες έδειξαν ότι οι άνδρες άνω των 40 χρονών και οι γυναίκες άνω των 50 χρόνων που παίρνουν μια ασπιρίνη την ημέρα, μειώνουν την πραγματική τους ηλικία για δύο χρόνια. Αλλά, πριν αρχίσετε να παίρνετε ασπιρίνη, ρωτήστε οπωσδήποτε τον γιατρό σας.
6. Προσπαθήστε να ζείτε ανάλογα με τα χρήματα που έχετε. Αν δημιουργήσετε χρέη, μπορεί να προσθέσετε μέχρι και οκτώ χρόνια στην πραγματική σας ηλικία.
7. Οι μανιώδεις καπνιστές, δηλαδή αυτοί που καπνίζουν είκοσι και περισσότερα τσιγάρα την ημέρα επί χρόνια, βάζουν οκτώ ακόμα χρόνια πάνω στην πραγματική τους ηλικία. Αν σταματήσετε το κάπνισμα, θα ξανακερδίστε μέσα σε μια πενταετία επτά χρόνια.
8. Σας φαίνεται απίστευτο, αλλά είναι αλήθεια. Αν πλένετε τα δόντια σας καθημερινά και χρησιμοποιείτε και οδοντικό νήμα, θα κερδίσετε ακόμα και 6 χρόνια. Για λόγους που δεν έχουν ακόμα γίνει γνωστοί, η ουλιτίδα πρέπει να έχει σχέση με τη γήρανση των αρτηριών.

(280 λέξεις)

(β), Β.5

Α. Η αμαξοστοιχία ΠΗΓΑΣΟΣ ΙΙ αναχωρεί σε 10 λεπτά για Βιέννη-Βουδαπέστη. Παρακαλούνται οι κύριοι επιβάτες να ετοιμάζονται προς επιβίβαση από τη δυτική αποβάθρα. Όσοι δεν έχουν προμηθευτεί εισιτήρια μπορούν να το κάνουν κατά τη διαδρομή.

Β. Ο συρμός 44 με προορισμό το Βερολίνο θα αναχωρήσει με καθυστέρηση στις 10:45 από την αποβάθρα αριθμός 28 του καινούργιου σταθμού. Παρακαλούνται οι κύριοι επιβάτες να προσέλθουν στα εκδοτήρια για επανέλεγχο των εισιτηρίων.

Γ. Η ταχεία από Λάρισα αναμένεται να φτάσει στην Αθήνα σε τριάντα λεπτά. Οι επιβάτες που συνεχίζουν για Πάτρα παρακαλούνται να βρίσκονται στην αποβάθρα του παλαιού κτηρίου στις 12:05 ακριβώς.

Δ. Λόγω βλάβης του ηλεκτρονικού συστήματος διεύθυνσης όσοι επιβάτες ταξιδεύουν με την αμαξοστοιχία 122 από Βελιγράδι παρακαλούνται να μεταβούν στην υπηρεσία Ενημέρωσης Κοινού στο δεύτερο όροφο για περαιτέρω πληροφορίες.

Ε. Από το δεύτερο υπόγειο του κεντρικού σταθμού 3 αναχωρεί στις 10:00μ.μ. η αμαξοστοιχία για Βόλο-Λάρισα. Αναμένεται άφιξη στις 12:30 π.μ. Για περισσότερες πληροφορίες επικοινωνήστε με τα εκδοτήρια στο ισόγειο του κτηρίου.

Ζ. Εισιτήρια για την ταχεία Αθηνών-Θεσσαλονίκης μπορείτε να προμηθεύεστε μέσα στο τρένο. Αναχώρηση στις 13:55 από την αποβάθρα 28.

Η. Παρακαλούνται οι επιβάτες της αμαξοστοιχίας 142 με προορισμό το Μόναχο να παραδώσουν για φύλαξη τις αποσκευές τους στο προσωπικό των συρμών.

Θ. Λόγω πτώσεως λίθων στις γραμμές η εθνική οδός Αθηνών-Λαμίας έχει κλείσει στο ύψος της Μαλακάσας. Η κυκλοφορία αναμένεται να αποκατασταθεί τις πρώτες πρωινές ώρες.

Ι. Ο συρμός για το Λιτόχωρο, μετά την αποκατάσταση της βλάβης, αναχωρεί στις 11:25 από την κεντρική αποβάθρα. Παρακαλούνται οι επιβάτες να επιβιβάζονται στο τρένο σύμφωνα με τον αριθμό που αναγράφεται στο εισιτήριό τους.

Κ. Η πτήση 234 για Λουξεμβούργο θα πραγματοποιηθεί κανονικά. Παρακαλούνται οι επιβάτες να προσέλθουν στην έξοδο 4.

Λ. Λόγω άσχημων καιρικών συνθηκών η αμαξοστοιχία 345 Πατρών-Αθηνών αναμένεται στην Αθήνα στις 17:00. Ζητούμε συγγνώμη για την καθυστέρηση.

Μ. Η ταχεία 234 θα φτάσει στον Βόλο στις 14:55. Όσοι συνεχίζουν για Θεσσαλονίκη παρακαλούνται, κατά την άφιξη, να απευθύνονται στα κεντρικά εκδοτήρια για περισσότερες πληροφορίες.

Ν. Η γραμμή Πάτρα-Πρίντεζι αναχωρεί στις 19:40 από το κεντρικό λιμάνι. Έλεγχος εισιτηρίων στα κεντρικά εκδοτήρια. (336 λέξεις)

(β), Β.5

- *Λοιπόν κ. Παπαδόπουλε πείτε μου τι πρόβλημα έχετε ακριβώς;*
- *Να σας πω. Νιώθω συνέχεια κουρασμένος, νιώθω μια ατονία..*
- *Δηλαδή πείτε μου ένα παράδειγμα...*
- *Να, χρειάζομαι το ζυπνητήρι για να μπορέσω να πάω στη δουλειά μου κανονικά το πρωί και χωρίς να αργήσω.*
- *'Αρα δυσκολεύεστε να σηκωθείτε με άνεση..*
- *Ναι, μάλιστα πολλές φορές τις εργάσιμες ημέρες κλείνω το ζυπνητήρι για να κοιμηθώ λίγα λεπτά ακόμη.*
- *Αυτή η κούραση σας επηρεάζει και κατά τη διάρκεια της εργασίας σας;*
- *Πολλές φορές ναι. Για παράδειγμα δυσκολεύομαι να συγκεντρωθώ και να θυμηθώ πράγματα και πρόσωπα.*
- *'Όταν γυρίζετε στο σπίτι μετά τη δουλειά τι διαφορές βλέπετε στον εαυτό σας;*
- *Για να είμαι ειλικρινής συχνά κοιμάμαι βλέποντας τηλεόραση.*
- *Αυτό δεν είναι κάτι ανησυχητικό.*
- *Δεν είναι όμως ανησυχητικό ότι με κοιμίζει ακόμη και ένα ποτηράκι κρασί;*
- *Εξαρτάται τι διάθεση έχετε, πόσο κουραστική ήταν η ημέρα σας ακόμη και τι φαγητό φάγατε...*
- *Ναι, αλλά είναι και κάτι άλλο..*
- *Δηλαδή;*
- *Συχνά κοιμάμαι μέσα σε πέντε λεπτά από την στιγμή που θα ξαπλώσω στο κρεβάτι.*
- *Ούτε αυτό είναι ιδιαίτερα ανησυχητικό. 'Εξω από το σπίτι αισθάνεστε το ίδιο;*
- *Νιώθω υπνηλία την ώρα που οδηγώ.*
- *Αυτό είναι σίγουρα επικίνδυνο! Για πείτε μου όμως τις ημέρες που δεν εργάζεστε, τα συμπτώματα εξακολουθούν;*
- *Να σας πω. Πολλές φορές τα πρωινά του Σαββάτου και της Κυριακής κοιμάμαι λίγο παραπάνω αλλά και πάλι δεν ξεκουράζομαι. 'Εχω μονίμως μαύρους κύκλους κάτω από τα μάτια μου.*
- *'Όλα τα συμπτώματα οδηγούν στο ίδιο συμπέρασμα. Δουλεύετε πολύ και δεν προσέχετε τον εαυτό σας όσο πρέπει. Αυτό είναι μια προειδοποίηση ότι ο οργανισμός σας έχει φτάσει στα όριά του. Χρειάζεται ξεκούραση και λιγότερο άγχος.*

(282 λέξεις)



επιτυγχάνοντας στα Ελληνικά

Το Επιτυγχάνοντας στα Ελληνικά είναι ένα βιβλίο προετοιμασίας για τις εξετάσεις Ελληνομάθειας του Υπουργείου Παιδείας (επίπεδα Α' και Β'), αλλά ταυτόχρονα απευθύνεται και σε όλους εκείνους που επιθυμούν να προσδιορίσουν και κατ'επέκταση να βελτιώσουν το επίπεδο της Ελληνομάθειάς τους, όπως και σε εκπαιδευτικούς που προετοιμάζουν τους υποψηφίους για τις εξετάσεις γλωσσομάθειας.

Τα βασικά χαρακτηριστικά του βιβλίου είναι τα εξής:

- δέκα πλήρη διαγωνίσματα (πέντε ανά επίπεδο εξέτασης)
 - κατανόηση προφορικού λόγου
 - κατανόηση γραπτού κειμένου
 - παραγωγή γραπτού λόγου
 - συνέντευξη
- ειδικό κεφάλαιο για την προετοιμασία παραγωγής γραπτού λόγου
- ειδικό κεφάλαιο προετοιμασίας για τη συνέντευξη
- ειδικό παράρτημα με τις λύσεις όλων των ασκήσεων
- ειδικό παράρτημα με τα πλήρη κείμενα της κατανόησης προφορικού λόγου.
- ειδικό παράρτημα λεξιλογίου.

STUDENTS BOOK ISBN: 960-66321-6-1
CASSETTES ISBN: 960-66321-7-X

